

تم تحميل وعرض المادة من

منهجي

mnhaji.com



موقع منهجي منصة تعليمية توفر كل ما يحتاجه المعلم
والطالب من حلول الكتب الدراسية وشرح للدروس
بأسلوب مبسط لكافة المراحل التعليمية وتوزيع
المناهج وتحضير وملخصات ونماذج اختبارات وأوراق
عمل جاهزة للطباعة والتحميل بشكل مجاني

حمل تطبيق منهجي ليصلك كل جديد



قررت وزارة التعليم تدريس
هذا الكتاب وطبعه على نفقتها

الفيزياء 3

التعليم الثانوي- نظام المسارات
السنة الثالثة



قام بالتأليف والمراجعة
فريق من المتخصصين

ح) وزارة التعليم ، ١٤٤٤هـ

فهرسة مكتبة الملك فهد الوطنية أثناء النشر

وزارة التعليم

الفيزياء ٣ - التعليم الثانوي - نظام المسارات - السنة الثالثة.

وزارة التعليم - الرياض ، ١٤٤٤هـ

٦٢٤ ص؛ ٢١ × ٢٧.٥ سم

ردمك : ٨ - ٤٣١ - ٥١١ - ٦٠٣ - ٩٧٨

١ - الفيزياء - تعليم - السعودية

٢ - التعليم الثانوي -

السعودية - كتب دراسية

أ. العنوان

١٤٤٤ / ٨٧٦٤

ديوي ٥٣٠.٠٧١٢

رقم الايداع : ١٤٤٤ / ٨٧٦٤

ردمك : ٨ - ٤٣١ - ٥١١ - ٦٠٣ - ٩٧٨

حقوق الطبع والنشر محفوظة لوزارة التعليم

www.moe.gov.sa

مواد إثرائية وداعمة على "منصة عين الإثرائية"



ien.edu.sa

أعزاءنا المعلمين والمعلمات، والطلاب والطالبات، وأولياء الأمور، وكل مهتم بالتربية والتعليم؛
يسعدنا تواصلكم؛ لتطوير الكتاب المدرسي، ومقترحاتكم محل اهتمامنا.



fb.ien.edu.sa



وزارة التعليم

Ministry of Education

2023 - 1445

المخاطر والاحتياطات اللازم مراعاتها

رموز السلامة	المخاطر	الأمثلة	الاحتياطات	العلاج
 التخلص من المخلفات	مخلفات التجريبية قد تكون ضارة بالإنسان.	بعض المواد الكيميائية، والمخلوقات حية.	لا تتخلص من هذه المواد في المغسلة أو في سلة المهملات.	تخلص من المخلفات وفق تعليمات المعلم.
 ملوثات حيوية بيولوجية	مخلوقات و مواد حية قد تسبب ضرراً للإنسان.	البكتيريا، الفطريات، الدم، الأنسجة غير المحفوظة، المواد النباتية.	تجنب ملامسة الجلد لهذه المواد، وارتد كمامة وقفازين.	أبلغ معلمك في حالة حدوث ملامسة للجسم، واغسل يديك جيداً.
 درجة الحرارة المؤذية	الأشياء التي قد تحرق الجلد بسبب حرارتها أو برودتها الشديدين.	غليان السوائل، السخانات الكهربائية، الجليد الجاف، النيتروجين السائل.	استعمال قفازات واقية.	اذهب إلى معلمك طلباً للإسعاف الأولي.
 الأجسام الحادة	استعمال الأدوات والزجاجات التي تجرح الجلد بسهولة.	المقصات، الشفرات، السكاكين، الأدوات المدببة، أدوات التشريح، الزجاج المكسور.	تعامل بحكمة مع الأداة، واتبع إرشادات استعمالها.	اذهب إلى معلمك طلباً للإسعاف الأولي.
 الأبخرة الضارة	خطر محتمل على الجهاز التنفسي من الأبخرة.	الأمونيا، الأستون، الكبريت الساخن، كرات العث (الثقالبين).	تأكد من وجود تهوية جيدة، ولا تشم الأبخرة مباشرة، وارتد كمامة.	اترك المنطقة، وأخبر معلمك فوراً.
 الكهرباء	خطر محتمل من الصعقة الكهربائية أو الحريق.	تأريض غير صحيح، سواحل منسكبة، تماس كهربائي، أسلاك معزاة.	تأكد من التوصيلات الكهربائية للأجهزة بالتعاون مع معلمك.	لا تحاول إصلاح الأعطال الكهربائية، واستعن بمعلمك فوراً.
 المواد المهيجة	مواد قد تهيج الجلد أو القشاة المخاطي للقناة التنفسية.	حبوب اللقاح، كرات العث، سلك المواعين، ألياف الزجاج، برمنجنات البوتاسيوم.	ضع واقياً للغبار وارتد قفازين وتعامل مع المواد بحرص شديد.	اذهب إلى معلمك طلباً للإسعاف الأولي.
 المواد الكيميائية	المواد الكيميائية التي قد تتفاعل مع الأنسجة والمواد الأخرى وتلتظها.	المبيضات مثل فوق أكسيد الهيدروجين والأحماض كحمض الكبريتيك، القواعد كالأمونيا وهيدروكسيد الصوديوم.	ارتد نظارة واقية، وقفازين، والبس معطف المختبر.	اغسل المنطقة المصابة بالماء، وأخبر معلمك بذلك.
 المواد السامة	مواد تسبب التسمم إذا ابتلعت أو استنشقت أو لمست.	الزئبق، العديد من المركبات الفلزية، اليود، النباتات السامة.	اتبع تعليمات معلمك.	اغسل يديك جيداً بعد الانتهاء من العمل، واذهب إلى معلمك طلباً للإسعاف الأولي.
 مواد قابلة للاشتعال	بعض الكيماويات التي يسهل اشتعالها بوساطة اللهب، أو الشرر، أو عند تعرضها للحرارة.	الكحول، الكيروسين، الأستون، برمنجنات البوتاسيوم، الملابس، الشعر.	تجنب مناطق اللهب عند استخدام هذه الكيماويات.	أبلغ معلمك طلباً للإسعاف الأولي واستخدم مطفاة الحريق إن وجدت.
 اللهب المشتعل	ترك اللهب مفتوحاً يسبب الحريق.	الشعر، الملابس، الورق، المواد القابلة للاشتعال.	اربط الشعر إلى الخلف، ولا تلبس الملابس الفضفاضة، واتبع تعليمات المعلم عند إشعال اللهب أو إطفائه.	أبلغ معلمك طلباً للإسعاف الأولي واستخدم مطفاة الحريق إن وجدت.

 غسل اليدين	 سلامة العين	 نشاط إشعاعي	 سلامة الحيوانات	 وقاية الملابس
اغسل يديك بعد كل تجربة بالماء والصابون قبل نزع النظارة الواقية.	يجب دائماً ارتداء نظارة واقية عند العمل في المختبر.	يظهر هذا الرمز عند استعمال مواد مشعة.	يشير هذا الرمز للتأكيد على سلامة المخلوقات الحية.	يظهر هذا الرمز عندما تسبب المواد بقعاً أو حريقاً للملابس.

المقدمة

الحمد لله رب العالمين والصلاة والسلام على أشرف الأنبياء والمرسلين وعلى آله وصحبه أجمعين وبعد: يأتي اهتمام المملكة بتطوير المناهج الدراسية وتحديثها من منطلق أحد التزامات رؤية المملكة العربية السعودية (2030) وهو: «إعداد مناهج تعليمية متطورة تركز على المهارات الأساسية بالإضافة إلى تطوير المواهب وبناء الشخصية»، وذلك من منطلق تطوير التعليم وتحسين مخرجاته ومواكبة التطورات العالمية على مختلف الصعد.

ويأتي كتاب فيزياء 3 للتعليم الثانوي (نظام المسارات) داعماً لرؤية المملكة العربية السعودية (2030) نحو الاستثمار في التعليم «عبر ضمان حصول كل طالب على فرص التعليم الجيد وفق خيارات متنوعة»، بحيث يكون الطالب فيهما هو محور العملية التعليمية التعلمية.

والفيزياء فرع من العلوم الطبيعية يهتم بدراسة الظواهر الطبيعية واستنباط النظريات وصياغة القوانين الرياضية التي تحكم المادة والطاقة والفرغ والزمن، ويحاول تفسير وإيجاد علاقات لما يدور في الكون من خلال دراسة تركيب المادة ومكوناتها الأساسية، والقوى بين الجسيمات والأجسام المادية، ونتائج هذه القوى، إضافة إلى دراسة الطاقة والشحنة والكتلة. لذا يهتم علم الفيزياء بدراسة الجسيمات تحت الذرية مروراً بسلوك المواد في العالم الكلاسيكي إلى حركة النجوم والمجرات.

وقد تم بناء محتوى الكتاب بطريقة تتيح ممارسة العلم كما يمارسه العلماء، وبما يعزز مبدأ رؤية (2030) «نتعلم لنعمل»، وقد جاء تنظيم المحتوى بأسلوب شائق يعكس الفلسفة التي بنيت عليها سلسلة مناهج العلوم، من حيث إتاحة الفرص المتعددة للطلاب لممارسة الاستقصاء العلمي بمستوياته المختلفة، المبني والموجه والمفتوح. فقبل البدء في دراسة محتوى كل فصل من فصول الكتاب، يطلع الطالب على الأهداف العامة للفصل التي تقدم صورة شاملة عن محتواه، وكذلك الاطلاع على أهمية الفصل من خلال عرض ظاهرة أو تقنية ترتبط بمحتوى الفصل، إضافة إلى وجود سؤال فكري الذي يحفز الطالب على دراسة الفصل. ثم ينفذ أحد أشكال الاستقصاء المبني تحت عنوان «تجربة استهلاكية» والتي تساعد أيضاً على تكوين نظرة شاملة عن محتوى الفصل. وتتيح التجربة الاستهلاكية في نهايتها ممارسة شكل آخر من أشكال الاستقصاء الموجه من خلال سؤال الاستقصاء المطروح. وهناك أشكال أخرى من النشاطات الاستقصائية التي يمكن تنفيذها في أثناء دراسة المحتوى، ومنها التجربة العملية، ومختبر الفيزياء الذي يرد في نهاية كل فصل، ويتضمن استقصاءً مفتوحاً في نهايته.



يبدأ محتوى الدراسة في كل قسم بعرض الأهداف الخاصة والمفردات الجديدة التي سيتعلمها الطالب. وستجد أدوات أخرى تساعدك على فهم المحتوى منها الروابط الرقمية بمنصة عين الإثرائية التعليمية، ومنها ربط المحتوى مع واقع الحياة من خلال تطبيق الفيزياء، والربط مع العلوم الأخرى، والربط مع محاور رؤية (2030) وأهدافها الاستراتيجية. وستجد شرحًا وتفسيرًا للمفردات الجديدة التي تظهر باللون الأسود الغامق والمظللة بالأصفر، وأمثلة محلولة يليها مسائل تدريبية تعمق معرفة الطالب بمحتوى المقرر واستيعاب المفاهيم والمبادئ العلمية الواردة فيه. كما ستجد أيضًا في كل فصل مسألة تحفيز تطبق فيها ما تعلمته في حالات جديدة. ويتضمن كل قسم مجموعة من الصور والأشكال والرسوم التوضيحية بدرجة عالية الوضوح تعزز فهمك للمحتوى.

وقد وظفت أدوات التقويم الواقعي في التقويم بمراحله وأغراضه المختلفة: القبلي، والتشخيصي، والتكويني (البنائي)، والختامي (التجميعي)؛ إذ يمكن توظيف الصورة الافتتاحية في كل فصل والأسئلة المطروحة في التجربة الاستهلاكية بوصفها تقويماً قبلياً تشخيصياً لاستكشاف ما يعرفه الطلاب عن موضوع الفصل. ومع التقدم في دراسة كل جزء من المحتوى تجد تقويماً خاصاً بكل قسم من أقسام الفصل يتضمن أفكار المحتوى وأسئلة تساعد على تلمس جوانب التعلم وتعزيزه، وما قد يرغب الطالب في تعلمه في الأقسام اللاحقة. وفي نهاية كل فصل يأتي دليل مراجعة الفصل متضمناً تذكيراً بالمفاهيم الرئيسة والمفردات الخاصة بكل قسم. يلي ذلك تقويم الفصل الذي يشمل أسئلة وفقرات متنوعة تهدف إلى تقويم تعلم الطالب في مجالات عدة، هي: إتقان المفاهيم، وحل المسائل، والتفكير الناقد، والمراجعة العامة، والمراجعة التراكمية، ومهارات الكتابة في الفيزياء. وفي نهاية كل فصل يجد الطالب اختباراً مقنناً يهدف إلى تدريبه على حل المسائل وإعداده للتقدم للاختبارات الوطنية والدولية، إضافة إلى تقويم فهمه لموضوعات كان قد درسها من قبل.

والله نسأل أن يحقق الكتاب الأهداف المرجوة منه، وأن يوفق الجميع لما فيه خير الوطن وتقدمه وازدهاره.



فهرس أقسام الكتاب

7	القسم الأول (3-1)
221	القسم الثاني (3-2)
423	القسم الثالث (3-3)



القسم الأول (3-1)



وزارة التعليم

Ministry of Education

2023 - 1445

قائمة المحتويات

الفصل 1

10 حالات المادة.....

11 1-1 خصائص الموائع.....

22 1-2 القوى داخل السوائل.....

26 1-3 الموائع الساكنة والموائع المتحركة.....

36 1-4 المواد الصلبة.....

الفصل 2

56 الاهتزازات والموجات.....

57 2-1 الحركة الدورية.....

63 2-2 خصائص الموجات.....

69 2-3 سلوك الموجات.....

الفصل 3

84 الصوت.....

85 3-1 خصائص الصوت والكشف عنه.....

93 3-2 الرنين في الأعمدة الهوائية والأوتار.....

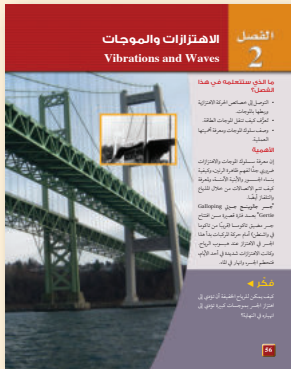
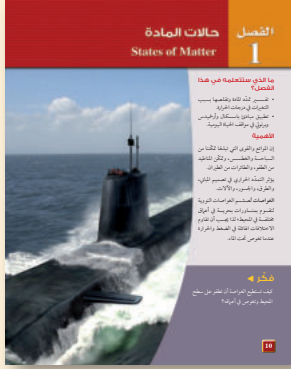

قائمة المحتويات

الفصل 4



112..... أساسيات الضوء.

113..... 4-1 الاستضاءة.

122 4-2 الطبيعة الموجية للضوء.

الفصل 5

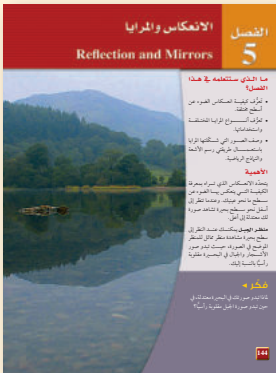

144..... الانعكاس والمرآيا

145 5-1 الانعكاس عن المرآيا المستوية.

152 5-2 المرآيا الكروية.

الفصل 6

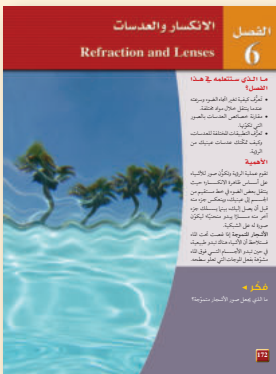

172..... الانكسار والعدسات

173 6-1 انكسار الضوء.

182 6-2 العدسات المحدبة والمقعرة.

190 6-3 تطبيقات العدسات

205 دليل الرياضيات.

206 الجداول.

210..... المصطلحات.



حالات المادة States of Matter

الفصل 1

ما الذي سنتعلمه في هذا الفصل؟

- تفسير تمدد المادة وتقلصها بسبب التغيرات في درجات الحرارة.
- تطبيق مبادئ باسكال وأرخميدس وبرنولي في مواقف الحياة اليومية.

الأهمية

إن الموائع والقوى التي تبذلها تمكّننا من السباحة والغطس، وتمكّن المناطيد من الطفو، والطائرات من الطيران.

يؤثر التمدد الحراري في تصميم المباني، والطرق، والجسور، والآلات.

الغواصات تُصمّم الغواصات النووية لتقوم بمناورات بحرية في أعماق مختلفة في المحيط؛ لذا يجب أن تقاوم الاختلافات الهائلة في الضغط والحرارة عندما تغوص تحت الماء.

فكر

كيف تستطيع الغواصة أن تطفو على سطح المحيط وتغوص في أعماقه؟





تجربة استهلاكية

هل تطفو أم تغرس؟

سؤال التجربة كيف تقيس طفو الأجسام؟

الخطوات

1. أحضر عبوة صغيرة (مرفقة بغطاء أو سدادة) ومخبار مدرج 500 ml، وصل شريطًا مطاطيًا بالعبوة؛ لتعليقها بميزان نابضي.
2. استخدم الميزان النابضي لإيجاد وزن العبوة، ثم استخدم الأسطوانة المدرجة لإيجاد حجم الماء الذي أزيح عن طريق العبوة المغلقة عندما طفت. وسجل كلتا القراءتين؛ وامسح أي سائل مسكوب.
3. ضع قطعة نيكل في العبوة ثم أغلقها جيدًا. كرر الخطوة الثانية، ثم سجل وزن العبوة وقطعة النيكل، وحجم الماء المزاح. وسجل أيضًا هل طفت العبوة أم غطست.
4. كرر الخطوتين 2 و 3، وأضف في كل مرة

التحليل

استخدم المعلومات التي دوّنتها في حساب كثافة نظام العبوة - قطعة النيكل، ثم احسب كتلة الماء المزاح عن طريق النظام في كل مرة. كيف ترتبط الكثافة بالطفو؟

التفكير الناقد كيف ترتبط كتلة نظام العبوة - قطعة النيكل مع كتلة الماء المزاح عن طريق النظام؟ وهل تستمر هذه العلاقة بغض النظر عن طفو النظام؟



1-1 خصائص الموائع Properties of Fluids

الماء والهواء من أكثر المواد شيوعًا في حياة الإنسان اليومية، ونشعر بتأثيرهما عندما نشرب، وعندما نستحم، ومع كل هواء نستشقه.

في ضوء خبراتك اليومية، قد لا يبدو أن هناك خصائص مشتركة بين الماء والهواء، أما إذا فكّرت في طريقة أخرى فسوف تدرك أن لهما خصائص مشتركة؛ فكل من الماء والهواء يتدفقان وليس لأي منهما شكل محدد، على عكس المواد الصلبة. ولذرات المادة وجزيئاتها الغازية والسائلة حرية كبيرة لتحرك.

سوف تستكشف في هذا الفصل حالات المادة، مبتدئًا بالغازات والسوائل، وتتعلم المفاهيم التي توضح كيف تستجيب المادة لتغيرات الحرارة والضغط، وكيف تستطيع الأنظمة الهيدروليكية مضاعفة القوى، وكيف تستطيع السفن المعدنية الطفو على سطح الماء. وستتعرف أيضًا خصائص المواد الصلبة، مكتشفًا كيف تتمدد وتقلص، ولماذا تكون بعض المواد الصلبة مرنة، ويكون بعضها كأنه في حالة بين الصلابة والسيولة.

الأهداف

- تصف كيف تُحدث الموائع الضغط.
- تحسب ضغط الغاز وحجمه وعدد مولاته.
- تقارن بين الغازات والبلازما.

المفردات

الموائع	قانون الغاز المثالي
الضغط	التمدد الحراري
باسكال	البلازما
القانون العام للغازات	

الضغط Pressure

افترض أنك وضعت مكعباً من الجليد في كوب فارغ ستلاحظ أن معكب الجليد له كتلة معينة وشكل محدد، ولا تعتمد هاتان الكميتان على حجم الكوب أو شكله. لكن ماذا يحدث عندما ينصهر مكعب الجليد؟ تبقى كتلته كما هي، ولكن شكله يتغير، ويتدفق الماء ليأخذ شكل الإناء الذي يحتويه، بحيث يتخذ السطح العلوي شكلاً محدداً ومستويًا، كما في الشكل 1-1. من جهة أخرى، إذا غليت الماء، فسوف يتحول إلى الحالة الغازية في صورة بخار ماء، وينتشر ليملاً الغرفة ولن يكون له سطح محدد. وتشارك كل من السوائل والغازات في كونها **موائع**؛ حيث إنها مواد تتدفق، وليس لها شكل محدد.

سنوجه اهتمامنا في الوقت الحالي لدراسة الموائع المثالية، التي يمكن التعامل معها على اعتبار أن جزيئاتها لا تشغل حيزاً، وليس لها قوى تجاذب تربطها بعضها مع بعض.

الضغط في الموائع لقد طبقت قانون حفظ الطاقة على الأجسام الصلبة، فهل يمكن تطبيق هذا القانون على الموائع؟ يمكن أن نعرف كلاً من الشغل والطاقة باستخدام مفهوم **الضغط**، الذي يمثل القوة المؤثرة في سطح ما مقسومة على مساحة ذلك السطح. ولأن الضغط قوة تؤثر في السطح فإن أي شيء يولد ضغطاً لابد أن يكون قادراً على إحداث تغيير وإنجاز شغل.

$$P = \frac{F}{A} \quad \text{الضغط}$$

الضغط يساوي القوة مقسومة على مساحة السطح.

ويعد الضغط P كمية قياسية (غير متجهة)، ويقاس الضغط وفقاً للنظام العالمي للمقاييس SI بوحدة **باسكال** (Pa) وهي تعادل 1 N/m^2 . ولأن الباسكال وحدة صغيرة فإن الكيلوباسكال (kPa) الذي يساوي 1000 Pa أكثر استخداماً وشيوعاً.

ويُفترض عادة أن القوة F المؤثرة في سطح ما عمودية على مساحة ذلك السطح A ، ما لم تتم الإشارة إلى غير ذلك. ويوضح الشكل 1-2 العلاقات بين القوة، والمساحة والضغط، حيث يؤدي الضغط الناتج عن وزن المركبة الفضائية إلى إحداث حفرة صغيرة في سطح القمر، أما الضغط الناتج عن وزن رائد الفضاء، فيكون قليلاً جداً. ويوضح الجدول 1-1 كيف يتغير الضغط في حالات مختلفة.

المواد الصلبة والسوائل والضغط تخيل أنك تقف على سطح بحيرة متجمدة، إن القوى التي تؤثر بها قدمك في الجليد تتوزع على مساحة حذائك مولدة ضغطاً على الجليد. إن الجليد مادة صلبة تتكون من جزيئات الماء المتذبذبة، والقوى التي تحافظ على جزيئات الماء في مكانها تجعل الجليد يؤثر بقوى رأسية في قدميك إلى أعلى تساوي وزنك، أما إذا انصهر الجليد فإن معظم الروابط بين جزيئات الماء تصبح ضعيفة. وعلى الرغم من أن الجزيئات ستستمر في التذبذب وتبقى قريبة كل منها من الأخرى، إلا أنها



الشكل 1-1 مكعبات الجليد الصلبة لها شكل محدد، في حين يأخذ الماء السائل (مائع) شكل الإناء الذي يحتويه. ما المائع الذي يملأ الفراغ فوق الماء؟

الشكل 1-2 إن رائد الفضاء ومركبته يولدان ضغطاً على سطح القمر. إذا كانت كتلة المركبة 7300 kg تقريباً، وتستقر على أربعة أقدام قطر كل منها 91 cm ، فما مقدار الضغط الذي تؤثر به على سطح القمر؟ وكيف تستطيع أن تقدر الضغط الذي يؤثر به رائد الفضاء.

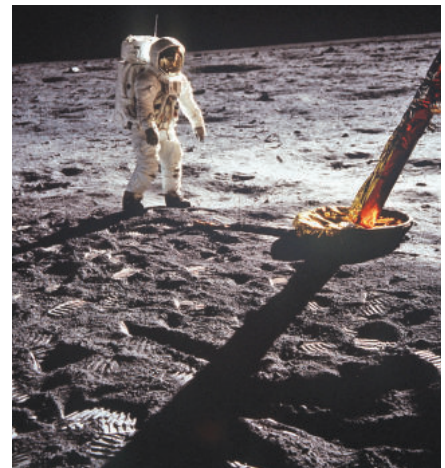

ستصبح قادرة على الانزلاق بعضها فوق بعض، وتبعًا لذلك ستكون قادرًا على اختراق سطح الماء. من جهة أخرى، ستستمر جزيئات الماء المتحركة في التأثير بقوى في جسمك.

جزيئات الغاز والضغط إن الضغط الذي تؤثر به الغازات يمكن فهمه بتطبيق نظرية الحركة الجزيئية للغازات التي توضح خصائص الغاز المثالي. وعلى الرغم من أن جزيئات الغاز الحقيقي تحتل حيزًا من الفراغ، ولها قوة تجاذب جزيئية، إلا أن الغاز المثالي (غير الحقيقي) عبارة عن نموذج جيد للغاز الحقيقي تحت معظم الظروف، بحيث يمكن تطبيق قوانينه على الغازات الحقيقية، وتكون النتائج عالية الدقة.

بناءً على نظرية الحركة الجزيئية فإن جزيئات الغاز تتحرك عشوائيًا وبسرعة عالية، وتخضع لتصادمات مرنة بعضها ببعض. وعندما يرتطم جزيء الغاز بسطح الإناء فإنه يرتد مغيرًا زخمه الخطي، أي أنه ينتج دفعًا، ويتولد ضغط للغاز عند السطح بفعل الدفع الذي تؤثر به التصادمات العديدة للجزيئات.

الضغط الجوي في كل سنتيمتر مربع من سطح الأرض يؤثر غاز الغلاف الجوي بقوة مقدارها 10 N تقريبًا عند مستوى سطح البحر. وتعاذل هذه القوة وزن جسم كتلته 1 kg. إن ضغط الغلاف الجوي على الجسم يتعاذل بصورة جيدة مع قوى الجسم المتجهة إلى الخارج، والتي نادرًا ما نلاحظها. ويشير هذا الضغط اهتمامنا فقط عندما تؤلمنا آذاننا نتيجة تغيرات الضغط. فعندما نصعد مبنى شاهق الارتفاع بالمصعد مثلاً، أو عندما ننتقل بالطائرة فإننا نشعر بذلك. إن الضغط الجوي يساوي 10 N لكل cm^2 ، والذي يساوي $1.0 \times 10^5 \text{ N/m}^2$ أو 100 kPa تقريبًا.

هناك كواكب أخرى في المجموعة الشمسية لها أيضًا غلاف غازي، ويتباين الضغط الناتج عن أغلفتها الغازية كثيرًا، فمثلًا الضغط الجوي على سطح كوكب الزهرة أكبر من الضغط الجوي على سطح الأرض 92 مرة تقريبًا، في حين أن الضغط الجوي على سطح المريخ أقل مما على سطح الأرض بـ 1%.

الجدول 1-1	
بعض قيم الضغط النموذجية	
الموقع	الضغط (Pa)
مركز الشمس	2.44×10^{16}
مركز الأرض	4×10^{11}
أخدود المحيط الأكثر عمقًا	1.1×10^8
الضغط الجوي المعياري	1.01325×10^5
ضغط الدم	1.6×10^4
ضغط الهواء على قمة إفرست	3×10^4



مثال 1

حساب الضغط يجلس طفل وزنه 364 N على كرسي ثلاثي الأرجل يزن 41 N ، بحيث تلامس قواعد الأرجل سطح الأرض على مساحة مقدارها 19.3 cm^2 .



- a. ما متوسط الضغط الذي يؤثر به الطفل والكرسي في سطح الأرض؟
b. كيف يتغير الضغط عندما يميل الطفل وتلامس رجلان فقط من أرجل الكرسي الأرض؟

1 تحليل المسألة ورسمها

- ارسم الطفل والكرسي، وعين القوة الكلية التي يؤثران بها في سطح الأرض.
- حدد المتغيرات، متضمنة القوة التي يؤثر بها الطفل والكرسي في سطح الأرض والمساحة المرتبطة بكل من الحالة A حيث الارتكاز على ثلاث أرجل، والحالة B حيث الارتكاز على رجلين.

المجهول

$$P_A = ?$$

$$P_B = ?$$

المعلوم

$$F_{\text{الطفل}} = 364 \text{ N}$$

$$F_{\text{الكرسي}} = 41 \text{ N}$$

$$F_{\text{الكلية}} = F_{\text{الطفل}} + F_{\text{الكرسي}} = 364 \text{ N} + 41 \text{ N} = 405 \text{ N}$$

$$A_A = 19.3 \text{ cm}^2$$

$$A_B = \frac{2}{3} \times 19.3 \text{ cm}^2 = 12.9 \text{ cm}^2$$

دليل الرياضيات

حسابات الوحدات

$$P_A = \left(\frac{405 \text{ N}}{19.3 \text{ cm}^2} \right) \frac{(100 \text{ cm})^2}{(1 \text{ m})^2} = 2.1 \times 10^2 \text{ kPa}$$

$$P_B = \left(\frac{405 \text{ N}}{12.9 \text{ cm}^2} \right) \frac{(100 \text{ cm})^2}{(1 \text{ m})^2} = 3.14 \times 10^2 \text{ kPa}$$

2 إيجاد الكمية المجهولة

أوجد قيمة كل ضغط باستخدام العلاقة: $P = \frac{F}{A}$

a. عوض مستخدماً $F = F_{\text{الكلية}} = 405 \text{ N}$ ، $A = A_A = 19.3 \text{ cm}^2$

b. عوض مستخدماً $F = F_{\text{الكلية}} = 405 \text{ N}$ ، $A = A_B = 12.9 \text{ cm}^2$

3 تقويم الجواب

- هل الوحدات صحيحة؟ يجب أن تكون وحدات الضغط هي الباسكال Pa أو $1 \text{ N/m}^2 = 1 \text{ Pa}$.



1. إذا كان الضغط الجوي عند مستوى سطح البحر يساوي $1.0 \times 10^5 \text{ Pa}$ تقريباً، فما مقدار القوة التي يؤثر بها الهواء عند مستوى سطح البحر في سطح مكتب طوله 152 cm وعرضه 76 cm؟
2. يلامس إطار سيارة سطح الأرض بمساحة مستطيلة عرضها 12 cm وطولها 18 cm، فإذا كانت كتلة السيارة 925 kg، فما مقدار الضغط الذي تؤثر به السيارة في سطح الأرض إذا استقرت ساكنة على إطاراتها الأربعة؟
3. كتلة من الرصاص أبعادها $5.0 \text{ cm} \times 10.0 \text{ cm} \times 20.0 \text{ cm}$ تستقر على الأرض على أصغر وجه، فإذا علمت أن كثافة الرصاص 11.8 g/cm^3 ، فما مقدار الضغط الذي تؤثر به كتلة الرصاص في سطح الأرض؟
4. يمكن أن يصبح الضغط في أثناء الإعصار أقل 15% من الضغط الجوي المعياري، افترض أن الإعصار حدث خارج باب طوله 195 cm وعرضه 91 cm، فما مقدار القوة المحصلة التي تؤثر في الباب نتيجة هبوط مقدارها 15% من الضغط الجوي المعياري؟ وفي أي اتجاه تؤثر القوة؟
5. يلجأ المهندسون في المباني الصناعية إلى وضع المعدات والآلات الثقيلة على ألواح فولاذية عريضة، بحيث يتوزع وزن هذه الآلات على مساحات أكبر. فإذا خطط مهندس لتركيب جهاز كتلته 454 kg على أرضية صُممت لتحمل ضغطاً إضافياً مقداره $5.0 \times 10^4 \text{ Pa}$ ، فما مساحة صفيحة الفولاذ الداعمة؟

قوانين الغاز The Gas Laws

عندما بدأ العلماء دراسة الغازات والضغط لاحظوا وجود بعض العلاقات المثيرة للاهتمام، وكانت أول علاقة يتم اكتشافها هي قانون بويل، نسبة للكيميائي والفيزيائي روبرت بويل، أحد أشهر علماء القرن السابع عشر. ينص قانون بويل على أن حجم عينة محددة من الغاز يتناسب عكسياً مع الضغط المؤثر عليه عند ثبوت درجة الحرارة، ولأن حاصل ضرب المتغيرات المتناسبة عكسياً ثابت، فيمكن كتابة قانون بويل على النحو الآتي:

$$P_1 V_1 = P_2 V_2 \text{ أو ثابت } PV$$

إن الرموز السفلية التي تلاحظها في قانون الغاز تساعدك على تحديد مسار المتغيرات المختلفة- ومنها الضغط والحجم- عندما تتغير في المسألة. ويمكن إعادة ترتيب هذه المتغيرات لحل المسألة بالنسبة لضغط أو حجم مجهول. وكما يتضح من الشكل 3-1، فإن هناك علاقة بين ضغط الغاز وحجمه تتمثل في حجم الفقاعات الخارجة من المنظم، حيث يزداد حجم هذه الفقاعات في أثناء ارتفاعها في الماء؛ بسبب نقصان الضغط المؤثر فيها من الماء، مما قد يؤدي إلى انفجار كثير منها في أثناء ارتفاعها.

تم اكتشاف العلاقة الثانية بعد 100 سنة تقريباً من اكتشاف بويل على يد العالم جاك شارلز Jacques Charles. لاحظ العالم شارلز في أثناء تبريده للغاز أن حجمه يتقلص بمقدار $\frac{1}{273}$ من حجمه الأصلي عند انخفاض درجة حرارته بمقدار درجة كلفن واحدة، أي أن العلاقة بين حجم الغاز ودرجة حرارته علاقة خطية. أراد العالم شارلز أن يعرف ما إذا كانت

■ الشكل 3-1 يكون الغاز ذا ضغط مرتفع في الأسطوانة المحمولة على ظهر الغواص؛ ويقوم منظم بتخفيض هذا الضغط ليتساوى ضغط الغاز الذي يستنشقه الغواص مع ضغط الماء. وتستطيع أن ترى في الصورة، الفقاع الخارجة من المنظم.



تجربة

الضغط

ما مقدار الضغط الذي تؤثر به عندما تقف على إحدى رجليك؟ اطلب إلى زميلك رسم مخطط لقدمك، ثم استخدم ذلك المخطط لتقدير مساحة قدمك.

1. حدّد وزنك بوحدة النيوتن ومساحة مخطط قدمك بوحدة cm^2 .
2. احسب مقدار الضغط.

3. قارن بين الضغط الذي تؤثر به أنت في الأرض، والضغط الذي تؤثر به أجسام مختلفة. فمثلاً تستطيع أن تزن كتلة طوبة بناءً، ثم تحسب الضغط الذي تؤثر به عندما تستقر على أوجه مختلفة.

التحليل والاستنتاج

4. كيف يؤثر الحذاء ذو الكعب العالي الرفيع في قيمة الضغط الذي يؤثر به شخص في الأرض؟

هناك حدود دنيا لانخفاض درجات الحرارة، لكنه لم يستطع تبريد الغاز إلى درجات حرارة منخفضة جداً كما يحصل في المختبرات الحديثة الآن، ولذلك قام بمد المنحنى البياني لبياناته عند درجات الحرارة المنخفضة تلك، فتبين له من ذلك أنه إذا انخفضت درجة الحرارة إلى 273°C فإن حجم الغاز يصبح صفراً. وسميت درجة الحرارة التي يصبح عندها حجم الغاز يساوي صفراً بالصفير المطلق، والتي تمثل الآن الصفير بمقياس كلفن الحراري.

تشير التجارب إلى أنه عند ثبوت الضغط فإن حجم عينة الغاز يتغيّر طردياً مع درجة حرارتها، وتسمى هذه النتيجة بقانون شارلز، ويمكن صياغة قانون شارلز على النحو الآتي:

$$\frac{V}{T} = \text{أو ثابت} = \frac{V_1}{T_1} = \frac{V_2}{T_2}$$

إن دمج كل من قانوني بويل وشارلز يربط بين الضغط، والحرارة، والحجم لكمية معينة من الغاز المثالي، والتي تقود إلى معادلة تسمى **القانون العام للغازات**.

$$\frac{P_1 V_1}{T_1} = \frac{P_2 V_2}{T_2} = \text{ثابت} \quad \text{القانون العام للغازات}$$

لكمية معينة من الغاز المثالي، يكون حاصل ضرب ضغط الغاز في حجمه مقسوماً على درجة حرارته بوحدة الكلفن يساوي قيمة ثابتة.

وكما يتضح من الشكل 1-4، فإن القانون العام للغازات يُختزل لقانون بويل عند ثبات درجة الحرارة، ويُختزل أيضاً لقانون شارلز عند ثبات الضغط.

قانون الغاز المثالي تستطيع استخدام نظرية الحركة الجزيئية لتكتشف كيف أن الثابت في القانون العام للغازات يعتمد على عدد الجزيئات N . افترض أن حجم الغاز المثالي ودرجة حرارته ثابتان، فإذا ازداد عدد الجزيئات فسوف يزداد عدد التصادمات التي تؤثر بها الجزيئات في الإناء؛ لذا يزداد الضغط، وفي المقابل تقلل إزالة بعض الجزيئات من عدد

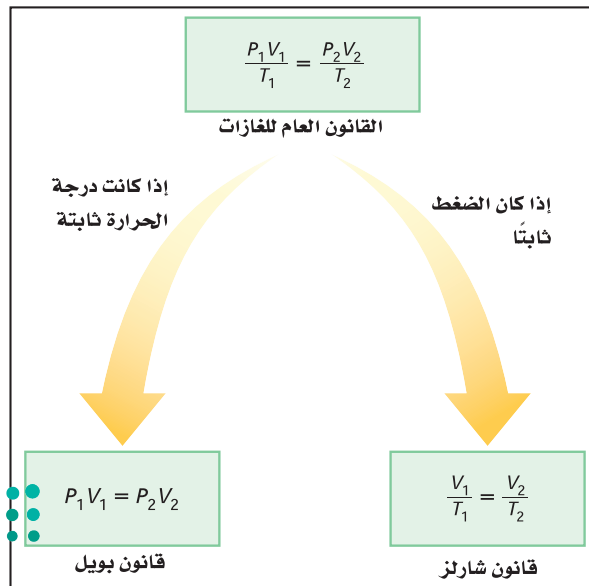

■ الشكل 1-4 تستطيع أن تستخدم القانون العام للغازات لاشتقاق كل من قانوني بويل وشارلز، فماذا يحدث إذا حافظت على الحجم ثابتاً؟

التصادمات؛ لذا يقل الضغط، كما تستطيع أن تستنتج أن الثابت في معادلة القانون العام للغازات يتناسب طردياً مع N .

$$\frac{PV}{T} = kN$$

ويسمى الثابت k بثابت بولتزمان، ويساوي $1.38 \times 10^{-23} \text{ Pa} \cdot \text{m}^3 / \text{K}$ ، وبالطبع فإن N الذي يمثل عدد الجزيئات هو عدد كبير جداً، لذلك بدلاً من استخدام N لجأ العلماء إلى استخدام وحدة تسمى المول (mole)، وتُختصر (mol) وتمثل في المعادلات بالحرف (n) ، والمول الواحد يساوي 6.022×10^{23} من الجزيئات، ويسمى هذا العدد بعدد أفوجادرو نسبة إلى العالم الإيطالي أميديو أفوجادرو.

يساوي عدد أفوجادرو عدد الجزيئات في عينة من المادة كتلتها تساوي الكتلة المولية (الكتلة الجزيئية) من المادة. وتستطيع أن تستخدم هذه العلاقة للتحويل بين الكتلة والعدد n (عدد المولات الموجودة). إن استخدام المولات عوضاً عن عدد الجزيئات يغير ثابت بولتزمان، ويختصر هذا الثابت بالحرف R ، وقيمه تساوي $8.31 \text{ Pa} \cdot \text{m}^3 / \text{mol} \cdot \text{K}$. وبإعادة الترتيب تستطيع كتابة **قانون الغاز المثالي** بأكثر الصيغ شيوعاً.

$$PV = nRT$$

قانون الغاز المثالي

للغاز المثالي، يكون حاصل ضرب ضغط الغاز في حجمه يساوي عدد المولات مضروباً في الثابت R ودرجة حرارته بوحدة كلفن.

لاحظ أنه إذا كانت قيمة R معلومة فإن الحجم يجب أن يعبر عنه بوحدة m^3 ، ودرجة الحرارة بوحدة K والضغط بوحدة Pa . يتوقع قانون الغاز المثالي عملياً سلوك الغازات بصورة جيدة، ما عدا الحالات التي تكون تحت ظروف الضغط العالي أو درجات الحرارة المنخفضة.

مثال 2

قوانين الغازات عينة من غاز الأرجون حجمها 20.0 L ، ودرجة حرارتها 273 K عند ضغط جوي مقداره 101.3 kPa ، فإذا انخفضت درجة الحرارة حتى 120 K ، وازداد الضغط حتى 145 kPa ،

a. فما الحجم الجديد لعينة الأرجون؟
b. أو جد عدد مولات ذرات الأرجون في العينة؟
c. أو جد كتلة عينة الأرجون، إذا علمت أن الكتلة المولية M لغاز الأرجون 39.9 g/mol ؟

1 تحليل المسألة ورسمها

- وضح الحالة بالرسم.
- حدّد الشروط في وعاء غاز الأرجون قبل التغير في درجة الحرارة والضغط وبعده.
- عيّن المتغيرات المعلومة والمجهولة.





$$T_1 = 273 \text{ K} \\ P_1 = 101.3 \text{ kPa} \\ V_1 = 20.0 \text{ L}$$

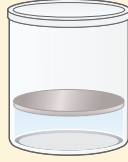

$$T_2 = 120 \text{ K} \\ P_2 = 145 \text{ kPa} \\ V_2 = ?$$

المجهول
 $V_2 = ?$
عدد مولات الأرجون (n) = ?
 m عينة الأرجون = ?

المعلوم
 $V_1 = 20.0 \text{ L}, P_1 = 101.3 \text{ kPa}$
 $T_1 = 273 \text{ K}, P_2 = 145 \text{ kPa}$
 $T_2 = 120 \text{ K}$
 $R = 8.31 \text{ Pa} \cdot \text{m}^3 / \text{mol} \cdot \text{K}$
 $M_{\text{الأرجون}} = 39.9 \text{ g/mol}$

2 إيجاد الكمية المجهولة

a. استخدم القانون العام للغازات، وحل المعادلة بالنسبة للحجم V_2 .

عوض مستخدمًا $P_1 = 101.3 \text{ kPa}, P_2 = 145 \text{ kPa}$

$V_1 = 20.0 \text{ L}, T_1 = 273 \text{ K}, T_2 = 120 \text{ K}$

$$\frac{P_1 V_1}{T_1} = \frac{P_2 V_2}{T_2}$$

$$V_2 = \frac{P_1 V_1 T_2}{P_2 T_1}$$

$$= \frac{(101.3 \text{ kPa}) (20.0 \text{ L}) (120 \text{ K})}{(145 \text{ kPa}) (273 \text{ K})}$$

$$= 6.1 \text{ L}$$

b. استخدم قانون الغاز المثالي، وحل المعادلة لحساب n

عوض مستخدمًا $P = 101.3 \times 10^3 \text{ Pa}, V = 0.0200 \text{ m}^3$

$R = 8.31 \text{ Pa} \cdot \text{m}^3 / \text{mol} \cdot \text{K}, T = 273 \text{ K}$

$$n = \frac{PV}{RT}$$

$$n = \frac{(101.3 \times 10^3 \text{ Pa})(0.0200 \text{ m}^3)}{(8.31 \text{ Pa} \cdot \text{m}^3 / \text{mol} \cdot \text{K})(273 \text{ K})}$$

$$= 0.893 \text{ mol}$$

c. استخدم الكتلة المولية للتحويل من المولات لغاز الأرجون في العينة لكتلة العينة.

عوض مستخدمًا $M = 39.9 \text{ g/mol}, n = 0.893 \text{ mol}$

$$m = Mn$$

$$m_{\text{عينة الأرجون}} = (39.9 \text{ g/mol}) (0.893 \text{ mol})$$

$$= 35.6 \text{ g}$$

3 تقويم الجواب

- هل الوحدات صحيحة؟ الحجم V_2 بوحدة اللترات، وكتلة العينة بوحدة الجرامات.
- هل الجواب منطقي؟ إن التغير في الحجم يتكافأ مع الزيادة في الضغط والانخفاض في درجة الحرارة. والكتلة المحسوبة لعينة الأرجون منطقية.



6. يُستخدم خزان من غاز الهيليوم ضغطه $15.5 \times 10^6 \text{ Pa}$ ، ودرجة حرارته 293 K ، لنفخ بالون على صورة دمية، فإذا كان حجم الخزان 0.020 m^3 ، فما حجم البالون إذا امتلأ عند 1.00 ضغط جوي، ودرجة حرارة 323 K ؟
7. ما مقدار كتلة غاز الهيليوم في المسألة السابقة إذا علمت أن الكتلة المولية لغاز الهيليوم 4.00 g/mol ؟
8. يحتوي خزان على 200.0 L من غاز الهيدروجين درجة حرارته 0.0°C ومحفوظ عند ضغط مقداره 156 kPa ، فإذا ارتفعت درجة الحرارة إلى 95°C ، وانخفض الحجم ليصبح 175 L ، فما الضغط الجديد للغاز؟
9. إن معدل الكتلة المولية لمكونات الهواء (ذرات الأكسجين الثنائية وذرات غاز النيتروجين الثنائية بشكل رئيس) 29 g/mol تقريباً. ما حجم 1.0 kg من الهواء عند ضغط يساوي الضغط الجوي ودرجة حرارة تساوي 20.0°C ؟

التمدد الحراري Thermal Expansion

لعلك اكتشفت بعد تطبيق القانون العام للغازات أن الغازات تتمدد كلما ارتفعت درجة حرارتها. فعندما تسخن المادة في حالاتها الصلبة والسائلة والغازية تصبح أقل كثافة، وتتمدد لئلا حيزاً أكبر. وتسمى هذه الخاصية **التمدد الحراري**، ولها عدة تطبيقات مهمة، منها دوران الهواء في الغرفة.

عندما يُسخّن الهواء الملاصق لأرضية الغرفة فإن قوة الجاذبية تسحب الهواء البارد الأكثر كثافة والملاصق لسقف الغرفة إلى أسفل، فيدفع بدوره الهواء الأكثر سخونة إلى أعلى. ويُسمى دوران الهواء في الغرفة تيار الحمل. انظر الشكل 5-1 الذي يوضح تيارات الحمل في الغرفة. وتستطيع أن تشاهد أيضاً تيارات الحمل في وعاء ماء ساخن، دون درجة الغليان؛ فعندما يسخن الوعاء من القاع فإن الماء الأبرد ذا الكثافة الكبرى يهبط إلى أسفل، حيث يسخن، ثم يُدفع إلى أعلى عن طريق تدفق الماء الأبرد من أعلى.

يحدث التمدد الحراري في معظم السوائل، وليس هناك نموذج مثالي ينطبق عليها جميعاً، ولكن من المفيد أن تفكر في السائل كما لو كان مسحوقاً ناعماً لمادة صلبة، حيث تتحرك المجموعات المكونة من جسيمين أو ثلاثة جسيمات أو أكثر من ذلك معاً كما لو كانت قطعاً صغيرة جداً من المواد الصلبة. وعندما يسخن السائل، وتتمدد هذه المجموعات بفعل الحركة الجزيئية، تماماً كما تُدفع الجسيمات في المواد الصلبة فيبتعد بعضها عن بعض في أجزاء متفرقة، كما تتزايد الفراغات بين المجموعات، ويتمدد السائل كله.

وعندما تتغير درجة الحرارة بصورة متساوية تتمدد السوائل بصورة أكبر كثيراً من المواد الصلبة، ولكن ليس بالقدر الذي تتمدد به الغازات.

■ الشكل 5-1 تيارات الحمل الحراري أداة للتدفئة، إذ يرتفع الهواء الدافئ الأقل كثافة إلى أعلى ثم يبرد، وينخفض الهواء البارد الأعلى كثافة.

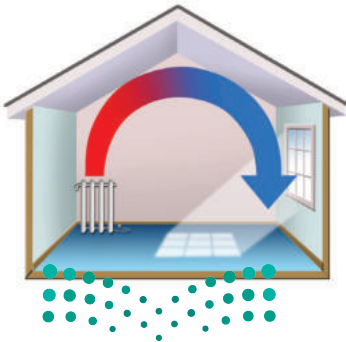

لماذا يطفو الجليد؟ لأن المادة تتمدد عند تسخينها فقد تتوقع أن الجليد أكثر كثافة من الماء، وفي ضوء توقعاتك لا بد أن يغطس الجليد في الماء! لكن الحقيقة أنه عند رفع درجة حرارة الماء من 0°C إلى 4°C فإنه يتقلص بدلاً من أن يتمدد، وذلك بسبب تزايد قوى الترابط بين جزيئات الماء، وانهميار بلورات الجليد وضمورها. وهذه القوى التي بين جزيئات الماء قوى كبيرة والبلورات المكونة للجليد لها تركيب مفتوح بصورة كبيرة. عندما ينصهر الجليد تبقى بعض البلورات المتناهية في الصغر، ومع استمرار التسخين تأخذ البلورات المتبقية في الانصهار، ويتناقص حجم الماء حتى تصل إلى 4°C . لكن بمجرد أن ترتفع درجة حرارة الماء فوق 4°C يتزايد حجمه بسبب تزايد الحركة الجزيئية. والنتيجة أن الماء يكون أكبر كثافة عند 4°C ؛ لذا يطفو الجليد فوق الماء. وهذه الحقيقة مهمة جداً في حياتنا وفي البيئة من حولنا؛ فلو كان الجليد يغطس تحت الماء لبدأت البحيرات عند قيعانها بدلاً من سطوحها، وما انصهر العديد من البحيرات تمامًا في فصل الصيف.

البلازما Plasma

إذا سخّنت مادة صلبة فإنها تنصهر لتكوّن سائلاً. ومع استمرار التسخين يتحول السائل إلى غاز، فماذا يحدث إذا استمر تسخين الغاز؟ تصبح التصادمات بين الجزيئات كبيرة إلى حدّ يكفي لانتزاع الإلكترونات من الذرات، وتنتج أيونات موجبة الشحنة. إن الحالة شبه الغازية للإلكترونات السالبة الشحنة والأيونات الموجبة الشحنة تسمى **البلازما**. وتعد البلازما حالة أخرى من حالات الموائع للمادة.

قد يبدو أن البلازما حالة غير شائعة، رغم أن معظم المواد في الكون في حالة البلازما؛ فمعظم مكونات النجوم بلازما في درجات حرارة عالية جداً، كما أن أكثر المواد الموجودة بين النجوم والمجرات تتكون من ذرات الهيدروجين الفعّالة النشطة التي لا تحتوي على إلكترونات، ويكون غاز الهيدروجين في حالة البلازما.

والفرق المبدئي بين الغاز والبلازما أن البلازما لها قدرة على التوصيل الكهربائي، في حين أن الغازات ليس لها هذه القدرة، والصواعق المضيئة تكون أيضاً في حالة البلازما. وإشارات النيون كما في الشكل 6-1 أعلاه، ومصابيح الفلورسنت، ومصابيح غاز الصوديوم تحتوي جميعها البلازما المتوهجة.



■ الشكل 6-1 تنتج التأثيرات الضوئية الملونة في إشارات النيون عن البلازما المضيئة المتكوّنة في الأنابيب الزجاجية.



10. **الضغط والقوة** افترض أن لديك صندوقين، أبعاد الأول $20 \text{ cm} \times 20 \text{ cm} \times 20 \text{ cm}$ ، وأبعاد الثاني $20 \text{ cm} \times 20 \text{ cm} \times 40 \text{ cm}$. قارن بين:
- a. ضغطي الهواء في المحيط الخارجي لكل من الصندوقين.
- b. مقداري القوة الكلية للهواء المؤثرة في كل من الصندوقين.
11. **علم الأرصاد الجوية** يتكون منطاد الطقس الذي يستخدمه الراصد الجوي من كيس مرن يسمح للغاز في داخله بالتمدد بحرية. إذا كان المنطاد يحتوي على 25.0 m^3 من غاز الهيليوم وأطلق من منطقة عند مستوى سطح البحر، فما حجم الغاز عندما يصل المنطاد ارتفاع 2100 m ، حيث الضغط عند ذلك الارتفاع $0.82 \times 10^5 \text{ Pa}$ ؟ افترض أن درجة الحرارة ثابتة لا تتغير.
12. **انضغاط الغاز** تحصر آلة احتراق داخلي في محرك كمية من الهواء حجمها 0.0021 m^3 عند ضغط يعادل الضغط الجوي ودرجة حرارة 303 K ، ثم تضغط الهواء بسرعة ليصل إلى ضغط مقداره $20.1 \times 10^5 \text{ Pa}$ وحجم 0.0003 m^3 ، ما درجة الحرارة النهائية للهواء المضغوط؟
13. **الكثافة ودرجة الحرارة** إذا كانت درجة الحرارة الابتدائية للماء 0°C ، فكيف تتغير كثافة الماء إذا سُخِّن إلى 4°C ، وإلى 8°C ؟
14. **الكتلة المولية المعيارية** ما حجم 1.00 mol من الغاز عند ضغط يعادل الضغط الجوي ودرجة حرارة تساوي 273 K ؟
15. **الهواء في الثلاجة** ما عدد مولات الهواء الموجودة في ثلاجة سعتها 0.635 m^3 عند 2.00°C ؟ وما مقدار كتلة الهواء في ثلاجة إذا كان متوسط الكتلة المولية للهواء 29 g/mol ؟
16. **التفكير الناقد** الجزيئات المكونة لغاز الهيليوم صغيرة جداً مقارنة بالجزيئات المكونة لغاز ثاني أكسيد الكربون. ماذا يمكن أن تستنتج حول عدد الجزيئات في عينة من غاز ثاني أكسيد الكربون حجمها 2.0 L مقارنة بعدد الجزيئات في عينة من غاز الهيليوم حجمها 2.0 L إذا تساوت العينتان في درجة الحرارة والضغط؟





1-2 القوى داخل السوائل Forces within Liquids

تعاملنا مع السوائل، حتى الآن، باعتبارها سوائل مثالية تمتاز جميع جزيئاتها بحرية الحركة، والانزلاق بعضها فوق بعض. ولكن خصوصية الماء في تمدده بين درجتي حرارة 0°C و 4°C تبين أنه في حالة السوائل الحقيقية تؤثر الجزيئات بعضها في بعض بقوى تجاذب كهربومغناطيسية تسمى قوى التماسك، تؤثر هذه القوى وغيرها في سلوك الموائع.

قوى التماسك Cohesive Forces

هل سبق أن لاحظت أن قطرات الندى على خيوط العنكبوت - وكذلك قطرات الزيت الساقطة - تتخذ شكلاً كروياً تقريباً؟ ماذا يحدث عندما يسقط المطر على سيارة مغسولة حديثاً ومشمعة؟ تتكوّر قطرات الماء وتتخذ أشكالاً كروية، كما في شبكة العنكبوت في الشكل 1-7.

تعد جميع الظواهر السابقة أمثلة على التوتر السطحي، وهي الخاصية المتمثلة في ميل سطح السائل إلى التقلص لأقل مساحة ممكنة. وخاصية التوتر السطحي ناجمة عن **قوى التماسك** بين جزيئات المائع.

لاحظ أن جميع جزيئات السائل الموجودة تحت سطحه تتأثر بقوى جذب متساوية المقدار تشدها إلى جميع الاتجاهات عن طريق الجزيئات المجاورة لها، كما تنجذب أيضاً إلى الجزيئات المكونة لجدار الإناء الذي يحتوي السائل كما في الشكل 1-8a، ونتيجة لذلك ليس هناك قوة محصلة تؤثر في أي من الجزيئات تحت سطح السائل. أما عند السطح فتتنجذب الجزيئات إلى أسفل وفي اتجاه الجوانب، ولكن ليس إلى أعلى؛ لذا يكون هناك قوة محصلة إلى أسفل تؤثر في الطبقات العلوية، مما يؤدي إلى ضغط الطبقة العلوية قليلاً. وتعمل الطبقة السطحية في السائل كغشاء مطاطي مشدود، قوي بما يكفي لحمل الأجسام الخفيفة جداً ومنها صرصور الماء كما في الشكل 1-8b. ويكون التوتر السطحي للماء كبيراً بحيث يحمل مشبك ورق فولاذياً على الرغم من أن كثافة الفولاذ أكبر تسع مرات من كثافة الماء. جرب ذلك.

لماذا يكون التوتر السطحي قطرات كروية؟ تدفع القوة الجزيئات السطحية بحيث يصبح السطح صغيراً قدر الإمكان، كما أن الشكل الكروي هو الشكل الذي له أقل مساحة سطح لحجم معين. وكلما زاد التوتر السطحي للسائل زادت ممانعة السائل لتسطح سطحه، فلسائل الزئبق مثلاً قوة تماسك أكبر من قوة تماسك الماء، ولهذا يشكل الزئبق السائل قطرات كروية حتى عندما يوضع على سطح مصقول. وفي المقابل، بعض السوائل - ومنها الكحول والإيثر - لها قوى تماسك ضعيفة، ولذلك تتسطح قطراتها على السطح المصقول.

الأهداف

- توضيح كيف تسبب قوى التماسك التوتر السطحي.
- توضيح كيف تسبب قوى التلاصق الخاصية الشعرية.
- تناقش التبريد التبخري ودور التكثف في تكوّن السحب.

المفردات

- قوى التماسك
- قوى التلاصق

■ الشكل 1-7 تصطف قطرات صغيرة من مياه الأمطار على شبكة العنكبوت؛ لأن قطرات الماء لها خاصية التوتر السطحي.

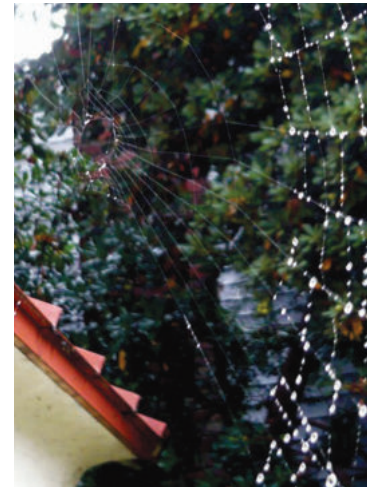

اللزوجة تسبب قوى التماسك والتصادمات بين جزيئات المائع في الموائع غير المثالية احتكاكاً داخلياً يعمل على إبطاء تدفق السائل، وتبديد الطاقة الميكانيكية. وتعد لزوجة السائل مقياساً للاحتكاك الداخلي للسائل. ولزوجة الماء منخفضة، في حين أن زيت المحرك عالي اللزوجة؛ إذ يتدفق ببطء على الأجزاء المعدنية للمحرك، فيقلل من احتكاكها بعضها ببعض.

وتعد اللابة والصخور المنصهرة التي تتدفق من البركان وتتصاعد نحو سطح الأرض واحدة من أشد الموائع لزوجة، ولأنواع اللابة المتعددة لزوجات تتباين وفق تركيبها ودرجة حرارتها.

الربط مع علم الأرض

■ الشكل 8-1 تنجذب الجزيئات في داخل السائل إلى كل الاتجاهات (a).
يتمكن صرصور الماء من السير على سطح الماء؛ لأن جزيئات الماء عند السطح لها قوة تجاذب محصلة في اتجاه الداخل تولد التوتر السطحي (b).

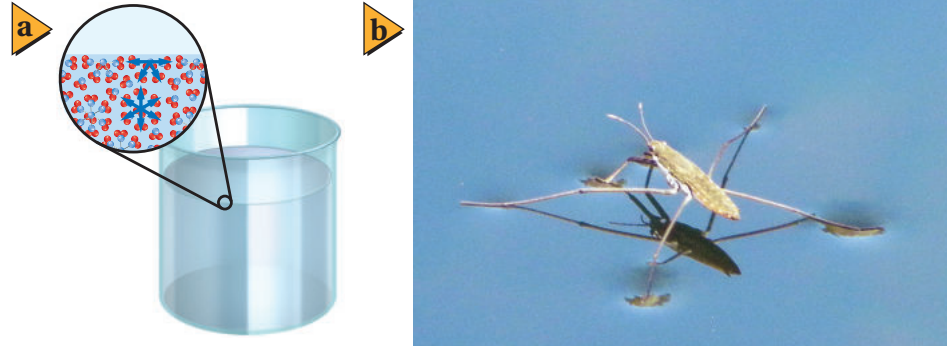

قوى التلاصق Adhesive Forces

قوى التلاصق تشبه قوى التماسك؛ فهي عبارة عن قوى تجاذب كهربومغناطيسية تؤثر بين جزيئات المواد المختلفة. فإذا وضع أنبوب زجاجي نصف قطره الداخلي صغير في الماء فسيرتفع الماء داخل الأنبوب؛ لأن قوى التلاصق بين سطح الزجاج وجزيئات الماء أكبر من قوى التماسك بين جزيئات الماء.

وتعرف هذه الخاصية بالخاصية الشعرية، ويستمرّ الماء في الارتفاع حتى يتوازن وزن الماء الذي ارتفع مع قوة التلاصق الكلية بين سطح الزجاج وجزيئات الماء. وإذا ازداد نصف قطر الأنبوب فإن كلاً من حجم الماء ووزنه سيزيدان طردياً وبمقدار أسرع من المساحة السطحية للأنبوب. وعليه، فسيرتفع الماء في الأنبوب الضيق أكثر من ارتفاعه في الأنبوب الأكثر اتساعاً.

إن الخاصية الشعرية هي التي تسبب ارتفاع الوقود في فتيلة القنديل، كما تسبب أيضاً ارتفاع الماء من أسفل التربة إلى أعلاها وارتفاعه أيضاً في جذور النبات.

عندما يوضع أنبوب في وعاء من الماء يرتفع سطح الماء على السطح الخارجي للأنبوب كما في الشكل 9a-1؛ لأن قوى التلاصق بين جزيئات الزجاج وجزيئات الماء أكبر من قوى التماسك بين جزيئات الماء. وفي المقابل، فإن قوى التماسك بين جزيئات الزئبق أكبر من قوى التلاصق بين الزئبق وسطح الزجاج؛ لذا لا يرتفع الزئبق في الأنبوب، وتسبب هذه القوى أيضاً انخفاضاً في سطح الزئبق حول الأنبوب الزجاجي كما في الشكل 9b-1.





■ الشكل 9-1 يصعد الماء على جدار الأنبوب الزجاجي من الخارج (a)، في حين ينخفض سطح الزئبق حول الأنبوب (b)، إن قوى التجاذب بين ذرات الزئبق أقوى من قوى التلاصق بين الزئبق والزجاج.

التبخّر والتكثف Evaporation and Condensation

لماذا يخبث الماء من بركة صغيرة في يوم حار وجاف؟ تتحرك جزيئات السائل بسرعات عشوائية، كما تعلمت سابقاً. وإذا استطاعت الجزيئات المتحركة بسرعة كبيرة أن تنفذ خلال الطبقة السطحية، فإنها ستنفذ من السائل، لكن وجود قوة تماسك محصلة إلى أسفل على السطح يعيق ذلك؛ لذا لا تفلت من السطح إلا الجزيئات التي لها طاقة كبيرة، ويسمى هروب الجزيئات التبخر.

التبريد بالتبخّر لعملية التبخر أثر في خفض الحرارة (التبريد)؛ ففي الأيام الحارة يفرز الجسم عرقاً، وتبخر العرق يجعلك تشعر بالبرودة. ويؤدي التبخر في بركة الماء الصغيرة إلى تبريد الماء المتبقي. وكلما كانت الطاقة الحركية لجزيء ما أكبر من متوسط الطاقة الحركية لمجموع الجزيئات كانت فرصته في التحرر من الماء أكبر. وعند تحرره ينخفض متوسط الطاقة الحركية للجزيئات المتبقية. وكما تعلمت سابقاً، فإن الانخفاض في متوسط الطاقة الحركية يؤدي إلى انخفاض درجة الحرارة. وتستطيع أن تختبر أثر التبريد عند سكب كمية قليلة من الكحول وفركها براحة يديك؛ إذ تبخر جزيئات الكحول بسهولة؛ لأن قوى التماسك بينها قليلة جداً. وعندما تبخر الجزيئات يمكن ملاحظة أثر التبريد، وتسمى السوائل التي تبخر بسرعة السوائل المتطايرة.

لماذا تشعر أن الجو في الأيام الرطبة أكثر دفئاً منه في الأيام الجافة عند درجة الحرارة نفسها؟ في اليوم الرطب تكون كمية بخار الماء في الهواء مرتفعة، بسبب وجود الكثير من جزيئات الماء في الهواء، ويقل تبعاً لذلك احتمال تبخر جزيئات الماء في العرق. ويعد التعرق ميكانيكية التبريد الرئيسة في جسم الإنسان؛ لذا فإن الجسم لا يكون قادراً على تبريد نفسه بصورة فعالة في اليوم الرطب.

تطبيق الفيزياء

النباتات

تسمح قوى التماسك في السوائل بتمدها كما لو كانت شريطاً مطاطياً مرناً. ومن الصعب تحقيق حالة التمدد هذه في المختبر، ولكنها شائعة في النباتات.

وتحفظ شدة قوى التماسك الماء من أن ينقطع اتصاله ببعضه ببعض، أو يشكل فقاع، عندما ينتقل إلى الأوراق عبر أنسجة النبات. ولولا هذه القوى ما تمكنت الأشجار من النمو أكثر من 10 أمتار. ▶





■ الشكل 10-1 يرتفع الهواء الدافئ والرطب القريب من سطح الأرض حتى يصل إلى ارتفاع تكون درجة الحرارة عنده مساوية لدرجة تكثف بخار الماء، فتتشكل الغيوم عند هذا الارتفاع.

إن جزيئات السائل التي تبخرت في الهواء تستطيع العودة أيضًا إلى الحالة السائلة إذا انخفضت طاقتها الحركية أو درجة حرارتها، وتسمى هذه العملية التكثف.

ماذا يحدث عندما تحمل كأسًا باردة في منطقة حارة ورطبة؟ سيُغطى السطح الخارجي للكأس بالماء المتكثف، وستتحرك جزيئات الماء عشوائيًا في الهواء المحيط بالكأس وترتطم بالسطح البارد، وإذا فقدت طاقة كافية فإن قوى التماسك تصبح قوية إلى درجة تمنعها من الإفلات.

يحتوي الهواء الواقع فوق أي مسطح مائي - كما موضح في الشكل 10-1 - على بخار ماء؛ فهو إذن ماء في الحالة الغازية. وإذا انخفضت درجة الحرارة يتكاثف بخار الماء حول جزيئات الغبار المتناهية في الصغر الموجودة في الهواء، ويكون قطيرات من الماء قطرها 0.01 mm. وتسمى السحابة المتكوّنة من هذه القطيرات الضباب. ويتكون الضباب غالبًا عندما يبرد الهواء الرطب عن طريق سطح الأرض البارد. ويمكن أن يتكون الضباب داخل المنزل؛ فعندما تفتح زجاجة مياه غازية يحدث انخفاض مفاجئ في الضغط يؤدي إلى انخفاض درجة حرارة الغاز في الزجاجة، مما يُكثف بخار الماء المذاب في ذلك الغاز.

1-2 مراجعة

17. **التبخير والتبريد** في الماضي، عندما يصاب طفل بالحمى كان الطبيب يقترح أن يُمسح الطفل بقطعة إسفنج مبللة بالكحول. كيف يمكن أن يُساعد هذا الإجراء؟
18. **التوتر السطحي** لمشبك الورق كثافة أكبر من كثافة الماء، ومع ذلك يمكن أن يطفو على سطح الماء. فما الخطوات التي يجب أن تتبعها لتحقيق ذلك؟ وضح إجابتك.
19. **اللغة والفيزياء** نستخدم في لغتنا العربية مصطلحات، منها "الشريط اللاصق" و"العمل كمجموعة متماسكة"، فهل استخدام المفردتين (التلاصق والتماسك) في سياق كلامنا مطابق لمعانيهما في الفيزياء؟
20. **التلاصق والتماسك** وضح لماذا يلتصق الكحول بسطح الأنبوب الزجاجي في حين لا يلتصق الزئبق.
21. **الطفو** كيف يمكن لمشبك الورق في المسألة 17 ألا يطفو؟
22. **التفكير الناقد** تجلس فاطمة في يوم حار ورطب في باحة منزلها، وتحمل كأسًا من الماء البارد، وكان السطح الخارجي للكأس مغطى بطبقة من الماء، فاعتقدت أنها أن الماء يتسرب من خلال الزجاج من الداخل إلى الخارج. اقترح تجربة يمكن لفاطمة أن تجربها لتوضح لأختها من أين يأتي الماء.





1-3 الموائع الساكنة والموائع المتحركة Fluids at Rest and in Motion

تعلمت سابقاً أن الموائع تولد ضغطاً، هو القوة المؤثرة في وحدة المساحة. وتعلمت أيضاً أن الضغط الذي تولده الموائع يتغير، فمثلاً ينخفض الضغط الجوي كلما زاد ارتفاعك في أثناء تسلقك جبلاً. وستدرس في هذا الفصل القوى الناتجة عن الموائع الساكنة والموائع المتحركة.

الموائع الساكنة Fluids at Rest

إذا غطست في بركة سباحة أو بحيرة إلى عمق معين فستدرك عندئذٍ أن جسمك - وخصوصاً أذنيك - حساس جداً لتغيرات الضغط. ومن المحتمل أنك لاحظت أن الضغط الذي شعرت به على أذنيك لا يعتمد على وضع رأسك إذا كان مرفوعاً أو مائلاً إلى أسفل، ولكن يزداد الضغط إذا غطست إلى أعماق كبيرة.

مبدأ باسكال لاحظ عالم الفيزياء الفرنسي بليز باسكال أن الضغط في المائع يعتمد على عمق المائع، ولا علاقة له بشكل الوعاء الذي يحوي المائع، وقد اكتشف أيضاً أن أي تغير في الضغط المؤثر في أي نقطة في المائع المحصور ينتقل إلى جميع نقاط المائع بالتساوي، وتُعرف هذه الحقيقة بمبدأ باسكال.

ويظهر مبدأ باسكال في كل مرة تعصر فيها أنبوب معجون الأسنان، إذ ينتقل الضغط الذي تؤثر به أصابعك في مؤخرة الأنبوب إلى معجون الأسنان، بحيث يندفع المعجون خارجاً من مقدمة الأنبوب. وبطريقة مماثلة، إذا عصرت إحدى نهايتي بالون غاز الهيليوم فإن نهايته الأخرى تنتفخ.

وعندما تستخدم الموائع في الآلات بهدف مضاعفة القوى فإنك في هذه الحالة تطبق مبدأ باسكال، ففي النظام الهيدروليكي عموماً، يُحصر المائع في حجرتين متصلتين معاً، كما في الشكل 1-11، حيث يوجد في كل حجرة مكبس حر الحركة، ولكل من المكسبين مساحة سطح مختلفة، فإذا أثرت القوة F_1 في المكبس الأول الذي مساحته سطحه A_1 أمكن حساب الضغط P_1 ، المؤثر في المائع باستخدام المعادلة الآتية:

$$P_1 = \frac{F_1}{A_1}$$

والتي تمثل تعريف الضغط، حيث الضغط يساوي القوة المؤثرة في وحدة المساحة. ويمكن حساب الضغط الناتج عن المائع في المكبس الثاني الذي مساحته سطحه A_2 باستخدام المعادلة الآتية:

$$P_2 = \frac{F_2}{A_2}$$



الأهداف

- تربط مبدأ باسكال بالآلات البسيطة وحالاتها.
- تطبق مبدأ أرخميدس للطفو.
- تطبق مبدأ برنولي لتدفق الهواء.

المفردات

- مبدأ باسكال
- قوة الطفو
- مبدأ أرخميدس
- مبدأ برنولي
- خطوط الانسياب

■ الشكل 1-11 ينتقل الضغط الناشئ عن تأثير القوة في المكبس الصغير خلال المائع، بحيث ينتج كقوة مضاعفة في المكبس الكبير.

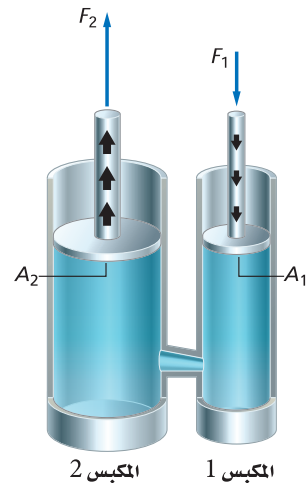

واعتمادًا على مبدأ باسكال، ينتقل الضغط دون تغيير خلال المائع؛ لذا فإن مقدار P_2 يساوي مقدار P_1 ، وتستطيع أن تحسب القوة المؤثرة في المكبس الثاني باستخدام العلاقة:

$$\frac{F_1}{A_1} = \frac{F_2}{A_2}$$

وبحل المعادلة بالنسبة للقوة F_2 ، يمكن تحديد هذه القوة باستخدام المعادلة الآتية:

$$F_2 = \frac{F_1 A_2}{A_1} \quad \text{القوة الناتجة عن الرافعة الهيدروليكية}$$

القوة المؤثرة في المكبس الثاني تساوي القوة التي يؤثر بها المكبس الأول مضروبة في نسبة مساحة المكبس الثاني إلى مساحة المكبس الأول.

مسائل تدريبية

23. تُعد كراسي أطباء الأسنان أمثلة على أنظمة الرفع الهيدروليكية. فإذا كان الكرسي يزن 1600 N ويرتكز على مكبس مساحة مقطعه العرضي 1440 cm^2 ، فما مقدار القوة التي يجب أن تؤثر في المكبس الصغير الذي مساحة مقطعه العرضي 72 cm^2 لرفع الكرسي؟
24. تؤثر آلة بقوة مقدارها 55 N في مكبس هيدروليكي مساحة مقطعه العرضي 0.015 m^2 ، فترفع سيارة صغيرة. فإذا كانت مساحة المقطع العرضي للمكبس الذي ترتكز عليه السيارة 2.4 m^2 ، فما وزن السيارة؟
25. يحقق النظام الهيدروليكي الهدف نفسه تقريبًا الذي تحققه الرافعة ولعبة الميزان، وهو مضاعفة القوة. فإذا وقف طفل وزنه 400 N على أحد المكبسين بحيث يتزن مع شخص بالغ وزنه 1100 N يقف على المكبس الثاني، فما النسبة بين مساحتي مقطعي المكبسين العرضيين؟
26. تستخدم في محل صيانة للآلات رافعة هيدروليكية لرفع آلات ثقيلة لصيانتها. ويحتوي نظام الرافعة مكبسًا صغيرًا مساحة مقطعه العرضي $7.0 \times 10^{-2} \text{ m}^2$ ، ومكبسًا كبيرًا مساحة مقطعه العرضي $2.1 \times 10^{-1} \text{ m}^2$ ، وقد وضع على المكبس الكبير محرك يزن $2.7 \times 10^3 \text{ N}$.
- a. ما مقدار القوة التي يجب أن تؤثر في المكبس الصغير لرفع المحرك؟
- b. إذا ارتفع المحرك 0.20 m، فما المسافة التي تحركها المكبس الصغير؟



السباحة تحت الضغط swimming under pressure

عندما تسبح تشعر أن ضغط الماء يتزايد كلما غطست إلى مسافة أعمق، وينشأ هذا الضغط حقيقة عن قوة الجاذبية الأرضية، التي ترتبط مع وزن الماء فوق الجسم. فإذا غطست إلى أعماق كبيرة فستكون كمية أكبر من الماء فوق جسمك؛ لذا سيكون الضغط عليك أكبر. إن ضغط الماء يساوي وزن عمود الماء F_g فوقك مقسوماً على مساحة المقطع العرضي لعمود الماء A . وعلى الرغم من أن قوة الجاذبية الأرضية تسحب فقط في الاتجاه الرأسي إلى أسفل فإن المائع ينقل الضغط في الاتجاهات جميعها، إلى أعلى وإلى أسفل وإلى الجوانب. وتستطيع أن تجد ضغط الماء بتطبيق العلاقة الآتية:

$$P = \frac{F_g}{A}$$

وزن عمود الماء $F_g = mg$ ، والكتلة تساوي كثافة الماء ρ مضروبة في حجمه، $m = \rho V$. وتعلم أيضاً أن حجم الماء يساوي مساحة قاعدة عمود الماء مضروبة في ارتفاعه $V = Ah$ ؛ لذا فإن $F_g = \rho Ahg$. عوض بـ ρAhg بدلاً من F_g في معادلة ضغط الماء فستجد أن $P = \frac{F_g}{A} = \frac{\rho Ahg}{A}$ ، ثم اختزل A من البسط والمقام للوصول إلى الصورة المبسطة لمعادلة الضغط الذي يؤثر به عمود الماء في جسم الغطاس.

$$P = \rho hg \quad \text{ضغط الماء على الجسم}$$

الضغط الذي يؤثر به عمود الماء في الجسم يساوي حاصل ضرب كثافة الماء في ارتفاع عمود الماء في تسارع الجاذبية الأرضية.

تطبق هذه المعادلة على الموائع جميعها، وليس فقط على حالة الماء. ويعتمد ضغط المائع الذي يؤثر في الجسم على كثافة المائع، وعمقه، و g . وإذا كان هناك ماء على سطح القمر فإن قيمة ضغطه عند أي عمق ستكون سُدس قيمته على الأرض. يوضح الشكل 1-12 خواصة تنتقل في أحادي المحيط العميقة، وتتعرض لضغوطٍ تزيد 1000 مرة على مقدار ضغط الهواء المعياري.

قوة الطفو ما الذي يولد القوة الرأسية إلى أعلى التي تسمح لك بالسباحة؟ إن زيادة الضغط الناجمة عن زيادة العمق تولد قوة رأسية إلى أعلى تسمى **قوة الطفو**. وبالمقارنة بين قوة الطفو المؤثرة في جسم ووزنه نستطيع أن نتوقع ما إذا كان الجسم سيغوص أم يطفو.

افترض أن صندوقاً ارتفاعه l ومساحة سطحه العلوي والسفلي A غُمر في الماء، فيكون حجم الصندوق $V = IA$ ، ويؤثر ضغط الماء بقوى في كل جوانبه، كما هو موضح في الشكل 1-13. هل يغوص الصندوق أم يطفو؟ كما تعلم، يعتمد الضغط المؤثر في الصندوق على عمقه h . ولتعرف ما إذا كان الصندوق سيطفو على سطح الماء أم لا فإنك تحتاج أن تعين مقدار الضغط المؤثر في السطح العلوي للصندوق **متاوانة بالضغط المؤثر في**

■ الشكل 1-12 في عام 1960 م نزل طاقم الغطس تريست (Triste) إلى أعماق الأخدود ماريانوس (Marianas) الذي يزيد عمقه على 10500 m. وتمكن أحد الغواصين من الغطس بأمان إلى عمق 4500 m في مياه المحيط.

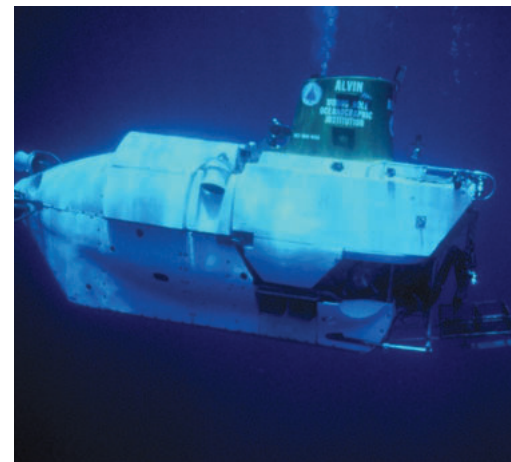

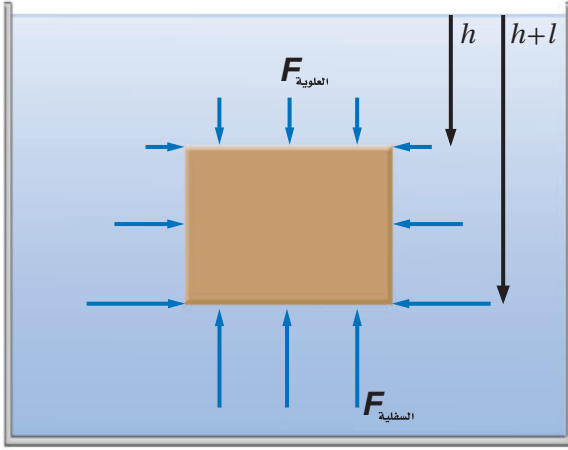

قاع الصندوق. قارن بين المعادلتين الآتيتين:

$$F_{\text{العلوية}} = P_{\text{العلوي}} A = \rho h g A$$

$$F_{\text{السفلية}} = P_{\text{السفلي}} A = \rho (l+h) g A$$

إن القوى المؤثرة في الجوانب الأربعة الرأسية متساوية في جميع الاتجاهات؛ لذا ليس هناك قوة محصلة أفقية. والقوة الرأسية إلى أعلى المؤثرة في قاع الصندوق أكبر من القوة الرأسية إلى أسفل المؤثرة في سطحه العلوي؛ لذا فهناك قوة محصلة رأسية. ويمكن الآن حساب مقدار قوة الطفو.

$$\begin{aligned} F_{\text{الطفو}} &= F_{\text{السفلية}} - F_{\text{العلوية}} \\ &= \rho (l+h) g A - \rho h g A \\ &= \rho l g A = \rho V g \end{aligned}$$

وتبين هذه الحسابات أن القوة المحصلة الرأسية إلى أعلى تتناسب طردياً مع حجم الصندوق، وهذا الحجم يساوي حجم المائع المزاح أو المدفوع خارجاً عن طريق الصندوق؛ لذا فإن مقدار قوة الطفو $\rho V g$ تساوي وزن المائع المزاح عن طريق الجسم.

■ الشكل 13-1 يؤثر المائع بقوة

إلى أعلى في قاع الجسم المغمور أكبر من القوة المؤثرة إلى أسفل في السطح العلوي للجسم. وتسمى محصلة القوة إلى أعلى بقوة الطفو.

$$F_{\text{الطفو}} = \rho_{\text{المائع}} V g$$

قوة الطفو

قوة الطفو المؤثرة في الجسم تساوي وزن المائع المزاح عن طريق الجسم، والتي تساوي كثافة المائع المغمور فيه الجسم مضروباً في حجم الجسم وفي تسارع الجاذبية الأرضية.

تجربة
عملية

لماذا تبدو الصخرة خفيفة في الماء؟

ارجع إلى دليل التجارب العملية على منصة عين الإثرائية

اكتشف هذه العلاقة في القرن الثالث قبل الميلاد العالم الإغريقي أرخميدس، وينص **مبدأ أرخميدس** على أن الجسم المغمور في مائع تؤثر فيه قوة رأسية إلى أعلى تساوي وزن المائع المزاح عن طريق الجسم. ولا تعتمد القوة على وزن الجسم، ولكن تعتمد فقط على وزن المائع المزاح.

هل يغوص الجسم أم يطفو؟ إذا أردت أن تعرف ما إذا كان الجسم سيطفو أم يغوص فإنه يجب أن تأخذ بعين الاعتبار كل القوى المؤثرة في الجسم. فقوة الطفو تدفع الجسم إلى أعلى، ولكن وزن الجسم يسحبه إلى أسفل، ويحدد الفرق بين قوة الطفو ووزن الجسم ما إذا كان الجسم سيغوص أم يطفو.

افترض أنك غمرت ثلاثة أجسام في خزان مملوء بالماء ($\rho_{\text{الماء}} = 1.00 \times 10^3 \text{ kg/m}^3$)، وكان حجم كل جسم منها 100 cm^3 أو $1.00 \times 10^{-4} \text{ m}^3$. فإذا كان الجسم الأول قالباً فولادياً كتلته 0.90 kg ، والجسم الثاني عبوة صودا من الألومنيوم كتلتها 0.10 kg ، أما الجسم الثالث فمكعب من الجليد كتلته 0.090 kg ، فكيف يتحرك كل من الأجسام الثلاثة عندما تغمر في الماء؟



إن القوة الرأسية على الأجسام الثلاثة متساوية، انظر إلى الشكل 1-14 ، لأن كلاً منها قد أزاح الوزن نفسه من الماء، ويمكن حساب قوة الطفو على النحو الآتي:

$$\begin{aligned} F_{\text{الطفو}} &= \rho_{\text{الماء}} Vg \\ &= (1.00 \times 10^3 \text{ kg/m}^3) (1.00 \times 10^{-4} \text{ m}^3) (9.80 \text{ m/s}^2) \\ &= 0.980 \text{ N} \end{aligned}$$

إن وزن قالب الفولاذ يساوي 8.8 N وهو أكبر كثيرًا من قوة الطفو. وتبعًا لذلك تكون القوة المحصلة الرأسية المؤثرة فيه إلى أسفل؛ لذا يغوص القالب. لاحظ أن القوة المحصلة الرأسية إلى أسفل هي وزن الجسم الظاهري، وهي أقل من وزنه الحقيقي، وكل الأجسام التي في سائل، - ومنها تلك التي تغوص - لها وزن ظاهري أقل من وزنها عندما تكون في الهواء. ويمكن التعبير عن الوزن الظاهري بالمعادلة الآتية:

$$F_{\text{الظاهري}} = F_g - F_{\text{الطفو}}$$

وبالنسبة لقالب الفولاذ فإن وزنه الظاهري يساوي (8.8 N - 0.98 N) أو 7.8 N.

ووزن علبة الصودا يساوي 0.980 N، وهذا يماثل وزن الماء المزاح؛ لذا لا توجد قوة محصلة تؤثر في العبوة، ولذلك تبقى العبوة حيث توضع في الماء ولها قوة طفو متعادلة. وتوصف الأجسام ذات قوة الطفو المتعادلة بالأجسام العديمة الوزن، أي أن وزنها الظاهري صفر. إن هذه الخاصية ماثلة لتلك التي يعاني رواد الفضاء في الفضاء. وهذا يفسر تدريب رواد الفضاء أحيانًا في برك السباحة.

أما وزن مكعب الجليد فيساوي 0.88 N، وهو أقل من قوة الطفو، ولذلك توجد قوة محصلة رأسية إلى أعلى؛ لذا يرتفع مكعب الجليد إلى أعلى. إن القوة المحصلة الرأسية إلى أعلى ستجعل جزءًا من مكعب الجليد خارج الماء. ونتيجة لذلك، تزداد كمية أقل من الماء وتقل القوة الرأسية إلى أعلى، ويطفو مكعب الجليد في الماء ويكون جزء منه داخل الماء والآخر خارجه حتى يتساوى وزن الماء المزاح مع وزن مكعب الجليد. وعمومًا يطفو الجسم إذا كانت كثافته أقل من كثافة المائع المغمور فيه.

السفن يفسر مبدأ أرخميدس كيف يمكن للسفن المصنوعة من الفولاذ أن تطفو على سطح الماء، فإذا كان جسم السفينة مفرغًا وكبيرًا بما يكفي فإن معدل كثافة السفينة يكون أقل من كثافة الماء، ولذلك تطفو.

a

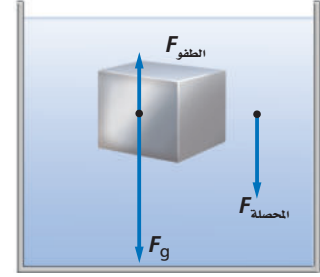

b

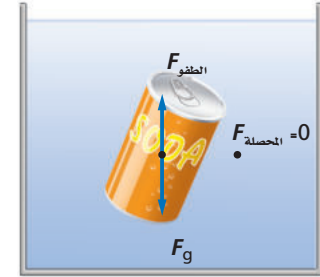

c

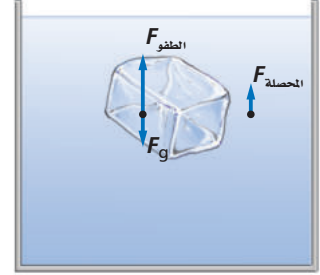

■ الشكل 1-14 قالب من الفولاذ (a)، عبوة ألومنيوم لمشروب الصودا (b) ومكعب جليد (c) لكل منها الحجم نفسه، توزيع كمية متساوية من الماء، وتخضع لتأثير قوى طفو متماثلة. ولأن أوزانها مختلفة فإن محصلة القوى المؤثرة في الأجسام الثلاثة مختلفة أيضًا.



ويمكن أن تلاحظ أنّ السفينة المحملة بالبضائع تبحر بحيث تنخفض في الماء أكثر من السفينة الفارغة. وتستطيع توضيح هذا من خلال صنع قارب صغير من رقائق الألومنيوم، حيث يطفو هذا القارب بسهولة، وينغمر جزء أكبر منه في الماء إذا أضيف إليه حمولة من مشابك الورق. وإذا حطمت القارب وجمعت رقائق الألومنيوم التي تكونه على شكل كرة مصمتة، فإنها في هذه الحالة تغطس بسبب زيادة كثافتها.

وبطريقة مماثلة، تطفو القارات الأرضية فوق مواد ذات كثافة كبيرة تحت السطح، وحركة الانجراف للصفائح القارية هي المسؤولة عن الأشكال والمواقع الحالية للقارات.

الربط مع علم الأرض

وهناك أمثلة تطبيقية أخرى على مبدأ أرخميدس، منها الغواصات البحرية والأسماك؛ إذ توظف الغواصات مبدأ أرخميدس في عملها، فكلما صُخ الماء داخل عدد من الحجرات المختلفة وخارجها يتغير متوسط كثافة الغواصة، مما يجعلها تطفو أو تغطس. أما بالنسبة للأسماك، فلدى بعضها انتفاخ غشائي للسباحة يسمى مئانة العوم، وهي تطبق مبدأ أرخميدس لتتحكم في العمق الذي توجد فيه، فالأسماك تنفخ مئانة العوم أو تقلصها كما ينفخ الإنسان خديه. فتنفخه لإزاحة كمية أكبر من الماء، وبذلك تزيد من قوة الطفو فترتفع، وفي المقابل تنزل إلى أسفل في الماء بتقليل حجم مئانة العوم.

تجربة عملية

لماذا تؤولك أذنك عندما تغوص في الماء؟

ارجع إلى دليل التجارب العملية على منصة عين الإثرائية

مثال 3

مبدأ أرخميدس ينغمر قالب بناء من الجرانيت حجمه $(1.00 \times 10^{-3} \text{ m}^3)$ ، في الماء، فإذا كانت كثافة الجرانيت $2.7 \times 10^3 \text{ kg/m}^3$ ، فما مقدار:

- قوة الطفو المؤثرة في قالب الجرانيت؟
- الوزن الظاهري لقالب الجرانيت؟

1 تحليل المسألة ورسمها

- ارسم قالب جرانيت مغمورًا في الماء.
- بين قوة الطفو الرأسية إلى أعلى وقوة الجاذبية الأرضية الرأسية إلى أسفل اللتين تؤثران في القالب.

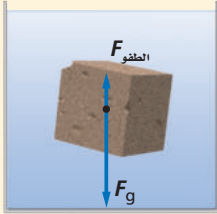

المجهول

$$F_{\text{الطفو}} = ?$$

$$F_{\text{الظاهري}} = ?$$

المعلوم

$$V = 1.00 \times 10^{-3} \text{ m}^3$$

$$\rho_{\text{الجرانيت}} = 2.70 \times 10^3 \text{ kg/m}^3$$

$$\rho_{\text{الماء}} = 1.00 \times 10^3 \text{ kg/m}^3$$

2 إيجاد الكمية المجهولة

- احسب قوة الطفو على قالب الجرانيت.

$$\rho_{\text{الماء}} = 1.00 \times 10^3 \text{ kg/m}^3 \text{ مستخدمًا}$$

$$g = 9.80 \text{ m/s}^2 \text{ و } V = 1.00 \times 10^{-3} \text{ m}^3$$

$$F_{\text{الطفو}} = \rho_{\text{الماء}} Vg$$

$$= (1.00 \times 10^3 \text{ kg/m}^3)(1.00 \times 10^{-3} \text{ m}^3)(9.80 \text{ m/s}^2)$$

$$= 9.80 \text{ N}$$

b. احسب وزن قالب الجرانيت، ثم أوجد وزنه الظاهري.

عوض مستخدماً $\rho_{\text{جرانيت}} = 2.70 \times 10^3 \text{ kg/m}^3$

$V = 1.00 \times 10^{-3} \text{ m}^3$ و $g = 9.80 \text{ m/s}^2$

$$F_g = \rho_{\text{الجرانيت}} Vg$$

$$= (2.70 \times 10^3 \text{ kg/m}^3) (1.00 \times 10^{-3} \text{ m}^3) (9.80 \text{ m/s}^2)$$

$$= 26.5 \text{ N}$$

$$F_{\text{الظاهري}} = F_g - F_{\text{الطفو}}$$

$$= 26.5 \text{ N} - 9.80 \text{ N}$$

$$= 16.7 \text{ N}$$

عوض مستخدماً $M = 39.9 \text{ g/mol}$ ، $n = 0.893 \text{ mol}$

3 تقويم الجواب

- هل الوحدات صحيحة؟ تقاس كل من القوى والوزن الظاهري بوحدة النيوتن، كما هو متوقع.
- هل الجواب منطقي؟ قوة الطفو تساوي تقريباً ثلث وزن قالب الجرانيت، وهذه إجابة منطقية؛ لأن كثافة الماء تساوي ثلث كثافة الجرانيت تقريباً.

مسائل تدريبية

27. إن كثافة القرميد الشائع الاستخدام أكبر 1.8 مرة من كثافة الماء. ما الوزن الظاهري لقالب من القرميد حجمه 0.20 m^3 مغمور تحت الماء؟
28. يطفو سباح في بركة ماء، بحيث يعلو رأسه قليلاً فوق سطح الماء. فإذا كان وزنه 610 N فما حجم الجزء المغمور من جسمه؟
29. ما مقدار قوة الشد في حبل يحمل كاميرا وزنها 1250 N مغمورة في الماء، إذا علمت أن حجم الكاميرا $16.5 \times 10^{-3} \text{ m}^3$ ؟
30. لوح من الفلين الصناعي كثافته تساوي 0.10 مرة من كثافة الماء تقريباً. ما أكبر وزن من قوالب القرميد تستطيع وضعها على لوح الفلين الصناعي الذي أبعاده $1.0 \text{ m} \times 1.0 \text{ m} \times 0.10 \text{ m}$ ، بحيث يطفو اللوح على سطح الماء، وتبقى قوالب القرميد جافة؟
31. يوجد عادة في الزوارق الصغيرة قوالب من الفلين الصناعي تحت المقاعد؛ لتساعد على الطفو في حال امتلاء الزورق بالماء. ما أقل حجم تقريبي من قوالب الفلين اللازمة ليطفو قارب وزنه 480 N ؟



الموائع المتحركة : مبدأ برنولي

Fluids in Motion: Bernoulli's Principle

حاول تنفيذ التجربة الموضحة في الشكل 1-15. ضع قطعة من ورق دفتر ملاحظاتك أسفل شفتك السفلى قليلاً، ثم انفخ بقوة فوق سطحها العلوي. لماذا ترتفع قطعة الورق؟ يقلل نفخ الهواء الضغط فوق الورقة. وبسبب انخفاض الضغط أعلى الورقة فإن ضغط الهواء الساكن نسبياً أسفل الورقة يدفع الورقة إلى أعلى. إن العلاقة بين السرعة والضغط المؤثر عن طريق الموائع المتحركة يسمى مبدأ برنولي نسبة إلى العالم السويسري دانييل برنولي.

ينص **مبدأ برنولي** على أنه عندما تزداد سرعة المائع يقل ضغطه. وهذا المبدأ تمثيل لمبدأ حفظ الشغل والطاقة عند تطبيقه على الموائع. ويعتبر تدفق المائع عبر مقطع ضيق حالة من الحالات التي تزداد فيها سرعة المائع. فصنابير الماء في بعض خراطيم الحدائق يمكن أن تتسع أو تضيق؛ لذا تتغير سرعة تدفق الماء.

ولعلك لاحظت أن سرعة الماء تزداد في جدول الماء (الوادي) عندما يمر عبر مقطع ضيق في مجرى الجدول، وعموماً يغير اتساع أو ضيق مجرى المائع - كخرطوم الماء أو قناة جدول الماء- من سرعة المائع، بحيث يبقى معدل التدفق للمائع محفوظاً. وبالإضافة إلى الجداول وخرطوم الماء فإن ضغط الدم في دورتنا الدموية يعتمد جزئياً على مبدأ برنولي. كما تتضمن معالجة أمراض القلب إزالة الانسداد في الشرايين والأوردة، وتجنب حدوث تخثرات في الدم.

لنأخذ حالة أنبوب أفقي مملوء بمائع مثالي يتدفق بسهولة؛ فإذا عبرت كمية معينة من المائع في أحد طرفي الأنبوب، فإن الكمية نفسها يجب أن تخرج من الطرف الآخر. افترض الآن أن المقطع العرضي أصبح أضيق، كما في الشكل 1-16 a، فيجب أن تزداد سرعة تدفق المائع للحفاظ على كتلته المنتقلة عبر المقطع الضيق خلال فترة زمنية ثابتة. لكن كلما ازدادت سرعة المائع ازدادت طاقته الحركية، وهذا يعني أن هناك محصلة شغل بُذلت على المائع السريع الحركة، وينتج هذا الشغل المحصل عن الفرق بين الشغل الذي بُذل لانتقال كمية من المائع داخل الأنبوب والشغل الذي بُذل عن طريق المائع لدفع الكمية نفسها من المائع خارج الأنبوب. ويتناسب الشغل طردياً مع القوة المؤثرة في المائع، والتي تعتمد بدورها على الضغط. فإذا كانت محصلة الشغل موجبة وجب أن يكون ضغط المائع في المدخل عند بداية المقطع (حيث تكون سرعة المائع أقل) أكبر من الضغط في المخرج عند نهاية المقطع، حيث تكون سرعة المائع أكبر.

تطبيقات على مبدأ برنولي هناك بعض التطبيقات العملية الشائعة على مبدأ برنولي، ومنها مرش (بخاخ) الطلاء، ومرذاذ العطر. ويعمل المرذاذ البسيط في زجاجة العطر بنفخ الهواء عبر الجزء العلوي من الأنبوب المغمور في العطر، فينخفض الضغط عند قمة الأنبوب، بحيث يصبح أقل من الضغط داخل الزجاجة، ونتيجة لذلك، يندفع العطر عبر تيار الهواء.



■ الشكل 1-15 يوضح النفخ فوق سطح صفيحة من الورق مبدأ برنولي.



يعد المازج (Carburetor) في محرك الجازولين، حيث يختلط الهواء بالجازولين، تطبيقاً شائعاً آخر على مبدأ برنولي. إن أحد أجزاء المازج عبارة عن أنبوب فيه ضيق في منطقة معينة، كما في الشكل 1-16b، ويكون الضغط على الجازولين في خزان الوقود مماثلاً للضغط في الجزء الأكثر اتساعاً في الأنبوب. لكن تدفق الهواء عبر المقطع الضيق من الأنبوب والموصول بخزان الوقود يجعل الضغط منخفضاً؛ لذا يندفع الوقود في منطقة تدفق الهواء. وتتغير كمية الوقود الممزوجة بالهواء في الأنبوب تبعاً لتنظيم هذا التدفق. تتجه السيارات الحديثة إلى استخدام محقنة الوقود أو نفثه بدلاً من نظام المازج، ولكن لا تزال أنظمة المازج شائعة الاستخدام في السيارات القديمة، وفي الآلات ذات المحركات التي تدار بالجازولين ومنها آلات جز العشب.

خطوط الانسياب يستنفذ صانعو السيارات والطائرات الكثير من الوقت والجهد في اختبار تصاميم جديدة للسيارات والطائرات داخل أنفاق هوائية للتحقق من قدرتها على العمل بكفاءة عظمى في أثناء حركتها خلال الهواء. ويُمثل تدفق الموائع حول الأجسام **بخطوط الانسياب** الموضحة في الشكل 1-17. وتحتاج الأجسام إلى طاقة أقل لتتحرك عبر تدفق منتظم من خطوط الانسياب.

يمكن توضيح خطوط الانسياب بصورة أفضل من خلال التمثيل البسيط الآتي: تخيل أنك تضيف بعناية قطرات صغيرة من صبغة الطعام داخل مائع ينساب بشكل منتظم، فإذا بقيت الخطوط الملونة التي تشكلت دقيقة ومحددة قيل عندئذ؛ إن التدفق انسيابي. لاحظ أنه إذا ضاق مجرى التدفق فإن خطوط الانسياب تتحرك مقتربة بعضها من بعض. وتشير خطوط الانسياب التي تفصلها مسافات قليلة إلى سرعة انسياب كبيرة؛ لذا يكون الضغط منخفضاً. من جهة أخرى إذا تحركت خطوط الانسياب حركة ملتفة كالدوامة بحيث أصبحت منتشرة، فعندئذ يقال: إن المائع مضطرب. ولا يطبق مبدأ برنولي في حالة التدفق المضطرب للموائع.

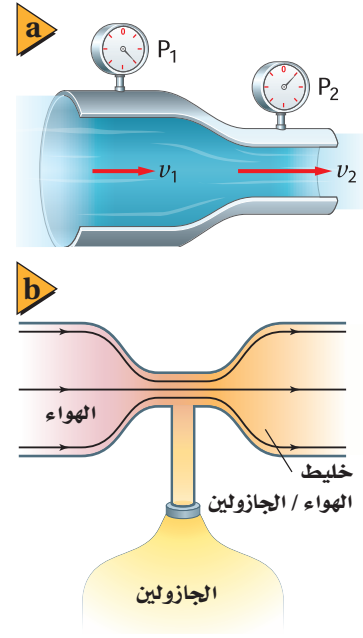

■ الشكل 1-16 يكون الضغط P_1 أكبر من P_2 ؛ لأن v_1 أقل من v_2 (a). يعمل الضغط المنخفض في الجزء الضيق من أنبوب المازج (carburetor) على سحب الوقود إلى مجرى الهواء (b).

■ الشكل 1-17 تدفق خطوط للهواء فوق سيارة جرى اختبارها في نفق رياح.



32. **الطفو والغطس** هل تطفو علبة شراب الصودا في الماء أم تغوص فيه؟ جرّب ذلك. وهل يتأثر ذلك بكون الشراب خالياً من السكر أم لا؟ تحتوي بعض علب شراب الصودا على الحجم نفسه من السائل 354 ml، وتزيج الحجم نفسه من الماء، فما الفرق بين العلبة التي تغوص والأخرى التي تطفو؟
33. **الطفو والكثافة** تُزوّد صنارة الصيد بقطعة فلين تطفو بحيث يكون عشر حجمها تحت سطح الماء. ما كثافة الفلين؟
34. **الطفو في الهواء** يرتفع منطاد الهيليوم؛ لأن قوة طفو الهواء تحمله، فإذا كانت كثافة غاز الهيليوم 0.18 kg/m^3 وكثافة الهواء 1.3 kg/m^3 ، فما حجم منطاد الهيليوم اللازم لرفع قالب من الرصاص وزنه 10 N ؟
35. **انتقال الضغط** صُمّمت لعبة قاذفة للصواريخ بحيث يدوس الطفل على أسطوانة من المطاط، مما يزيد من ضغط الهواء في أنبوب القاذف فيدفع صاروخاً خفيفاً من الرغاوي الصناعية في السماء، فإذا داس الطفل بقوة 150 N على مكبس مساحته $2.5 \times 10^{-3} \text{ m}^2$ ، فما القوة المنتقلة إلى أنبوب القذف الذي مساحته مقطعه $4.0 \times 10^{-4} \text{ m}^2$ ؟
36. **الضغط والقوة** رُفعت سيارة ترن $2.3 \times 10^4 \text{ N}$ عن طريق أسطوانة هيدروليكية مساحتها 0.15 m^2 .
- a. ما مقدار الضغط في الأسطوانة الهيدروليكية؟
- b. ينتج الضغط في أسطوانة الرفع عن طريق التأثير بقوة في أسطوانة مساحتها 0.0082 m^2 ، ما مقدار القوة التي يجب أن تؤثر في هذه الأسطوانة الصغيرة لرفع السيارة؟
37. **الإزاحة** أيّ مما يلي يزيح ماءً أكثر عندما يوضع في حوض مائي؟
- a. قالب ألومنيوم كتلته 1.0 kg ، أم قالب رصاص كتلته 1.0 kg ؟
- b. قالب ألومنيوم حجمه 10 cm^3 ، أم قالب رصاص حجمه 10 cm^3 ؟
38. **التفكير الناقد** اكتشفت في المسألة التدريبية رقم 4، أنه عندما يمر إعصار فوق منزل فإنّ المنزل ينهار أحياناً من الداخل إلى الخارج. فكيف يفسر مبدأ برنولي هذه الظاهرة؟ وماذا يمكن أن نفعّل لتقليل خطر اندفاع الباب أو الشباك إلى الخارج وتحطمه؟





1-4 المواد الصلبة Solids

كيف تختلف المواد الصلبة عن السائلة؟ المواد الصلبة قاسية، ويمكن أن تُقطع عدة قطع، وتحتفظ بشكلها، كما يمكنك دفع المادة الصلبة. أما السوائل فتتدفق، وإذا دفعت سائلاً، كالماء مثلاً، بإصبعك، فإن إصبعك يتحرك خلاله، فخصائص المواد الصلبة تختلف عن خصائص المواد السائلة، لكنك إذا شاهدت قطعة من الزبد تُسخن، وتفقد شكلها، فقد تتساءل عما إذا كان الحد الفاصل بين حالتَي الصلابة والسيولة واضحاً ومحددًا دائماً.

الأجسام الصلبة Solid Bodies

يصعب التفريق بين المواد الصلبة والسائلة تحت ظروف معينة، فمثلاً في أثناء تسخين عبوة زجاجية لصهرها، يتم التغير من حالة الصلابة إلى حالة السيولة بشكل تدريجي، بحيث يصعب معرفة الحالة في لحظة ما. وبعض المواد الصلبة (ومنها الكوارتز البلوري) يتكون من جزيئات مصطفة بأنماط مرتبة ومنظمة، وبعض المواد الصلبة الأخرى (ومنها الزجاج) مكونة من جزيئات ليس لها ترتيب منتظم، وحالتها في ذلك مشابهة للسوائل. وكما ترى في الشكل 1-18، فالكوارتز والكوارتز غير البلوري (ويسمى أيضاً الكوارتز الزجاجي) متماثلان كيميائياً، ولكن خصائصهما الفيزيائية مختلفة تماماً.

فعندما تنخفض درجة حرارة السائل ينخفض متوسط الطاقة الحركية لجزيئاته، وعندما تبدأ الجزيئات في التباطؤ تؤثر قوة التماسك بصورة أكبر. وتصبح جزيئات بعض المواد الصلبة متجمدة على نمط ثابت يُسمى **الشبكة البلورية**، الموضحة في الشكل 1-19. وعلى الرغم من أن قوة التماسك تحجز الجزيئات في مكانها إلا أن الجزيئات في المواد الصلبة البلورية لا تتوقف عن الحركة تماماً، بل تتذبذب حول أماكن ثابتة. وهناك مواد أخرى - منها الزبدة والزجاج - لا تشكل جزيئاتها نمطاً بلورياً ثابتاً ومحددًا. وهذه المواد التي ليس لها تركيب بلوري منتظم ولكن لها حجم وشكل محددان تُسمى **المواد الصلبة غير البلورية**، كما تصنّف أيضاً على أنها سوائل لزجة أو بطيئة التدفق.

الأهداف

- تربط خصائص المواد الصلبة بتراكيبها.
- تفسر لماذا تتمدد المواد الصلبة وتتقلص عندما تتغير درجة الحرارة.
- تحسب تمدد المواد الصلبة.
- توضح أهمية تمدد المواد بالحرارة.

المفردات

- الشبكة البلورية
- المواد الصلبة غير البلورية
- معامل التمدد الطولي
- معامل التمدد الحجمي



■ الشكل 1-18 تترتب الجزيئات في الشبكة البلورية في نمط منظم (a). تنصهر المواد الصلبة البلورية عند درجة حرارة معينة. الكوارتز غير البلوري متماثل كيميائياً مع الكوارتز البلوري، ولكن جزيئاته عشوائية الترتيب. وعندما ينصهر الكوارتز غير البلوري تتغير خصائصه ببطء على مدى معين من درجات الحرارة، مما يسمح بتشكيله بطريقة مشابهة للزجاج المعروف (b).

■ الشكل 19-1 الجليد هو الشكل الصلب للماء، وله حجم أكبر من الشكل السائل للكتلة نفسها من الماء (a)، التركيب البلوري للجليد على شكل شبكة بلورية (b).

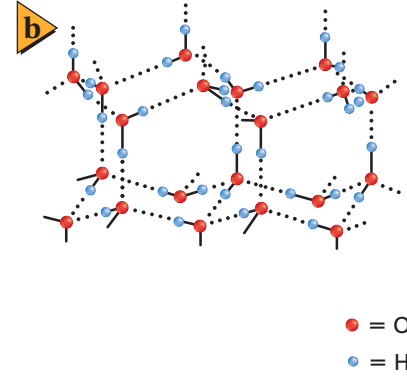

مُنح البروفيسور كارل وايمان جائزة الملك فيصل لعام 1417هـ/1997م لنجاحه، مع زميله الدكتور إريك كورنل، في اكتشاف أن للهادة حالة جديدة لم تسبق مشاهدتها هي حالة التكايف التي تحدث إذا انخفضت درجة حرارتها تحت مستوى معين.

المصدر: موقع جائزة الملك فيصل/
فرع العلوم



الضغط والتجمد عندما يتحول سائل إلى مادة صلبة فإن جزيئاته عادة تُعيد ترتيب نفسها لتصبح قريبة من بعضها البعض أكثر مما كانت عليه في الحالة السائلة، مما يجعل المواد الصلبة أكثر كثافة من السوائل. وكما تعلمت سابقاً، فإن للماء حالة خاصة في تمدده؛ حيث تكون كثافته أكبر ما يمكن عند 4°C ، مما يجعله يتمدد عند تجمده، فإن الزيادة في الضغط تجبر الجزيئات على الاقتراب من بعضها البعض لتقاوم التجمد؛ لذا فإنه عند التعرض لضغط أكبر تنخفض درجة تجمد الماء على نحو طفيف.

كانت هناك فرضية مقترحة لتفسير تكوّن طبقة رقيقة من الماء السائل بين الزلاجات والجليد. تزعم الفرضية أن الضغط الناجم عن الزلاجات فوق سطح الجليد يخفض درجة التجمد، مما يؤدي إلى صهر بعض الجليد. لكن الحسابات الفعلية لمقدار الضغط الناتج عن الزلاجات (حتى الرفيعة منها) لا يكفي لصهر الجليد بسبب درجة حرارته المنخفضة جداً، وقد بينت القياسات الحديثة أن الاحتكاك بين الشفرات والجليد يولد طاقة حرارية كافية لصهر الجليد وتشكيل طبقة رقيقة من الماء. وقد عزّز هذا التفسير عن طريق بعض القياسات التي بينت أن درجة حرارة رذاذ الجليد المتطاير أعلى بشكل ملحوظ من درجة حرارة الجليد نفسه، وعملية انصهار الجليد بالطريقة نفسها هي التي تحدث خلال التزلج على الثلج.

مرونة المواد الصلبة من الممكن أن تؤدي القوى الخارجية المؤثرة في الأجسام الصلبة إلى انحناء هذه الأجسام. وتسمى قدرة الأجسام الصلبة على العودة إلى شكلها الأصلي عندما يزول تأثير القوى الخارجية بمرونة المواد الصلبة. أمّا إذا حدث تشوه كبير جداً فإن الجسم لا يعود إلى شكله الأصلي؛ لأنه قد تجاوز حد مرونته. وتعتمد المرونة على القوى الكهرومغناطيسية التي تحافظ على بقاء جزيئات المادة معاً.

إن قابلية الطرق وقابلية السحب خاصيتان تعتمدان على تركيب المادة ومرونتها؛ فالذهب يمكن تشكيله على صورة رقائق دقيقة جداً، ولذلك يُقال: إنه قابل للطرق. والنحاس يمكن سحبه على شكل سلك، ولذلك يُقال: إنه قابل للسحب.

التمدد الحراري للمواد الصلبة Thermal Expansion of Solids

من الإجراءات المعتادة عند تصميم الجسور الخرسانية والفولاذية على الطرق السريعة، أن يترك المهندسون فجوات صغيرة (فواصل)، تسمى وصلات التمدد، بين أجزاء الجسور، وذلك للسماح بتمدد أجزاء الجسر في أيام الصيف الحارة. تتمدد الأجسام بمقدار يسير فقط عندما تتعرض للتسخين، ولكن هذا المقدار اليسير قد يكون عدة سنتيمترات في حالة جسر طوله 100 m، وإذا أغفلت فجوات التمدد هذه في التصميم فقد يتقوس الجسر أو تتحطم أجزاءه. وقد تحطم درجات الحرارة العالية كذلك مسارات أجزاء السكك الحديدية التي تُغفل فيها وصلات التمدد، انظر الشكل 1-20. وتصمم بعض المواد -ومنها زجاج الأفران التي تستخدم في الطبخ في التجارب المخبرية لتمدد بأقل ما يمكن. وتصنع مرايا التلسكوبات الكبيرة من مادة السيراميك، والتي تصمم لتعمل دون تمدد حراري يذكر.

ولكي تفهم تمدد المواد الصلبة المسخنة، تصور المواد الصلبة مجموعة من الجزيئات المتصلة معاً من خلال نوابض، حيث تمثل النوابض قوى التجاذب بين الجزيئات؛ فعندما تصبح الجزيئات قريبة جداً بعضها من بعض فإن النابض يدفعها بعيداً. وعندما تسخن المادة الصلبة تزداد الطاقة الحركية لجزيئاتها وتبدأ في الاهتزاز السريع، وتتحرك مبتعدة بعضها عن بعض، مما يُضعف قوى التجاذب بين الجزيئات فتتهتز باضطراب أكثر من السابق؛ بسبب زيادة درجة الحرارة، ويزداد متوسط التباعد بين الجزيئات، فتتمدد المادة الصلبة.

يتناسب التغير في طول المادة الصلبة طردياً مع التغير في درجة حرارتها، كما هو موضح في الشكل 1-21. فإذا ازدادت درجة حرارة جسم صلب بمقدار 20°C فإن تمدده يساوي ضعف تمدده عندما تكون الزيادة في درجات حرارته بمقدار 10°C . ويتناسب التمدد أيضاً طردياً مع طول الجسم؛ لذا يتمدد قضيب طوله 2 m ضعف تمدد قضيب طوله 1 m عند التغير نفسه في درجة الحرارة. ويمكن إيجاد الطول الجديد L_2 للمادة الصلبة عند درجة حرارة T_2 باستخدام المعادلة الآتية، حيث L_1 الطول عند درجة الحرارة T_1 ؛ أما ألفا α ، فتمثل معامل التمدد الطولي للمادة.

$$L_2 = L_1 + \alpha L_1 (T_2 - T_1)$$

■ الشكل 1-20 لقد تسببت درجات الحرارة العالية أيام الصيف الحارة في تقوس مسارات سكة الحديد.



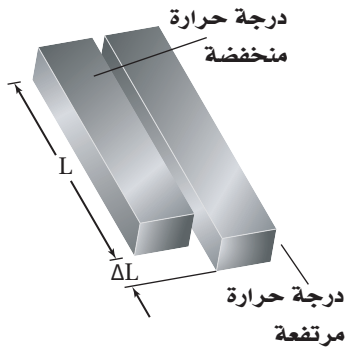

■ الشكل 21-1 يتناسب التغير في طول المادة طردياً مع الطول الأصلي والتغير في درجة الحرارة.

باستخدام مبادئ الجبر البسيطة، يمكنك حل المعادلة بالنسبة للمعامل α .

$$L_2 - L_1 = \alpha L_1 (T_2 - T_1)$$

$$\Delta L = \alpha L_1 \Delta T$$

$$\alpha = \frac{\Delta L}{L_1 \Delta T}$$

معامل التمدد الطولي

معامل التمدد الطولي يساوي التغير في الطول مقسوماً على الطول الأصلي والتغير في درجة الحرارة.

ووحدة معامل التمدد الطولي هي ($^{\circ}\text{C}^{-1}$ أو $\frac{1}{^{\circ}\text{C}}$). ولأن المواد الصلبة تتمدد في ثلاثة أبعاد فإن معامل التمدد الحجمي β ، يعادل ثلاثة أضعاف معامل التمدد الطولي.

$$\beta = \frac{\Delta V}{V_1 \Delta T}$$

معامل التمدد الحجمي

معامل التمدد الحجمي يساوي التغير في الحجم مقسوماً على الحجم الأصلي والتغير في درجة الحرارة.

إن وحدة المعامل β هي ($\frac{1}{^{\circ}\text{C}}$ أو $^{\circ}\text{C}^{-1}$). وبين الجدول 2-1 معاملي التمدد الحراري لمجموعة من المواد المختلفة.

الجدول 2-1			
معامل التمدد الحراري عند 20°C			
معامل التمدد الحجمي ($^{\circ}\text{C}^{-1}$) β	معامل التمدد الطولي ($^{\circ}\text{C}^{-1}$) α	المادة	
75×10^{-6}	25×10^{-6}	الألومنيوم	المواد الصلبة
27×10^{-6}	9×10^{-6}	الزجاج (الناعم)	
9×10^{-6}	3×10^{-6}	الزجاج (واقى الفرن)	
36×10^{-6}	12×10^{-6}	الأسمنت	
48×10^{-6}	16×10^{-6}	النحاس	
1200×10^{-6}		الميثانول	السوائل
950×10^{-6}		البنزين	
210×10^{-6}		الماء	



مثال 4

التمدد الطولي قضيب معدني طوله 1.60 m عند 21 °C، فإذا وضع هذا القضيب في فرن وسُخّن إلى درجة حرارة 84 °C، وقيس طوله فوجد أنه ازداد بمقدار 1.7 mm، فما معامل التمدد الطولي للمادة المصنوع منها القضيب؟

1 تحليل المسألة ورسمها

• وضح بالرسم القضيب الذي ازداد طوله بمقدار 1.7 mm عند درجة حرارة 84 °C وأصبح طوله أكبر مما كان عليه عند درجة حرارة 21 °C.

• حدد الطول المبدئي للقضيب L_1 ، والتغير في الطول ΔL .

المجهول

$$\alpha = ?$$

المعلوم

$$L_1 = 1.60 \text{ m}$$

$$\Delta L = 1.7 \times 10^{-3} \text{ m}$$

$$T_1 = 21 \text{ }^\circ\text{C}$$

$$T_2 = 84 \text{ }^\circ\text{C}$$

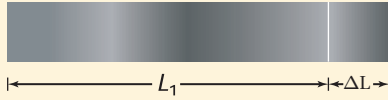

2 إيجاد الكمية المجهولة

احسب معامل التمدد الطولي مستخدماً الطول المعلوم، والتغير في كل من الطول ودرجة الحرارة.

$$\alpha = \frac{\Delta L}{L_1 \Delta T}$$

عوض مستخدماً $\Delta L = 1.7 \times 10^{-3} \text{ m}$ ، $L_1 = 1.60 \text{ m}$ ، $\Delta T = (T_2 - T_1) = 84 \text{ }^\circ\text{C} - 21 \text{ }^\circ\text{C}$

$$\alpha = \frac{1.7 \times 10^{-3} \text{ m}}{(1.60 \text{ m})(84 \text{ }^\circ\text{C} - 21 \text{ }^\circ\text{C})}$$
$$= 1.7 \times 10^{-5} \text{ }^\circ\text{C}^{-1}$$

دليل الرياضيات

إجراء العمليات الحسابية باستخدام الأرقام المعنوية

3 تقويم الجواب

- هل الوحدات صحيحة؟ تم التعبير عن الوحدات بطريقة صحيحة بوحدة $^\circ\text{C}^{-1}$.
- هل الجواب منطقي؟ إن مقدار المعامل قريب من القيمة المقبولة للنحاس.



39. قطعة من الألومنيوم طولها 3.66 m عند درجة حرارة 28°C . كم يزداد طول القطعة عندما تصبح درجة حرارتها 39°C ؟
40. قطعة من الفولاذ طولها 11.5 cm عند 22°C ، فإذا سُخِّت حتى أصبحت درجة حرارتها 1221°C ، وهي قريبة من درجة حرارة انصهارها، فكم يبلغ طولها بعد التسخين؟ (معامل التمدد الطولي للفولاذ $12 \times 10^{-6} \text{ }^{\circ}\text{C}^{-1}$)
41. مُلئ وعاء زجاجي سعته 400 ml عند درجة حرارة الغرفة بهاء بارد درجة حرارته 4.4°C . ما مقدار الماء المسكوب من الوعاء عندما يسخن الماء إلى 30.0°C ؟
42. مُلئ خزان شاحنة لنقل البنزين سعته 45,725 L بالبنزين لينقله من مدينة الدمام نهارًا حيث كانت درجة الحرارة 38.0°C ، إلى مدينة تبوك ليلاً حيث درجة الحرارة 2.0°C .
- a. كم لترًا من البنزين سيكون في خزان الشاحنة في تبوك؟
b. ماذا حدث للبنزين؟
43. حُفر ثقب قطره 0.85 cm في صفيحة من الفولاذ عند 30.0°C فكان الثقب يتسع بالضبط لقضيب من الألومنيوم له القطر نفسه. ما مقدار الفراغ بين الصفيحة والقضيب عندما يردان لدرجة حرارة 0.0°C ؟
44. دُرِّجت مسطرة من الفولاذ بوحدة الملمترات، بحيث تكون دقيقة بصورة مطلقة عند 30.0°C . فما النسبة المئوية التي تمثل عدم دقة المسطرة عند 30.0°C -؟

مسألة تحفيز

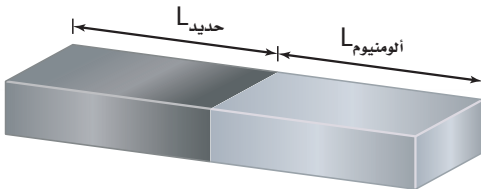

تحتاج إلى صنع قضيب طوله 1.00 m يتمدد بازدياد الحرارة بالطريقة نفسها التي يتمدد بها قضيب من النحاس طوله 1.00 m. يشترط في القضيب المطلوب أن يكون مصنوعًا من جزأين، أحدهما من الفولاذ والآخر من الألومنيوم موصلين معًا، كما يبين الشكل. فكم يجب أن يكون طول كل منهما؟



تطبيقات التمدد الحراري تتمدد المواد المختلفة بمعدلات مختلفة، كما أشير إليها بمعاملات التمدد المختلفة الموضحة في الجدول 1-2. وعلى المهندسين الأخذ بعين الاعتبار معدلات التمدد المختلفة هذه عند تصميم المباني. فمثلاً تستخدم القضبان الفولاذية غالباً لتقوية الأسمنت؛ لذا يجب أن يكون للفولاذ والأسمنت معامل التمدد نفسه، وإذا لم يكن كذلك فإن المبنى سيتصدع في الأيام الحارة. وبطريقة مماثلة، يكون على طيبب الأسنان استخدام المواد التي يحشوها الأسنان بحيث تتمدد وتتقلص بالمعدل نفسه لتمدد مينا الأسنان.

إن المعدلات المتباينة للتمدّد لها تطبيقات مهمة؛ فمثلاً يستفيد المهندسون من هذه الاختلافات في صنع أداة مفيدة تُسمى المزدوج الحراري، وهي عبارة عن شريحة ثنائية الفلز تستخدم في منظمات الحرارة (أجهزة الثرموستات).

يتكون المزدوج الحراري من شريحتين من فلزين مختلفين، ملحومتين أو مثبتتين إحداهما إلى جوار الأخرى، وتكون إحداهما عادة من النحاس الأصفر، والأخرى من الحديد، وعند تسخينها يتمدد النحاس الأصفر أكثر من الحديد. وعندما يُسخن الشريط الثنائي الفلز (النحاس الأصفر والحديد)، يصبح جزء النحاس أطول من جزء الحديد، ونتيجة لذلك ينحني الشريط الثنائي الفلز بحيث يكون النحاس على السطح الخارجي للمنحني، وعندما يبرد ينحني في الاتجاه العكسي، حيث يكون النحاس في الجزء الداخلي للمنحني.

يُرَكَّب الشريط الثنائي الفلز في منظم الحرارة (الثرموستات) في أجهزة التدفئة المنزلية، كما في الشكل 1-22، بحيث ينحني في اتجاه نقطة التوصيل الكهربائي عندما تبرد الغرفة؛ فعندما تنخفض درجة حرارة الغرفة أقل من درجة الحرارة المحددة في جهاز الثرموستات ينحني الشريط الثنائي الفلز بمقدار كافياً لإحداث توصيل كهربائي مع المفتاح حيث يُشغّل المُسخّن، وحينما تصل درجة حرارة الغرفة إلى درجة الحرارة المحددة في جهاز الثرموستات تفتح الدائرة الكهربائية، ويتوقف المُسخّن عن العمل. أما في أجهزة التبريد فيصمم الشريط الثنائي الفلز بحيث ينحني لإحداث توصيل كهربائي يشغل المبرد إذا ارتفعت درجة الحرارة إلى حد معين في جهاز الثرموستات، وعندما تنخفض الحرارة عن حد معين ينحني في الاتجاه المعاكس، فيوقف عمل المبرد.

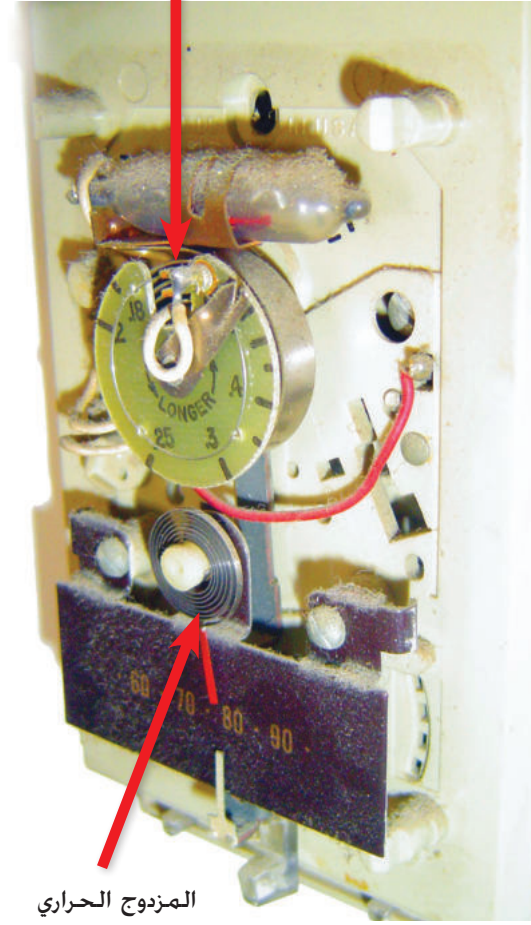

المزدوج الحراري

■ الشكل 1-22 في منظم الحرارة (الثرموستات) المبين هنا، يتحكم شريط حلزوني الشكل مصنوع من فلزين (مزدوج حراري) في تدفق الزيت لفتح الدوائر الكهربائية وإغلاقها.



49. **المواد الصلبة والسوائل** يمكن تعريف المادة الصلبة على أنها تلك المادة التي يمكن ثنيها على الرغم من أنها تقاوم الانحناء. فسر كيف ترتبط هذه الخصائص مع ترابط الذرات في المواد الصلبة لكنها لا تنطبق على السوائل؟

50. **التفكير الناقد** قُطع من الحلقة الحديدية الصلبة في الشكل 1-23 قطعة صغيرة. فإذا سُخِّنت الحلقة التي في الشكل، فهل تصبح الفجوة أكبر أم أصغر؟ وضح إجابتك.



الشكل 1-23 ■

45. **التقلص الحراري النسبي** إذا رُكِّبَت بابًا من الألومنيوم في يوم حار على إطار باب من الأسمنت، وأردت أن يكون الباب محكم الإغلاق تمامًا في أيام الشتاء الباردة، فهل ينبغي أن تجعل الباب محكمًا في الإطار أم تترك فراغًا إضافيًا؟

46. **حالات المادة** لماذا يعد الشمع مادة صلبة؟ ولماذا يُعد أيضًا سائلًا لزجًا؟

47. **التمدد الحراري** هل يمكنك تسخين قطعة من النحاس بحيث يتضاعف طولها؟

48. **حالات المادة** هل يزداد الجدول 1-2 بطريقة للتمييز بين المواد الصلبة والسوائل؟



مختبر الفيزياء

التبريد بالتبخر

هل سبق أن سكب كمية صغيرة من الكحول على جلدك؟ من المحتمل أنك قد شعرت بالبرودة. وقد تعلمت سابقاً أن هذه البرودة تكون نتيجة التبخر. ستختبر في هذه التجربة المعدلات التي تبخر بها أنواع مختلفة من الكحول. إن الكحول مادة مكونة من مجموعة الهيدروكسيل الوظيفية ($-OH$) مرتبطة مع الكربون أو مع سلسلة كربونية. وستستنتج من خلال ملاحظتك عن التبريد بالتبخر الشدة النسبية لقوى التماسك في الكحول الخاضع للاختبار.

سؤال التجربة

ما الفرق بين معدلات تبخر أنواع مختلفة من الكحول؟ وما أوجه الشبه بينها؟

الأهداف

- تجمع البيانات حول تبخر أنواع مختلفة من الكحول وتنظمها.
- تقارن بين معدلات تبخر أنواع مختلفة من الكحول.
- تحلل سبب تبخر بعض أنواع الكحول بمعدل أكبر مقارنة بالأنواع الأخرى.
- تستنتج العلاقة بين قوى التماسك ومعدلات التبخر.

احتياطات السلامة



- المواد الكيميائية المستخدمة في هذه التجربة قابلة للاشتعال وسامة، فلا تستنشق الأبخرة المتصاعدة من هذه الكيماويات، ولا تترك مصدراً مشتعلاً بالقرب من هذه المواد، واستخدم هذه المواد في غرفة جيدة التهوية أو تحتوي على جهاز طرد الغازات.
- احذر ملامسة هذه المواد لجلدك أو ملابسك، وأخبر معلمك فوراً إذا وقع حادث أو انسكبت إحدى هذه المواد.
- اغسل يديك جيداً بعد إنهاء التجربة.

المواد والأدوات

- ميثانول (كحول الميثيل)
- إيثانول (كحول إيثيلي)
- 2-بروبانول (كحول إيزوبروبيلي)
- شريط لاصق (قطعتان)
- مقياس حرارة (غير زئبقي)
- ورق ترشيح (ثلاث قطع $2.5 \text{ cm} \times 2.5 \text{ cm}$)
- رباطات مطاطية صغيرة

الخطوات

- غلف مقياس الحرارة بقطعة مربعة من ورق الترشيح، وثبتها جيداً برباط مطاطي صغير. ولتنفيذ ذلك ضع الرباط المطاطي أولاً على مقياس الحرارة، ثم لف الورقة حول مقياس الحرارة، ولف الرباط المطاطي حول الورقة، واحرص على أن تكون الورقة ملفوفة بإحكام حول نهاية مقياس الحرارة.
- أحضر إناءً صغيراً فيه ميثانول، وضع نهاية مقياس الحرارة المغطاة بالورقة فيه. ولا تدع الإناء ينقص، واترك مقياس الحرارة في الإناء دقيقة واحدة.
- سجل بعد دقيقة واحدة درجة الحرارة التي يقرأها مقياس الحرارة في جدول البيانات في العمود T_1 . حيث تمثل هذه القراءة بدرجة الحرارة الابتدائية للميثانول.



جدول البيانات			
ΔT (°C)	T_1 (°C)	T_2 (°C)	سائل
			الكحول الميثيلي
			الكحول الايثيلي
			الكحول الأيزوبروبيلي

الاستنتاج والتطبيق

1. استخدم معدلات التبخر للكحول التي درستها، كيف يمكن أن تحدد أي أنواع الكحول قوة تماسكه أكبر؟
2. أي أنواع الكحول قوة تماسكه أقل؟
3. ما العلاقة العامة التي وجدتها بين التغير في درجة الحرارة (ΔT) والكتلة المولية للكحول؟
4. **كُون فرضية** هل يؤدي تشغيل مروحة في المختبر إلى تغيير درجة حرارة الغرفة؟ وهل يغير قيمة ΔT التي راقبتها؟ وضح ذلك.

التوسع في البحث

توقع مقدار ΔT لكحول I-بيوتانول الذي صيغته الكيميائية C_4H_9OH بالنسبة إلى قيم ΔT لأنواع الكحول التي اختبرتها.

الفيزياء في الحياة

بدأت دائرة الأرصاد الجوية الأمريكية في استخدام دليل برودة الرياح عام 2001م، وكانت خرائط الطقس القديمة تعتمد على البيانات المستخلصة من تجارب تجمد الماء التي أُجريت في منطقة القطب الجنوبي سنة 1940م. وضح كيف ترتبط برودة الرياح مع التبريد بالتبخير؟ ولماذا تعد هذه الظاهرة مهمة في الطقس البارد؟ وما التعديل الذي أضافته الخرائط الحديثة للخرائط القديمة؟

4. أزل مقياس الحرارة من الميثانول وضعه على حافة الطاولة بحيث يمتد طرف مقياس الحرارة 5 cm تقريباً خلف الحافة. واستخدم الشريط اللاصق لتثبيت مقياس الحرارة في مكانه.
5. راقب درجة الحرارة خلال التجربة، وبعد مضي أربع دقائق راقب، ثم سجل درجة الحرارة في البيانات في العمود T_2 .
6. أزل الرباط المطاطي من مقياس الحرارة، وتخلص من ورقة الترشيح حسب تعليمات المعلم.
7. كرر الخطوات من 1 إلى 6، متخذاً الإيثانول سائلاً في هذه الحالة، وسجل النتائج في جدول البيانات.
8. كرر الخطوات من 1 إلى 6، متخذاً كحول الأيزوبروبيل سائلاً في هذه الحالة، وسجل النتائج في جدول البيانات.

التحليل

1. **فسر النتائج** هل أظهر مقياس الحرارة في أثناء محاولتك ارتفاعاً في درجة الحرارة أم انخفاضاً؟ ولماذا؟
2. احسب ΔT لكل من السوائل، وذلك بإيجاد الفرق بين درجة الحرارة النهائية ودرجة الحرارة الابتدائية للسوائل ($T_2 - T_1$).
3. استخدم الصيغ الكيميائية للميثانول (CH_3OH)، والإيثانول (C_2H_5OH)، وكحول الأيزوبروبيل (C_3H_7OH)؛ لتحديد الكتلة المولية لكل من المحاليل التي تم اختبارها. ستحتاج إلى الرجوع للجدول الدوري لحساب الكتلة المولية.
4. **استنتج** ماذا تستنتج من قيمة ΔT في كل محاولة بالنسبة لمعدل التبخر لأنواع المختلفة من الكحول؟
5. **التفكير الناقد** لماذا وُضع الورق على مقياس الحرارة بدلاً من استخدام مقياس الحرارة وحده؟



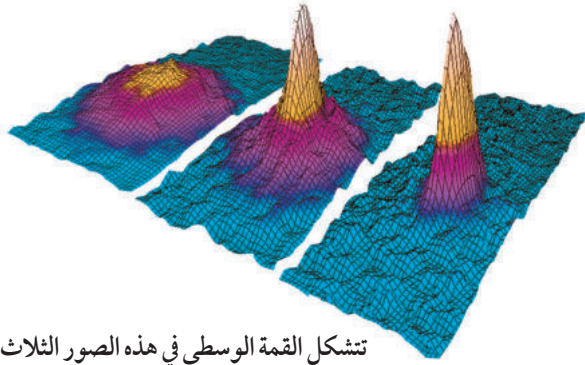

تشكل القمة الوسطى في هذه الصور الثلاث عند تكثف الذرات لتكوين BEC.

درجة حرارة العينة، ولكن أشعة الليزر لن تُبرّد العينة إذا لم يتم ضبطها بدقة عالية. وعندما تُضبط أشعة الليزر عند التردد المناسب فإن النتيجة تكون عبارة عن عينة ذراتها باردة جداً. تُحفظ هذه المادة المتكوّنة في حيزٍ يحده شعاع الليزر مع المجال المغناطيسي، ولا تُحفظ في وعاء ماديّ لمنع حدوث تماسٍ حراري يكسبها حرارة.

تُبرّد هذه العينة عن طريق الليزر إلى درجة حرارة $(\frac{1}{10000}K)$ تقريباً، لكنها بذلك لن تكون باردة بما يكفي لتكوين BEC؛ لذا يستخدم العلماء التبريد بالتبخير لإنجاز الخطوة النهائية للوصول إلى درجة الحرارة المطلوبة. وتتم عملية التبريد بالتبخير كالتالي:

يتم احتجاز الذرات في وعاء ثم يطبق عليه مجال مغناطيسي قوي جداً، يؤثر هذا المجال عليها بقوة فيسمح للذرات ذات الطاقة الأعلى بالانطلاق تاركة الذرات ذات الطاقة المتدنية جداً، وهذه هي الذرات التي تتكثف فجأة لتكوين BEC.

التوسع

1. قوّم الصعوبات التي يمكن أن تواجه العلماء للتغلب على إيجاد تطبيقات لحالة BEC.
2. قارن هل عملية التبريد بالتبخير التي توجد حالة BEC هي العملية نفسها التي تساعدك على الحفاظ على برودتك في يوم حار؟ وضع ذلك

المادة العجيبة A Strange Matter

أصبحت حالات المادة الأربع الأكثر شيوعاً (الصلبة، والسائلة، والغازية، والبلازما) مألوفة لديك، ولكن هل علمت أن هناك حالة خامسة للمادة؟ تعرّف تكثف بوز - أينشتاين (BEC).

ما تكثف بوز - أينشتاين؟ إن بدايات BEC كانت عام 1920م من خلال الدراسات التي قام بها ستندراناث بوز على قوانين فيزياء الكم التي تخضع لها طاقات الفوتونات. فقد طبّق أينشتاين معادلات بوز على الذرات، وأظهرت المعادلات أنه إذا كانت درجة الحرارة للذرات معينة منخفضة فإن معظم الذرات ستكون في مستوى الطاقة الكمي نفسه. وبتعبير آخر، عند درجات الحرارة المنخفضة جداً تهبط الذرات التي تحتل مستويات مختلفة للطاقة فجأة إلى أقل مستوى ممكن للطاقة. وعند درجات الحرارة هذه - والتي لا توجد في الطبيعة، ولكن يمكن إيجادها في المختبر باستخدام تقنية متقدمة جداً - لا يمكن التمييز بين ذرات BEC كما تكون مواقعها متماثلة.

كيف نشأت BEC؟ تمكن العالمان إيرك كورنيل وكارل وايمان من التوصل إلى أول حالة BEC في عام 1995م، ولإيجاد BEC استخدم العالمان ذرات عنصر الروبيديوم. وكان عليهما أن يقررا كيفية تبريد هذه الذرات إلى درجة حرارة أخفض من أي درجة تم الوصول إليها حتى تلك اللحظة.

وقد تدهش عندما تعلم أن إحدى الخطوات المهمة للوصول إلى درجات حرارة منخفضة جداً هي استخدام أشعة الليزر لتبريد ذرات الروبيديوم. يمكن لليزر صهر الفلز، ويمكنه أيضاً تبريد عينة من الذرات إذا ضُبط؛ لكي ترتد فوتوناته عن الذرات، وفي هذه الحالة ستحمل الفوتونات جزءاً من طاقة الذرات ممّا يؤدي إلى انخفاض

1-1 خصائص الموائع Properties of fluids

المفردات

- الموائع
- الضغط
- باسكال
- القانون العام للغازات
- قانون الغاز المثالي
- التمدد الحراري
- البلازما

المفاهيم الرئيسية

- من خصائص المواد في الحالة السائلة القدرة على التدفق وعدم ثبات الشكل.
- الضغط يساوي القوة مقسومة على المساحة التي تؤثر فيها القوة. $P = \frac{F}{A}$
- يمكن استخدام القانون العام للغازات لحساب التغير في الحجم، ودرجة الحرارة، وضغط الغاز المثالي.

$$\frac{P_1 V_1}{T_1} = \frac{P_2 V_2}{T_2}$$

- يمكن كتابة قانون الغاز المثالي على النحو الآتي: $PV = nRT$

1-2 القوى داخل السوائل Forces within Liquids

المفردات

- قوى التماسك
- قوى التلاصق

المفاهيم الرئيسية

- قوى التماسك هي قوى التجاذب التي تؤثر بها الجزيئات المتماثلة بعضها في بعض، وينتج كلٌّ من التوتر السطحي واللزوجة عن قوى التماسك.
- قوى التلاصق هي قوى تجاذب تؤثر بها جزيئات المواد المختلفة بعضها في بعض، وتنتج الخاصية الشعرية عن قوى التلاصق.

1-3 الموائع الساكنة و الموائع المتحركة Fluids at Rest and in Motion

المفردات

- مبدأ باسكال
- قوة الطفو
- مبدأ أرخميدس
- مبدأ برنولي
- خطوط الانسياب

المفاهيم الرئيسية

- ينتقل التغير في الضغط، دون نقصان، خلال السائل اعتمادًا على مبدأ باسكال. $F_2 = \frac{F_1 A_2}{A_1}$
- يتناسب الضغط عند عمق معين طرديًا مع وزن المائع عند ذلك العمق. $P = \rho h g$
- قوة الطفو تساوي وزن المائع المزاح عن طريق جسم اعتمادًا على مبدأ أرخميدس.

$$F_{\text{الطفو}} = \rho_{\text{المائع}} V g$$

- ينص مبدأ برنولي على أن ضغط المائع ينخفض كلما ازدادت سرعته.

1-4 المواد الصلبة Solids

المفردات

- الشبكة البلورية
- المواد الصلبة غير البلورية
- معامل التمدد الطولي
- معامل التمدد الحجمي

المفاهيم الرئيسية

- تترتب الجزيئات في المواد الصلبة البلورية وفق نمط منتظم، أما المواد الصلبة غير البلورية فلا يوجد لجزيئاتها نمط منتظم.
- يتناسب التمدد الحراري طرديًا مع التغير في درجة الحرارة والحجم الأصلي. $\alpha = \frac{\Delta L}{L_1 \Delta T}$ $\beta = \frac{\Delta V}{V_1 \Delta T}$



الشكل 1-24 ■

61. قارن بين ضغط الماء على عمق 1 m تحت سطح بركة صغيرة وضغط الماء عند العمق نفسه تحت سطح بحيرة؟ (1-3)
62. كيف يختلف ترتيب الذرات في المادة البلورية عن ترتيبها في المادة غير البلورية؟ (1-4)
63. هل يعتمد معامل التمدد الطولي على وحدة الطول المستخدمة؟ فسر ذلك. (1-4)

تطبيق المفاهيم

64. يستقر صندوق على شكل متوازي مستطيلات على وجهه الأكبر على طاولة. فإذا أدير الصندوق بحيث أصبح يستقر على وجهه الأصغر، فهل يزداد الضغط على الطاولة، أم ينقص أم يبقى دون تغيير؟
65. يبين أن وحدة الباسكال تكافئ وحدة $\text{kg/m}\cdot\text{s}^2$.
66. **شحن البضائع** أيهما تغطس لمسافة أعمق في الماء: باخرة مملوءة بكرات تنس الطاولة أم باخرة فارغة مماثلة لها؟ فسر إجابتك.
67. ما عمق وعاء من الماء المضغط عند قاعه يساوي قيمة الضغط في قاع وعاء مملوء بالزئبق، وعمقه 10.0 cm، علماً بأن كثافة الزئبق تزيد 13.55 مرة على كثافة الماء؟

خريطة المفاهيم

51. أكمل خريطة المفاهيم أدناه مستخدماً المصطلحات الآتية: الكثافة، اللزوجة، المرونة، الضغط. ويمكن استخدام المفهوم الواحد أكثر من مرة.

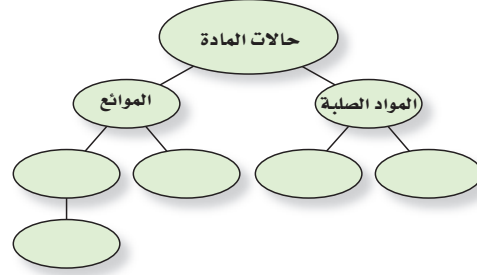

إتقان المفاهيم

52. كيف تختلف القوة عن الضغط؟ (1-1)
53. **حُصر** غاز في وعاء مغلق بإحكام، ووضع سائل في وعاء له الحجم نفسه وكان لكل من الغاز والسائل حجم محدد، فكيف يختلف أحدهما عن الآخر؟ (1-1)
54. ما أوجه التشابه والاختلاف بين الغازات والبلازما؟ (1-1)
55. تتكون الشمس من البلازما، فكيف تختلف بلازما الشمس عن تلك التي على الأرض؟ (1-1)
56. **البحيرات** تنصهر البحيرات المتجمدة خلال فصل الربيع، فما تأثير ذلك في درجة حرارة الهواء فوق البحيرة؟ (1-2)
57. **الكشافة** تغطي المطارات التي يستخدمها الكشافة أحياناً بكيس من قماش الكتان. إذا رطب الكيس الذي يغطي المطرة فإن الماء في المطرة سيبرد. فسر ذلك. (1-2)
58. ماذا يحدث للضغط عند قمة الإناء إذا ازداد الضغط عند قاعه اعتماداً على مبدأ باسكال؟ (1-3)
59. ينتقل تيار مائي خلال خرطوم ويخرج من فوهته. فماذا يحدث لضغط الماء عندما تزداد سرعته؟ (1-3)
60. بم تحريك الأواني المستطرقة الموضحة في الشكل 1-24 عن الضغط المؤثر بواسطة السائل؟ (1-3)



تقويم الفصل 1

72. تم تسخين حجمين متساويين من الماء في أنبوبين ضيقين ومتماثلين، إلا أن الأنبوب A مصنوع من الزجاج العادي، والأنبوب B مصنوع من الزجاج القابل للتسخين في الأفران. وعندما ارتفعت درجة الحرارة، ارتفع مستوى الماء في الأنبوب B أكثر من الأنبوب A. فسر ذلك.

إتقان حل المسائل

1-1 خصائص الموائع

73. الكتاب المقرر كتاب فيزياء كتلته 0.85 kg، وأبعاد سطحه 24.0 cm × 20.0 cm، يستقر على سطح طاولة.
- a. ما القوة التي يؤثر بها الكتاب في الطاولة؟
b. ما الضغط الذي يؤثر به الكتاب؟
74. أسطوانة مصممة كتلتها 75 kg وطولها 2.5 m ونصف قطر قاعدتها 7.0 cm تستقر على إحدى قاعدتيها. ما مقدار الضغط الذي تؤثر به؟
75. ما مقدار القوة الرأسية الكلية أسفل الغلاف الجوي التي تؤثر في قمة رأسك الآن؟ افترض أن مساحة قمة رأسك 0.025 m² تقريباً.
76. **المشروبات الغازية** إن غاز ثاني أكسيد الكربون (CO₂) المذاب في شراب الصودا يجعله يفور، وتتم عادة إذابة كمية من غاز ثاني أكسيد الكربون تساوي 8.0 L تقريباً عند ضغط يساوي الضغط الجوي ودرجة حرارة 300.0 K في زجاجة مشروبات غازية سعتها 2 L. إذا كانت الكتلة المولية للغاز CO₂ تساوي 44 g/mol.
- a. فما عدد المولات من غاز ثاني أكسيد الكربون في زجاجة سعتها 2 L؟
b. وما كتلة غاز ثاني أكسيد الكربون الموجودة في زجاجة صودا سعتها 2 L؟



68. وضعت قطرات من الزئبق، والماء، والإيثانول والأسيتون على سطح مستو أملس، كما في الشكل 1-25. ماذا تستنتج عن قوى التماسك في هذه السوائل من خلال هذا الشكل؟

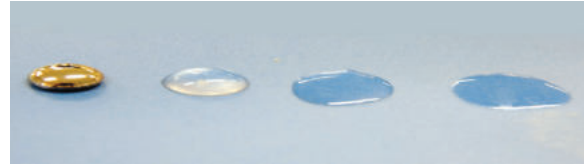

الشكل 1-25

69. يتبخر الكحول بمعدل أسرع من تبخر الماء عند درجة الحرارة نفسها، ماذا تستنتج من هذه الملاحظة عن خصائص الجزيئات في كلا السائلين؟
70. افترض أنك استخدمت مثقباً لإحداث ثقب دائري في صفيحة من الألومنيوم. إذا سخنت الصفيحة، فهل يزداد حجم الثقب أم يقل؟ فسر ذلك.
71. وضعت خمسة أجسام في خزان من الماء كثافتها على النحو الآتي:

- a. 0.85 g/cm³ d. 1.15 g/cm³
b. 0.95 g/cm³ e. 1.25 g/cm³
c. 1.05 g/cm³

وكثافة الماء 1.00 g/cm³. ويوضح الشكل 1-26 ستة مواقع محتملة لهذه الأجسام، اختر المواقع من 1 إلى 6 لكل من الأجسام الخمسة. (ليس من الضروري اختيار المواقع كلها)

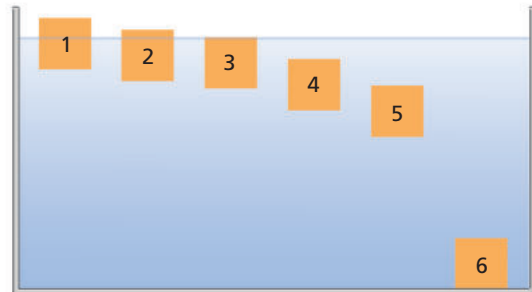

الشكل 1-26

تقويم الفصل 1

77. كما هو موضح في الشكل 1-27، يتكوّن مقياس الحرارة ذو الضغط الثابت من أسطوانة تحتوي على مكبس يتحرك بحرية داخل الأسطوانة، ويبقى كل من الضغط وكمية الغاز داخل الأسطوانة ثابتين. وعندما ترتفع درجة الحرارة أو تنخفض يتحرك المكبس إلى أعلى الأسطوانة أو إلى أسفلها. إذا كان ارتفاع المكبس في الأسطوانة 20 cm عند 0°C ، فما ارتفاع المكبس عندما تكون درجة الحرارة 100°C ؟

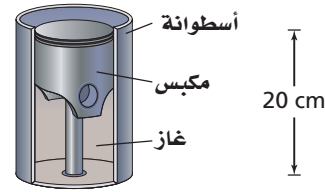

الشكل 1-27

78. يحصر مكبس مساحته 0.015 m^2 كمية ثابتة من الغاز في أسطوانة حجمها 0.23 m^3 . فإذا كان الضغط الابتدائي للغاز $1.5 \times 10^5\text{ Pa}$ ، ووضع جسم كتلته 150 kg على المكبس، فتحرك المكبس في اتجاه الأسفل إلى موقع جديد كما موضح في الشكل 1-28، فما الحجم الجديد للغاز داخل الأسطوانة؟، علماً بأن درجة الحرارة ثابتة؟

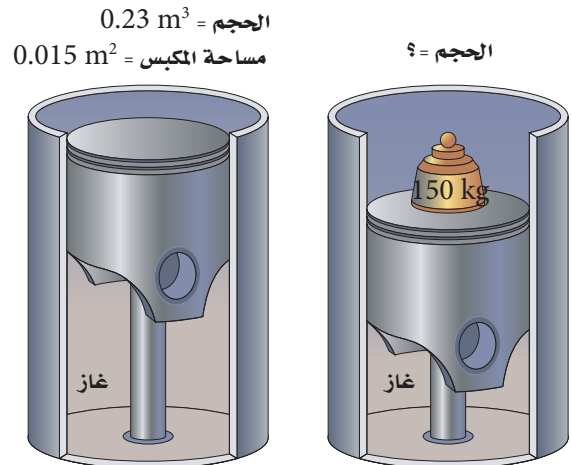

الشكل 1-28

79. المركبات يصمم إطار سيارة معينة ليستخدم عند ضغط معاير مقداره 30.0 psi، أو 30.0 باوند لكل إنش مربع (واحد باوند لكل إنش مربع يساوي $6.90 \times 10^3\text{ Pa}$) ومصطلح ضغط معاير يعني الضغط الأعلى من الضغط الجوي. إن الضغط الحقيقي داخل الإطار يساوي $1.01 \times 10^5\text{ Pa} + (30.0\text{ psi}) (6.90 \times 10^3\text{ Pa / psi}) = 3.08 \times 10^5\text{ Pa}$ ، وعندما تتحرك السيارة تزداد درجة حرارة الإطار ويزداد الضغط والحجم كذلك. افترض أنك ملأت إطار السيارة للحجم 0.55 m^3 عند درجة حرارة 280 K وكان الضغط الابتدائي 30.0 psi، ولكن ازدادت درجة حرارة الإطار في أثناء القيادة لغاية 310 K وازداد الحجم ليصبح 0.58 m^3 .
a. ما مقدار الضغط الجديد في الإطار؟
b. ما الضغط المعاير الجديد؟

1-3 الموائع الساكنة والموائع المتحركة

80. الخزان إذا كان عمق الماء خلف سد 17m، فما ضغط الماء عند المواقع المختلفة الآتية؟
a. عند قاعدة السد.
b. على عمق 4.0 m من سطح الماء.
81. يستقر أنبوب اختبار رأسياً على حامل أنابيب اختبار، ويحتوي على زيت ارتفاعه 2.5cm وكثافته 0.81 g/cm^3 ، وماء ارتفاعه 6.5 cm. ما مقدار الضغط المؤثر للسائلين عند قاع أنبوب الاختبار؟
82. الأثريات تمثال طائر أثري مصنوع من معدن أصفر مُعلق بميزان نابضي، تشير قراءة الميزان النابضي إلى 11.81 N عندما يُعلق التمثال في الهواء، وتشير إلى 11.19 N عندما يُغمر التمثال كلياً في الماء.
a. أوجد حجم التمثال.
b. هل تمثال الطائر مصنوع من الذهب المطلي بالذهب ($\rho = 19.3 \times 10^3\text{ kg/m}^3$) أم مصنوع من الألمنيوم ($\rho = 2.7 \times 10^3\text{ kg/m}^3$)؟

تقويم الفصل 1

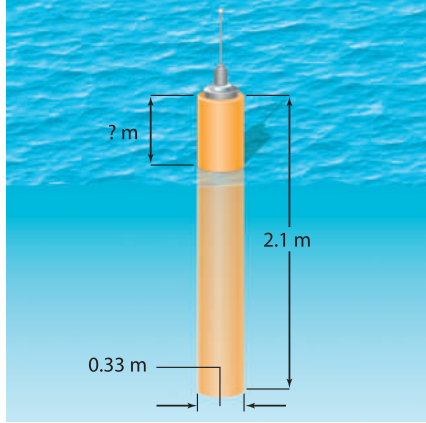

الشكل 1-29 ■

1-4 المواد الصلبة

- 88.** إذا كان طول قضيب مصنوع من معدن مجهول 0.975 m عند 45°C ، وتناقص طوله ليصبح 0.972 m عند 23°C ، فما معامل تمدده الطولي؟
- 89.** صمّم مخترع مقياس حرارة من قضيب ألومنيوم طولته 0.500 m عند درجة حرارة 273 K . واعتمد المخترع قياس طول قضيب الألومنيوم لتحديد درجة الحرارة. فإذا أراد المخترع أن يقيس تغيراً في درجة الحرارة مقداره 1.0 K ، فكم يجب أن تكون دقة قياس طول القضيب؟
- 90.** **الجسور** جسر أسمنتي طولته 300 m في شهر أغسطس عندما كانت درجة الحرارة 50°C ، فكم يكون مقدار الفرق في الطول في إحدى ليالي شهر يناير إذا كانت درجة الحرارة 10°C ؟
- 91.** أنبوب من النحاس طولته 2.00 m عند 23°C . ما مقدار التغير في طولته إذا ارتفعت درجة حرارته إلى 978°C ؟

83. خلال تجربة في علم البيئة وضع حوض لتربية الأسماك مملوء حتى منتصفه بالماء على ميزان، فكانت قراءة الميزان 195 N .

- a.** أُضيف حجر وزنه 8 N إلى الحوض، فإذا غطس الحجر إلى قاع الحوض، فما قراءة الميزان؟
- b.** أُزيل الحجر من الحوض، وعدّلت كمية الماء حتى عادت قراءة الميزان ثانية 195 N ، فإذا أُضيفت سمكة تزن 2 N إلى الحوض، فما قراءة الميزان في حالة وجود السمكة في الحوض؟

84. ما مقدار قوة الطفو المؤثرة في كرة وزنها 26.0 N إذا كانت تطفو على سطح ماء عذب؟

85. ما مقدار أقصى وزن يستطيع أن يرفعه في الهواء بالون مملوء بحجم 1.00 m^3 من غاز الهيليوم؟ افترض أن كثافة الهواء 1.20 kg/m^3 وكثافة غاز الهيليوم 0.177 kg/m^3 ، وأهمل كتلة البالون.

86. تزن صخرة 54 N في الهواء، وعندما غمرت في سائل كثافته ضعف كثافة الماء أصبح وزنها الظاهري 46 N . ما وزنها الظاهري عندما تُغمر في الماء؟

87. **جغرافية المحيطات** انظر إلى الشكل 1-29، تستخدم عوامة كبيرة لحمل جهاز يستخدم في دراسة جغرافية المحيطات، وكانت العوامة مصنوعة من خزان أسطواني مجوف. فإذا كان ارتفاع الخزان 2.1 m ونصف قطره 0.33 m ، والكتلة الكلية للعوامة وجهاز البحث 120 kg تقريباً. ويجب على العوامة أن تطفو بحيث يكون أحد طرفيها فوق سطح الماء؛ وذلك لحمل جهاز بث راديوي.

افترض أن العوامة تحوي الجهاز، وأن كتلتها موزعة بانتظام، فكم يكون ارتفاع العوامة فوق سطح الماء عندما تطفو؟



تقويم الفصل 1

99. **الصناعة** صمّم مهندس قطعة ميكانيكية مربعة الشكل لنظام تبريد خاص. تتألف القطعة الميكانيكية من قطعتين مستطيلتين من الألومنيوم، وقطعتين مستطيلتين من الفولاذ، وكانت القطعة المصممة مربعة تمامًا عند درجة 293 K، ولكن عند درجة 170 K أصبحت القطعة مفتولة كما في الشكل 30-1. حدد أي القطع المبيّنة في الشكل مصنوعة من الفولاذ، وأيها مصنوعة من الألومنيوم؟

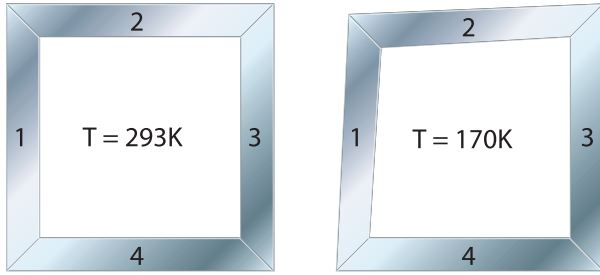

الشكل 30-1 ■

مراجعة عامة

100. ما مقدار الضغط المؤثر في جسم الغواصة عند عمق 65 m؟

101. **جهاز انغطس** يسبح غطّاس مستخدمًا جهاز الغطس على عمق 5.0 m تحت الماء مطلقًا $4.2 \times 10^{-6} \text{ m}^3$ من فقاعات الهواء. ما حجم تلك الفقاعات قبل وصولها إلى سطح الماء تمامًا؟

102. تطفو كرة بولنج وزنها 18 N بحيث ينغمر نصفها فقط في الماء.

a. ما مقدار قطر كرة البولنج؟

b. ما الوزن الظاهري تقريبًا لكرة بولنج تزن 36 N؟

103. يطفو قضيب من الألومنيوم في حوض زئبق. فهل يطفو القضيب إلى أعلى أكثر أم أن جزءًا أكبر منه سينغمر عند تسخين الزئبق والألومنيوم معًا؟



92. ما التغير في حجم قالب من الأسمنت حجمه 1.0 m^3 إذا ارتفعت درجة حرارته بمقدار 45°C ؟

93. **الجسور** يستخدم عمال بناء الجسور عادة مسامير فولاذية بحيث تكون أكبر من ثقب المسامير؛ وذلك لجعل الوصلة مشدودة أكثر. ويُبرّد المسامير قبل وضعه في الثقب. افترض أن العامل حفر ثقبًا نصف قطره 1.2230 cm لمسامير نصف قطره 1.2250 cm ، فلأي درجة حرارة يجب أن يُبرّد المسامير ليدخل في الثقب بشكل محكم إذا كانت درجة حرارته الابتدائية 20.0°C ؟

94. خزان مصنوع من الفولاذ نصف قطره 2.000 m وارتفاعه 5.000 m مملئ بالميثانول عند درجة حرارة 10°C . فإذا ارتفعت درجة الحرارة حتى 40.0°C ، فما مقدار الميثانول الذي سيتدفق خارج الخزان إذا تمدد كل من الخزان والميثانول؟

95. سُخِّنت كرة من الألومنيوم حتى أصبحت درجة حرارتها 580°C ، فإذا كان حجم الكرة 1.78 cm^3 عند درجة حرارة 11°C ، فما مقدار الزيادة في حجم الكرة عند 580°C ؟

96. إذا أصبح حجم كرة من النحاس 2.56 cm^3 بعد تسخينها من 12°C إلى 984°C ، فما حجم الكرة عند 12°C ؟

97. صفيحة من الفولاذ مربعة الشكل طول ضلعها 0.330 m ، سُخِّنت من 0°C حتى أصبحت درجة حرارتها 95°C .

a. ما مقدار تغير طول جوانب المربع؟

b. ما نسبة التغير في مساحة المربع؟

98. مكعب من الألومنيوم حجمه 0.350 cm^3 عند درجة حرارة 350.0 K ، فإذا بُرِّد إلى 270.0 K فما مقدار:

a. حجمه عند درجة 270.0 K ؟

b. طول ضلع المكعب عند درجة 270.0 K ؟

تقويم الفصل 1

b. ما كثافة الهواء عند ذلك الضغط بالنسبة لكثافته فوق سطح المحيط؟

التفكير الناقد

108. **تطبيق المفاهيم** إذا كنت تغسل الأواني في حوض، فطفًا أحد الأواني، فملأته بماء الحوض فغطس إلى القاع، فهل ارتفع مستوى الماء في الحوض أم انخفض عندما انغمر الإناء؟

109. **تطبيق المفاهيم** إن الأشخاص الملازمين للسريير أقل احتمالاً للإصابة بمرض تقرُّح الفراش إذا استخدموا فرشاة الماء بدلاً من الفرشات العادية. فسّر ذلك.

110. **حلل** تعتمد إحدى طرائق قياس النسبة المئوية لمحتوى الدهون في الجسم على حقيقة أن الأنسجة الدهنية أقل كثافة من الأنسجة العضلية. كيف يمكن تقدير معدل كثافة شخص باستخدام ميزان وبركة سباحة؟ وما القياسات التي يحتاج الطبيب إلى تدوينها لإيجاد معدل النسبة المئوية للدهون في جسم شخص ما؟

111. **حلل واستنتج** يلزم قوة رأسية إلى أسفل مقدارها 700 N لغمر كرة من البلاستيك كلياً كما في الشكل 31-1. إذا علمت أن كثافة البلاستيك 95 kg/m^3 ، فما مقدار: **a.** النسبة المئوية للجزء المغمور من الكرة إذا تُركت تطفو بحرية؟

b. وزن الكرة في الهواء؟

c. حجم الكرة؟

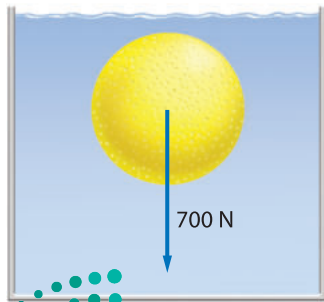

الشكل 31-1

104. وضع 100.0 ml من الماء في وعاء من الزجاج العادي سعته 800.0 ml عند 15.0°C . كم سيرتفع مستوى الماء أو ينخفض عندما يُسخن كل من الإناء والماء إلى 50.0°C ؟

105. **صيانة السيارات** تُستخدم رافعة هيدروليكية لرفع السيارات لصيانتها، وتسمى رافعة الأطنان الثلاثة. فإذا كان قطر المكبس الكبير 22 mm، وقطر المكبس الصغير 6.3 mm. افترض أن قوة ثلاثة أطنان تعادل $3.0 \times 10^4 \text{ N}$.

a. فما مقدار القوة التي يجب أن تؤثر في المكبس الصغير لرفع وزن مقداره ثلاثة أطنان؟

b. تستخدم معظم رافعات السيارات رافعة لتقليل القوة اللازمة للتأثير فيها في المكبس الصغير. فإذا كان طول ذراع المقاومة 3.0 cm، فكم يجب أن يكون طول ذراع القوة لرافعة مثالية لتقليل القوة إلى 100.0 N؟

106. **المنطاد** يحتوي منطاد الهواء الساخن على حجم ثابت من الغاز. عندما يُسخَّن الغاز يتمدد ويتردد بعض الغاز خارجاً من النهاية السفلى المفتوحة، لذلك تنخفض كتلة الغاز في المنطاد. فلماذا ينبغي أن يكون الغاز في المنطاد أكثر سخونة لرفع حمولة من الأشخاص إلى قمة ارتفاعها 2400 m عن سطح البحر، مقارنة بمنطاد مهمته رفع الحمولة ذاتها من الأشخاص إلى ارتفاع 6 m عن مستوى سطح البحر؟

107. **عالم الأحياء** تستطيع بعض النباتات والحيوانات العيش تحت ضغط مرتفع جداً.

a. ما مقدار الضغط المؤثر بوساطة الماء في جسم سمكة أو دودة تعيش بالقرب من قاع أخدود مائي في منطقة بورتوريكو الذي يبلغ عمقه 8600 m تحت سطح المحيط الأطلنطي؟ افترض أن كثافة مياه البحر 1030 kg/m^3 .

تقويم الفصل 1

مراجعة تراكمية

115. تتحرك سيارة كتلتها 875 kg في اتجاه الجنوب بسرعة 15 m/s فتصطدم بسيارة أخرى كبيرة كتلتها 1584 kg وتتحرك في اتجاه الشرق بسرعة 12 m/s، فتلتصقان معاً بعد التصادم، بحيث يكون الزخم الخطي محفوظاً. (فيزياء 2)

a. مثل الحالة بالرسم، معيناً محاور الإحداثيات ومحددًا الحالة قبل التصادم وبعده.

b. أوجد سرعة حطام السيارتين مقدارًا واتجاهًا بعد التصادم مباشرة، وتذكر أن الزخم كمية متجهة.

c. ينزلق الحطام على سطح الأرض ثم يتوقف، فإذا كان معامل الاحتكاك الحركي عندما كان الحطام ينزلق 0.55. ومع افتراض أن التسارع ثابت، فما مقدار مسافة الانزلاق بعد التصادم؟

116. يرفع محرك قدرته 188 W حملًا بمعدل (سرعة) 6.50 cm/s. ما مقدار أكبر حمل يمكن للمحرك أن يرفعه عند هذا المعدل؟ (فيزياء 2)

112. تطبيق المفاهيم تُوضع الأسماك الاستوائية التي تُربى في أحواض السمك المنزلية عند شرائها في أكياس بلاستيكية شفافة مملوءة جزئيًا بالماء. إذا وضعت سمكة في كيس مغلق داخل الحوض، فأى الحالات المبينة في الشكل 1-32 تمثل أفضل ما يمكن أن يحدث؟ فسر استدلالك.



الشكل 1-32

الكتابة في الفيزياء

113. تتمدد بعض المواد الصلبة عندما تبرد، ومن أكثر الأمثلة شيوعًا تمدد الماء عند انخفاض درجة حرارته بين 4°C و 0°C ، ولكن تتمدد الأربطة المطاطية أيضًا عند تبريدها، ابحث عن سبب هذا التمدد.

114. بحث العالم جاي-لوساك في قوانين الغاز، فكيف ساهم إنجاز جاي-لوساك في اكتشاف صيغة الماء؟



اختبار مقنن

أسئلة الاختيار من متعدد

اختر رمز الإجابة الصحيحة فيما يأتي:

- عندما عُمر في بحيرة من الماء العذب؟
 7.70 N (C) 0.770 N (A)
 8.47 N (D) 0.865 N (B)
6. ما مقدار قوة الطفو لجسم كتلته 17 kg إذا أزاح 85 L من الماء؟
 1.7 × 10⁵ N (C) 1.7 × 10² N (A)
 8.3 × 10⁵ N (D) 8.3 × 10² N (B)
7. أي الأجسام الآتية لا يحتوي على مادة في حالة البلازما؟
 (A) إضاءة النيون (C) البرق
 (B) النجوم (D) المصابيح العادية
8. ما كتلة عينة من غاز ثاني أكسيد الكربون حجمها 365 ml عند 3.0 ضغط جوي (1 atm = 101.3 kPa) ودرجة حرارة 24 °C، إذا علمت أن الكتلة المولية لثاني أكسيد الكربون 44.0 g/mol؟
 45 g (C) 0.045 g (A)
 2.0 kg (D) 2.0 g (B)

الأسئلة الممتدة

9. بالون مملوء بالهواء حجمه 125 ml عند ضغط جوي معياري 101.3 kPa. فإذا استقر البالون على عمق 1.27 m تحت سطح الماء في بركة سباحة، كما في الشكل، فما الحجم الجديد للبالون؟

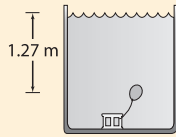

إرشاد

مرن العضلة الضعيفة، وحافظ على العضلة القوية

إذا كنت تحضّر لاختبار نهائي، فقد يكون من الصعب أحياناً أن تركز على الموضوعات كلها؛ لذا ركّز معظم طاقتك على المواضيع التي تكون فيها ضعيفاً، وراجع المواضيع التي تكون فيها قوياً باستمرار.

1. غاز حجمه 10.0 L محصور في أسطوانة قابلة للتمدد، فإذا تضاعف الضغط ثلاث مرات وازدادت درجة الحرارة 80.0 % عند قياسها بمقياس كلفن، فما الحجم الجديد للغاز؟
 16.7 L (C) 2.70 L (A)
 54.0 L (D) 6.00 L (B)

2. حجم عينة من غاز النيتروجين يساوي 0.080 m³ عند ضغط جوي معياري 101.3 kPa، فإذا كان يوجد 3.6 mol من الغاز، فما مقدار درجة الحرارة؟
 0.27 °C (C) 0.27 K (A)
 270 °C (D) 270 K (B)

3. يؤثر عامل بقوة مقدارها 200.0 N في مكبس مساحته 5.4 cm²، فإذا كان هذا المكبس هو المكبس الأول لرافعة هيدروليكية، كما هو موضح في الرسم أدناه، فما مقدار الضغط المؤثر في المائع الهيدروليكي؟
 3.7 × 10³ Pa (C) 3.7 × 10¹ Pa (A)
 3.7 × 10⁵ Pa (D) 2.0 × 10³ Pa (B)

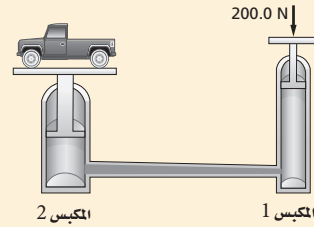

4. إذا كان المكبس الثاني في الرسم أعلاه يؤثر بقوة مقدارها 41000 N، فما مساحة المكبس الثاني؟
 0.11 m² (C) 0.0049 m² (A)
 11 m² (D) 0.026 m² (B)

5. ما مقدار الوزن الظاهري لنموذج مصنوع من خشب خاص كثافته 1.10 g/cm³، إذا أزاح 786 ml ماءً،

الاهتزازات والموجات

Vibrations and Waves

الفصل

2

ما الذي سنتعلمه في هذا الفصل؟

- التوصل إلى خصائص الحركة الاهتزازية وربطها بالموجات.
- تعرّف كيف تنقل الموجات الطاقة.
- وصف سلوك الموجات ومعرفة أهميتها العملية.

الأهمية

إن معرفة سلوك الموجات والاهتزازات ضروري جدًا لفهم ظاهرة الرنين، وكيفية بناء الجسور والأبنية الآمنة، ولمعرفة كيف تتم الاتصالات من خلال المذياع والتلفاز أيضًا.

"جسر جالوينج جيرتي Galloping Gertie" بعد فترة قصيرة من افتتاح جسر مضيق تاكوما (قريبًا من تاكوما في واشنطن) أمام حركة المركبات بدأ هذا الجسر في الاهتزاز عند هبوب الرياح. وكانت الاهتزازات شديدة في أحد الأيام، فتحطم الجسر، وانهار في الماء.

فكر

كيف يمكن للرياح الخفيفة أن تؤدي إلى اهتزاز الجسر بموجات كبيرة تؤدي إلى انهياره في النهاية؟





تجربة استهلاكية

كيف تنتقل الموجات في نابض؟

سؤال التجربة كيف تنتقل النبضات التي ترسل عبر نابض عندما يكون طرفه الآخر ثابتاً؟

الخطوات

1. شدّ نابضاً لولبياً دون مبالغة في ذلك، ثم اطلب إلى أحد زملائك تثبيت أحد طرفي النابض، بينما يحرك زميل آخر الطرف الحر للنابض باتجاه طوله وبالعكس ليولد نبضات فيه. راقب النبضات خلال انتقالها في النابض إلى أن تصل الطرف المثبت، وسجل ملاحظاتك.
2. كرّر الخطوة 1، بتوليد نبضات أكبر، وسجل ملاحظاتك.
3. وُلد نبضات مختلفة في النابض بتحريكه جانبياً من أحد طرفيه، وسجل ملاحظاتك.

4. وُلد نوعاً ثالثاً من النبضات عن طريق ليّ (لف) أحد طرفي النابض، ثم تركه، وسجل ملاحظاتك.

التحليل

ماذا يحدث للنبضات في أثناء انتقالها خلال النابض؟ وماذا يحدث عندما ضربت النبضات الطرف الثابت من النابض؟ وكيف كانت النبضة المتولدة في الخطوة 1 مقارنة بالنبضة المتولدة في الخطوة 2؟

التفكير الناقد اذكر بعض الخصائص التي تبدو أنها تتحكم في حركة النبضة خلال النابض.



1-2 الحركة الدورية Periodic Motion

لعلك شاهدت بندول ساعة يتأرجح ذهاباً وإياباً، ولاحظت أن كل تأرجح يتبع المسار نفسه، وتحتاج كل رحلة ذهاب وإياب إلى المقدار نفسه من الزمن. تعتبر هذه الحركة مثالاً على الحركة الاهتزازية. ومن الأمثلة الأخرى على ذلك تذبذب جسم فلزي مثبت بنابض إلى أعلى وإلى أسفل. هذه الحركات التي تتكرر في دورة منتظمة أمثلة على **الحركة الاهتزازية (الدورية)**.

ويكون للجسم في تلك الأمثلة كلها موضع واحد، تكون عنده القوة المحصلة المؤثرة في الجسم تساوي صفراً، ويكون الجسم في ذلك الموضع في حالة اتزان. وعند سحب الجسم بعيداً عن موضع اتزانه تصبح القوة المحصلة المؤثرة في النظام لا تساوي صفراً، وتعمل هذه القوة المحصلة على إعادة الجسم في اتجاه موضع الاتزان. وإذا كانت القوة التي تعيد الجسم إلى موضع اتزانه تتناسب طردياً مع إزاحة الجسم فإن الحركة الناتجة تُسمى **حركة توافقية بسيطة**.

هناك كميتان تصفان الحركة التوافقية البسيطة، هما: **الزمن الدوري** T ؛ وهو الزمن الذي يحتاج إليه الجسم ليكمل دورة كاملة من الحركة ذهاباً وإياباً، و**سعة الاهتزازة** A ؛ وهي أقصى مسافة يتحركها الجسم مبتعداً عن موضع الاتزان.

الأهداف

- تصف القوة في نابض مرن.
- تحدّد الطاقة المخترنة في نابض مرن.
- تقارن بين الحركة التوافقية البسيطة وحركة بندول.

المفردات

- الحركة الاهتزازية (الدورية)
- الحركة التوافقية البسيطة
- الزمن الدوري
- سعة الاهتزازة
- قانون هوك
- البندول البسيط
- الرين

الكتلة المعلقة بنابض The Mass on a Spring

كيف يتفاعل النابض مع القوة المؤثرة فيه؟ يبين الشكل 1a-2 دعامة معلقاً بها نابض دون تعليق أي شيء في نهايته. والنابض في هذا الموضع لا يستطيل؛ لأنه لا يوجد قوة خارجية تؤثر فيه. أما الشكل 1b-2 فيبين النابض نفسه معلقاً في نهايته جسم وزنه mg ، وقد استطال النابض إزاحة x ؛ بحيث تُوازن قوة النابض المؤثرة إلى أعلى قوة الجاذبية الأرضية المؤثرة إلى أسفل. ويبين الشكل 1c-2 استطالة أو تمدد النابض نفسه بإزاحة مقدارها $2x$ ؛ وذلك عند تعليق ضعف الوزن السابق $2mg$ في نهايته. وهذا يتفق مع **قانون هوك** الذي ينصّ على أن القوة التي يؤثر بها نابض تتناسب طردياً مع مقدار استطالته، والنوابض التي تنطبق عليها هذه الحالة تسمى نوابض مرنة وتحقق قانون هوك، المعبر عنه بالعلاقة الآتية:

$$F = -kx \quad \text{قانون هوك}$$

القوة التي يؤثر بها نابض تساوي حاصل ضرب ثابت النابض في الإزاحة التي يستطيلها أو ينضغطها النابض عن موضع اتزانها.

في هذه المعادلة تمثل k ثابت النابض الذي يعتمد على صلابة النابض وخصائص أخرى له، وتمثل x الإزاحة التي يستطيلها أو ينضغطها النابض عن موضع اتزانها.

طاقة الوضع عندما تؤثر قوة ما لاستطالة نابض، مثل تعليق جسم في نهايته، فسيكون هناك علاقة طردية خطية بين القوة المؤثرة واستطالة النابض، كما يوضح الشكل 2-2، حيث يمثل ميل الخط البياني ثابت النابض، مقاساً بوحدة N/m . وتمثل المساحة تحت المنحنى الشغل المبذول لاستطالة النابض، وهي تساوي طاقة الوضع المرورية المخزنة فيه نتيجة لهذا الشغل. وتمثل قاعدة المثلث الإزاحة x ، أما ارتفاع المثلث فيمثل مقدار القوة التي تساوي kx وفق قانون هوك؛ لذا يُعبر عن طاقة الوضع المرورية المخزنة في النابض بالمعادلة الآتية:

$$PE_{sp} = \frac{1}{2} kx^2 \quad \text{طاقة الوضع المرورية في نابض}$$

طاقة الوضع المرورية في نابض تساوي نصف حاصل ضرب ثابت النابض في مربع إزاحته.

وستكون وحدة طاقة الوضع "N.m" أو جول J.

كيف تعتمد القوة المحصلة على الموضع؟ عند تعليق جسم بنهاية نابض يستطيل النابض حتى تُوازن القوة الرأسية إلى أعلى F_{sp} وزن الجسم F_g كما في الشكل 2-3a، وسيكون الجسم عندئذ في موضع اتزانها. وإذا سحب الجسم المعلق إلى أسفل كما في الشكل 2-3b تزداد قوة النابض، منتجةً قوة محصلة إلى أعلى تساوي قوة السحب عن طريق يدك، إضافة إلى وزن الجسم. وعندما تترك الجسم حرّاً فإنه يتسارع إلى أعلى كما في الشكل 2-3c. وعند حركة الجسم، إلى أعلى تتناقص استطالة النابض؛ لذا تتناقص القوة المتجهة إلى أعلى.

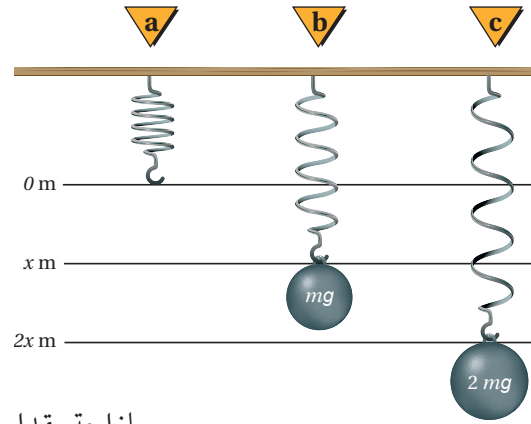

■ الشكل 1-2 تتناسب القوة التي يؤثر بها نابض طردياً مع الإزاحة التي يستطيلها.

■ الشكل 2-2 يمكن تحديد ثابت النابض من العلاقة البيانية بين القوة المؤثرة وإزاحة النابض.

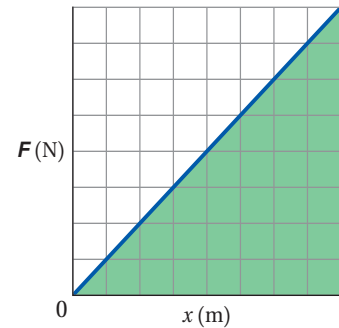

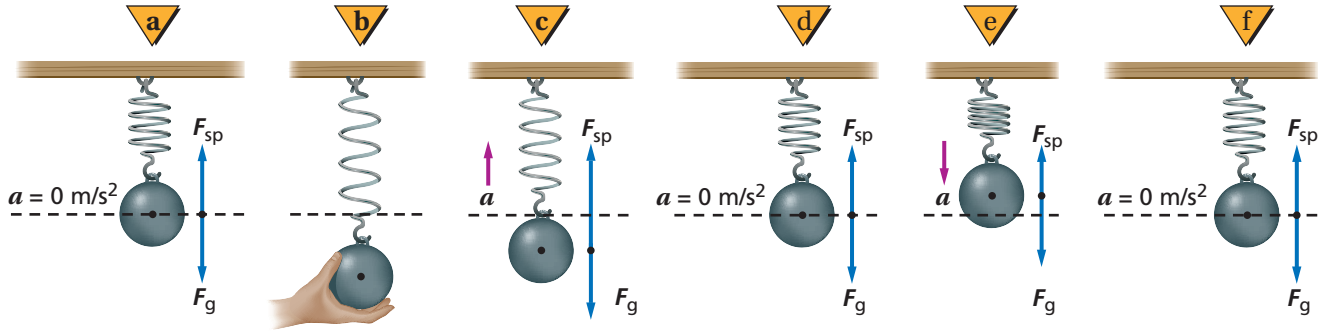

وفي الشكل 2-3d تتساوى قوة النابض إلى أعلى مع وزن الجسم، وتصبح القوة المحصلة صفرًا، فلا يتسارع النظام، ويستمر الجسم في حركته إلى أعلى فوق موضع الاتزان. وفي الشكل 2-3e تكون القوة المحصلة معاكسةً لاتجاه إزاحة الجسم، وتتناسب طرديًا معها؛ لذا يتحرك الجسم حركة توافقية بسيطة، ويعود إلى موضع اتزانه كما في الشكل 2-3f.

■ الشكل 2-3 توضيح الحركة التوافقية البسيطة من خلال اهتزاز جسم معلق بنابض.

مثال 1

ثابت النابض والطاقة المخزنة فيه استطال نابض إزاحة 18 cm عندما عُلّقَ بنهايته كيس بطاطس وزنه 56 N، احسب مقدار:

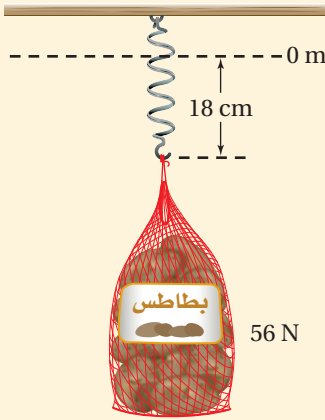

a. ثابت النابض.

b. طاقة الوضع المرورية المخزنة في النابض والناجمة عن هذه الاستطالة.

1 تحليل المسألة ورسمها

• مثل الوضع

• بين الإزاحة التي استطالها النابض وموضع اتزانه، وحددهما.

المعلوم المجهول

$$k = ? \quad x = 18 \text{ cm}$$

$$PE_{sp} = ? \quad F = 56 \text{ N}$$

2 إيجاد الكمية المجهولة

a. استخدم $F = -kx$ ، ثم أوجد قيمة k

يمكن حذف إشارة السالب؛ لأنها تعني أن القوة قوة إرجاع فقط.

$$F = 56 \text{ N}, x = 0.18 \text{ m} \text{ عوّض مستخدمًا}$$

b.

$$k = 310 \text{ N/m}, x = 0.18 \text{ m} \text{ عوّض مستخدمًا}$$

$$k = \frac{F}{x}$$

$$= \frac{56 \text{ N}}{0.18 \text{ m}} = 310 \text{ N/m}$$

$$PE_{sp} = \frac{1}{2} kx^2$$

$$= \frac{1}{2} (310 \text{ N/m})(0.18 \text{ m})^2$$

$$= 5.0 \text{ J}$$

3 تقويم الجواب

• هل الوحدات صحيحة؟ N/m هي الوحدة الصحيحة لثابت النابض. والوحدة الصحيحة للطاقة هي

$$(\text{N/m})(\text{m}^2) = \text{N}\cdot\text{m} = \text{J}$$

• هل الجواب منطقي؟ ثابت النابض متناسق مع القيم المستخدمة في ميزان البقالة مثلاً. الطاقة 5.0 J تساوي القيمة

التي نحصل عليها من $W = Fx = mgh$ ، عندما يكون متوسط القوة المؤثرة 28 N.

1. ما مقدار استطالة نابض عند تعليق جسم وزنه 18 N في نهايته إذا كان ثابت النابض له يساوي 56 N/m ؟
2. ما مقدار طاقة الوضع المرونية المخزنة في نابض عند ضغطه بإزاحة مقدارها 16.5 cm ، إذا كان ثابت النابض له يساوي 144 N/m ؟
3. ما الإزاحة التي يستطيلها نابض حتى يخزن طاقة وضع مرونية مقدارها 48 J ، إذا كان ثابت النابض له يساوي 256 N/m ؟

عندما تُحرر القوة الخارجية الجسم الذي كانت تُمسكه، كما في الشكل 2-3c تكون القوة المحصلة المؤثرة في الجسم والتسارع أكبر ما يمكن، أما السرعة المتجهة فتساوي صفرًا. وعندما يمر الجسم بنقطة الاتزان - كما في الشكل 2-3d - تصبح القوة المحصلة المؤثرة فيه صفرًا، وكذلك التسارع. فهل يتوقف الجسم؟ لا؛ لأن الجسم يحتاج إلى أن تؤثر فيه قوة محصلة إلى أسفل لإبطاء حركته، وهذا لن يحدث ما لم يرتفع الجسم فوق موضع الاتزان. وعندما يصل الجسم إلى أعلى نقطة في اهتزازه تعود القوة المحصلة والتسارع إلى قيمتيهما العظميين، وتصبح السرعة المتجهة صفرًا، فيتحرك الجسم إلى أسفل مارةً بموضع الاتزان إلى نقطة البداية، ويستمر في الحركة بهذه الطريقة الاهتزازية. ويعتمد الزمن الدوري للاهتزازة T على مقدار كل من كتلة الجسم ومرونة النابض.

السيارات تعد طاقة الوضع المرونية عاملاً مهمًا في تصميم السيارات الحديثة وصناعتها، ففي كل سنة تختبر تصاميم جديدة للسيارات؛ لتحديد مدى قدرتها على تحمل الصدمات والاحتفاظ بهيكلها، ويعتمد ذلك على مقدار الطاقة الحركية للسيارة قبل التصادم والتي تتحول إلى طاقة وضع مرونية في الهيكل بعد التصادم. وتحتوي معظم ماصات الصدمات على نوابض خاصة تخزن الطاقة عندما تصدم السيارات حاجزًا بسرعات قليلة. وبعد توقف السيارة وانضغاط النوابض، فإنها تعود إلى مواضع اتزانها، وترتد السيارة عن الحاجز.

البندول البسيط Simple Pendulums

يمكن توضيح الحركة التوافقية البسيطة أيضًا من خلال حركة تأرجح البندول. حيث يتكون **البندول البسيط** من جسم صلب كثافته عالية يُسمى ثقل البندول، معلق بخيط طوله l . وعند سحب ثقل البندول جانبًا وتركه فإنه يتأرجح جيئةً وذهابًا، كما في الشكل 2-4، حيث يؤثر الخيط بقوة شد F_T في ثقل البندول وتؤثر الجاذبية الأرضية أيضًا في الثقل بقوة F_g ، والجمع الاتجاهي لهاتين القوتين يمثل القوة المحصلة، وقد تم تمثيلها في ثلاثة مواضع مختلفة في الشكل 2-4. ففي الموضعين الأيمن والأيسر في الشكل 2-4 تكون القوة المحصلة المؤثرة في ثقل البندول وتسارعه أكبر ما يمكن، بينما سرعته المتجهة صفرًا. وفي الموضع الأوسط (الاتزان) في الشكل نفسه تكون القوة المحصلة والتسارع صفرًا، بينما السرعة المتجهة أكبر

■ الشكل 2-4 محصلة F = المجموع المتجه لـ F_T و F_g ، هي القوة المعيدة (الإرجاع) في البندول.

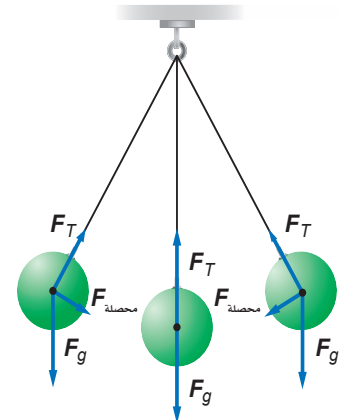

ما يمكن. يمكنك أن تلاحظ أن القوة المحصلة هي قوة إرجاع؛ حيث تكون دائماً معاكسة لاتجاه إزاحة ثقل البندول، وتعمل على إرجاع الثقل إلى موضع اتزانه. وعندما تكون زاوية انحراف الخيط صغيرة (أقل من 15° تقريباً)، فإن قوة الإرجاع تتناسب طردياً مع الإزاحة، ويطلق على هذه الحركة حيثئذٍ حركة توافقية بسيطة. ويجسب الزمن الدوري للبندول باستخدام المعادلة الآتية:

$$T = 2\pi\sqrt{\frac{l}{g}}$$

الزمن الدوري للبندول يساوي 2π مضروبة في الجذر التربيعي لحاصل قسمة طول خيط البندول على تسارع الجاذبية الأرضية.

لاحظ أن الزمن الدوري للبندول البسيط يعتمد فقط على طول خيط البندول وتسارع الجاذبية الأرضية، ولا يعتمد على كتلة ثقل البندول أو سعة الاهتزازة. ومن التطبيقات على البندول استخدامه في حساب g التي تتغير قليلاً من موقع إلى آخر على سطح الأرض.

مثال 2

استخدام البندول لحساب g إذا كان الزمن الدوري لبندول طوله 36.9 cm يساوي 1.22 s، فما مقدار تسارع الجاذبية الأرضية g عند موقع البندول؟

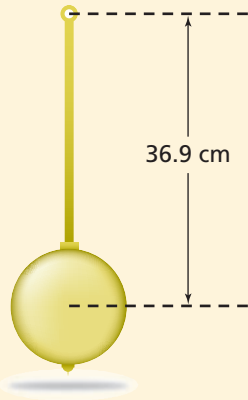

دليل الرياضيات

فصل المتغير

$$T = 2\pi\sqrt{\frac{l}{g}}$$

$$g = \frac{(2\pi)^2 l}{T^2}$$

$$= \frac{4\pi^2 (0.369 \text{ m})}{(1.22 \text{ s})^2} = 9.78 \text{ m/s}^2$$

1 تحليل المسألة ورسمها

- مثل الوضع
- وضح طول البندول على الرسم.
- المعلوم $l = 36.9 \text{ cm}$
- المجهول $g = ?$
- $T = 1.22 \text{ s}$

2 إيجاد الكمية المجهولة

حل المعادلة لحساب g .

عوض مستخدماً $l = 0.369 \text{ m}$ ، $T = 1.22 \text{ s}$

3 تقويم الجواب

- هل الوحدات صحيحة؟ m/s^2 هي الوحدة الصحيحة للتسارع.
- هل الجواب منطقي؟ قيمة g المحسوبة كانت قريبة جداً من القيمة المعيارية 9.80 m/s^2 ، وبالتالي يكون البندول في منطقة أعلى من مستوى سطح البحر.

مسائل تدريبية

4. ما طول بندول موجود على سطح القمر حيث $g = 1.6 \text{ m/s}^2$ حتى يكون الزمن الدوري له 2.0 s ؟
5. إذا كان الزمن الدوري لبندول طوله 0.75 m يساوي 1.8 s على سطح أحد الكواكب، فما مقدار g على هذا الكوكب؟

مسألة تحفيز

- سيارة كتلتها m (kg) تستقر على قمة تل ارتفاعه $h(m)$ قبل أن تهبط على طريق عديم الاحتكاك في اتجاه حاجز تصادم عند أسفل التل. فإذا احتوى حاجز التصادم على نابض مقدار ثابتته يساوي k (N/m) مصمّم على أن يوقف السيارة بأقل الأضرار.
1. بيّن أقصى إزاحة x ينضغطها النابض عندما تصطدم به السيارة بدلالة m و h و k و g .
 2. كم ينضغط النابض إذا هبطت السيارة من قمة تل ارتفاعه ضعف ارتفاع التل السابق؟
 3. ماذا يحدث بعد أن تتوقف السيارة؟

تطبيق الفيزياء

بندول فوكو

Foucault Pendulum

يتكون بندول فوكو من سلك طوله 16 m معلق بنهايته كتلة كبيرة مقدارها 109 kg. ووفق القانون الأول لنيوتن في الحركة يستمر البندول المتأرجح في الحركة في الاتجاه نفسه ما لم يُسحب أو يُدفع في اتجاه آخر. وبما أن الأرض تدور تحت البندول كل 24 ساعة، فإن اتجاه ذبذبة البندول يظهر متغيراً بالنسبة للمشاهد. ولبيان ذلك قم بما يلي: رتب أوتاداً خشبية في دائرة على الأرض تحت البندول المتأرجح على أن يضرّبها ثقل البندول ويوقعها مع دوران الأرض. ويدور البندول عند القطب الشمالي ظاهرياً بمعدل $15^\circ/h$.

الرنين Resonance

لكي تجعل أرجوحة تتأرجح وأنت جالس عليها قم بدفعها بالانحناء إلى الخلف وسحب الحبل (أو السلسلة) من النقطة نفسها في كل شوط، أو أن يدفّعك زميلك دفعات متكرّرة في اللحظات المناسبة. ويحدث **الرنين** عندما تؤثر قوى صغيرة في جسم متذبذب أو مهتز في فترات زمنية منتظمة، بحيث تؤدي إلى زيادة سعة الاهتزازة أو الذبذبة، وتكون الفترة الزمنية الفاصلة بين تطبيق القوة على الجسم المهتز مساويةً للزمن الدوري للذبذبة. ومن الأمثلة الشائعة على الرنين أرجحة السيارة إلى الأمام والخلف من أجل تحرير عجلاتها من الرمل عندما تنغمر فيه، والقفز المتواتر عن لوح القفز أو الغوص. وقد ينتج عن السعة الكبيرة الناتجة عن الرنين شعور بالإجهاد.

ويعد الرنين شكلاً مميزاً للحركة التوافقية البسيطة؛ حيث تؤدي زيادات بسيطة في مقدار القوة في أزمنة محددة في أثناء حركة الجسم إلى زيادة أكبر في الإزاحة. فالرنين الناتج عن حركة الرياح مثلاً يتوافقها مع تصميم دعائم الجسر قد يكون السبب وراء انهيار جسر مضيق تاكوما.

2-1 مراجعة

8. طاقة النابض ما الفرق بين الطاقة المخزنة في نابض استطال 0.40 m والطاقة المخزنة في النابض نفسه عندما يستطيل 0.20 m؟
9. الرنين إذا كانت عجلات سيارة غير متوازنة فسوف تهتز السيارة بقوة عند سرعة محدّدة، ولا يحدث ذلك عند سرعات أقل أو أكبر من هذه السرعة. فسّر ذلك.
10. التفكير الناقد ما أوجه الشبه بين الحركة الدائرية المنتظمة والحركة التوافقية البسيطة؟ وما أوجه الاختلاف بينهما؟

6. قانون هوك علّقت أجسام مختلفة الوزن بنهاية شريط مطاطي مثبت بخطاف، ثم رسمت العلاقة البيانية بين وزن الأجسام المختلفة واستطالة الشريط المطاطي. كيف تستطيع الحكم - اعتماداً على الرسم البياني - ما إذا كان الشريط المطاطي يحقق قانون هوك أم لا؟
7. البندول ما مقدار التغير اللازم في طول بندول حتى يتضاعف زمنه الدوري إلى الضعف؟ وما مقدار التغير اللازم في طوله حتى يقل زمنه الدوري إلى نصف زمنه الدوري الأصلي؟



2-2 خصائص الموجات Waves Properties

تحمل كل من الجسيمات المادية والموجات طاقة، ولكن هناك اختلافاً مهماً بينهما في كيفية حمل الطاقة. إن الكرة جسيم مادي، فإذا قذفتها نحو زميلك فسوف تنتقل من يدك إلى يده حاملة معها طاقة. أما إذا أمسكت أنت وزميلك بطرفي حبل وهزرت الطرف الذي تمسكه بسرعة، فسيفي الحبل بيدك ولا تنتقل مادته إلى زميلك، ولكن الطاقة تنتقل في الحبل خلال الموجة التي أحدثتها. وتُعرف **الموجة** بأنها اضطراب يحمل الطاقة خلال المادة أو الفراغ.

الموجات الميكانيكية Mechanical Waves

تُعد موجات الماء وموجات الصوت والموجات التي تنتقل خلال حبل أو نابض أشكالاً للموجات الميكانيكية. وتحتاج الموجات الميكانيكية إلى وسط ناقل مثل الماء أو الهواء أو الحبال أو النوابض. ولأن كثيراً من الموجات الأخرى لا يمكن مشاهدتها مباشرة، لذا يمكن اعتبار الموجات الميكانيكية بمنزلة نموذج للموجات.

الموجات المستعرضة يبين الشكل 2-5a اضطرابين يسميان نبضات موجية. و**النبضة الموجية** ضربة مفردة أو اضطراب ينتقل خلال الوسط. وإذا انتشرت الموجة إلى أعلى وإلى أسفل بالمعدل نفسه تتولد **موجة دورية**. لاحظ الشكل 2-5a حيث يتحرك الحبل رأسياً، في حين تنتقل النبضة أفقياً. وتُسمى الموجة التي لها هذا النمط من الحركة موجة مستعرضة، ويمكن تعريف **الموجة المستعرضة** بأنها الموجة التي تنبذب عمودياً على اتجاه انتشار الموجة. **الموجات الطولية** يمكنك توليد نبضة موجية في ملف نابض الألعاب بطريقة مختلفة؛ فإذا ضمنت (ضغطت) عدة لفات من النابض بعضها إلى بعض بشكل متراص ثم تركتها فجأة فستتحرك نبضتان - تتكون كل منهما من لفات متقاربة معاً - في اتجاهين متعاكسين، كما في الشكل 2-5b، وتُسمى هذه الموجات **الموجات الطولية**، وهي اضطراب ينتقل في اتجاه حركة الموجة نفسه؛ أي موازياً لها. والموجات الصوتية مثال على ذلك.

الأهداف

- تحدد كيف تنقل الموجات الطاقة دون أن تنقل مادة الوسط.
- تميز بين الموجات المستعرضة والموجات الطولية.
- تربط بين سرعة الموجة وطولها الموجي وترددتها.

المفردات

- الموجة
- نبضة موجية
- الموجة الدورية
- الموجة المستعرضة
- الموجة الطولية
- الموجة السطحية
- سعة الموجة
- القاع
- القمة
- الطول الموجي
- التردد

■ الشكل 2-5 يولد الاهتزاز السريع باتجاه عمودي على محور الحبل نبضات موجة مستعرضة في الاتجاهين (a). يولد ضمّ لفات نابض بعضها إلى بعض ثم تركها نبضات موجة طولية في الاتجاهين (b).

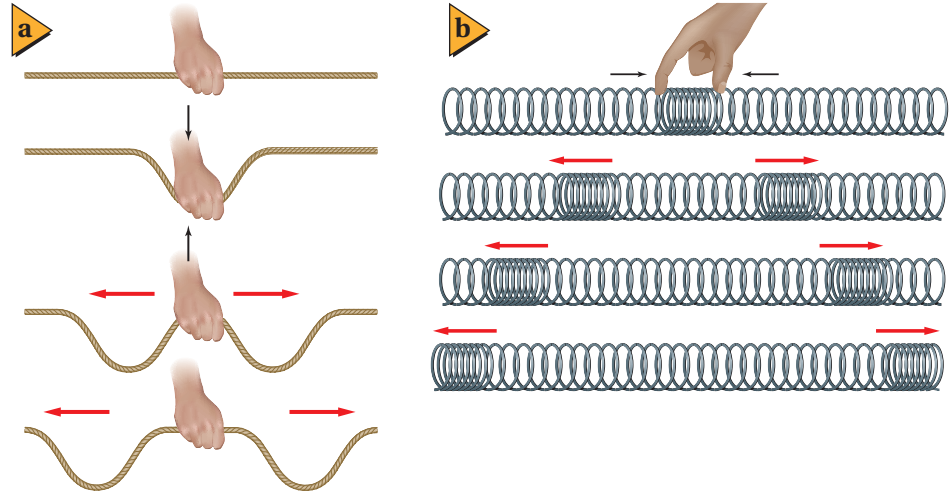

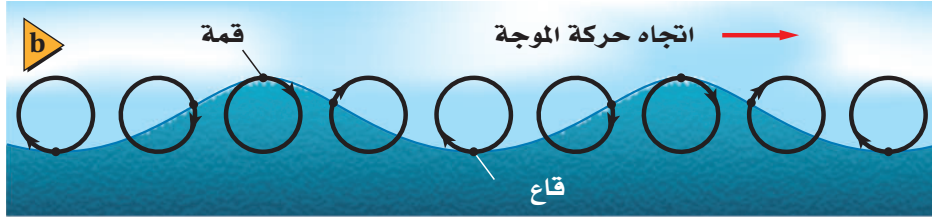

الموجات السطحية الموجات في أعماق البحيرات والمحيطات موجات طولية، بينما تتحرك الجسيمات على سطح الماء في اتجاه مواز وعمودي على اتجاه حركة الموجة، كما في الشكل 2-6. وكل موجة من هذه الموجات هي **موجة سطحية** لها خصائص كل من الموجات المستعرضة والموجات الطولية. إن مصدر طاقة موجات الماء يأتي عادة من العواصف البعيدة التي بدورها استمدت طاقتها من تسخين الأرض بالطاقة الشمسية. وهذه الطاقة انتقلت بدورها من الشمس إلى الأرض بواسطة الموجات الكهرومغناطيسية المستعرضة.

قياس الموجة Measuring a Wave

هناك طرائق عديدة لوصف الموجة أو قياسها؛ إذ تعتمد بعض خصائص الموجة على كيفية توليدها، في حين تعتمد خصائصها الأخرى على الوسط الذي تنتقل خلاله.

السرعة ما السرعة التي تتحرك بها الموجة؟ يمكن إيجاد سرعة انتقال النبضة - الموضحة في الشكل 2-7 - بالطريقة نفسها التي نحدد بها سرعة انتقال سيارة. قس أولاً إزاحة قمة الموجة Δd ، ثم اقسم الناتج على الفترة الزمنية Δt لتجد السرعة $v = \Delta d / \Delta t$. ويمكن إيجاد سرعة الموجة الدورية بالطريقة نفسها. وتعتمد سرعة الموجة في معظم الموجات الميكانيكية المستعرضة والطولية على الوسط الذي تنتقل خلاله فقط.

السعة كيف تختلف النبضة المتولدة عند هز الحبل برفق عن تلك النبضة الناتجة عن الهز العنيف له؟ يشبه الاختلاف بينها الفرق بين موجات حوض السباحة الخفيفة وموجات المحيط القوية، حيث تختلف سعات كل منهما. **وسعة الموجة** هي الإزاحة القصوى للموجة عن موضع سكونها أو اتزانها. ويوضح الشكل 2-8 موجتين متشابهتين، لكنها تختلفان في السعة.

تعتمد سعة الموجة على كيفية توليدها، ولا تعتمد على سرعتها. ويجب أن يُبذل شغل أكبر لتوليد موجة سعتها كبيرة. فمثلاً، تولد الرياح القوية موجات ماء سعتها أكبر من سعة الموجات الناتجة عن النسائم اللطيفة. وتنقل الموجة ذات السعة الكبيرة طاقة أكبر؛ فالموجة ذات السعة القليلة تحرك الرمل ستمترات عدة على الشاطئ، أما الموجة ذات السعة الكبيرة فيمكنها اقتلاع الأشجار وتحريكها من مكان إلى آخر. وإذا تحركت الموجات بالسرعة نفسها فإن معدل نقلها للطاقة يتناسب طردياً مع مربع سعتها. لذا فمضاعفة سعة إحدى الموجات **يضاعف الطاقة التي تنقلها أربع مرات في الثانية الواحدة.**

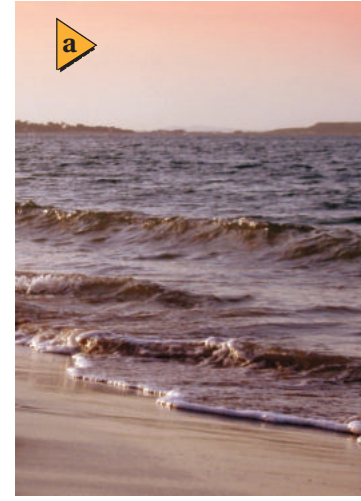

■ الشكل 2-6 للموجات السطحية خصائص الموجات المستعرضة والموجات الطولية (a). مسارات الجسيمات المفردة دائرية (b).

■ الشكل 2-7 تم التقاط هاتين الصورتين بفارق زمني 0.20 s، وخلال هذه الفترة تحركت القمة مسافة 0.80 m، فتكون السرعة المتجهة للموجة 4.0 m/s.



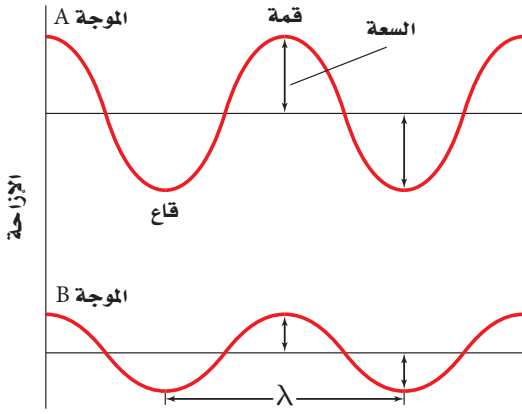

الشكل 8-2 سعة الموجة A أكبر من سعة الموجة B.

الطول الموجي تخيل أنك التقطت صورة فوتوغرافية للموجة كاملة بدلاً من التركيز على نقطة واحدة عليها بحيث ترى موجة كاملة في لحظة ما. ويبين الشكل 8-2 النقاط السفلية التي تُسمى **قاع** الموجة، والنقاط العلوية التي تسمى **قمة** الموجة. ويطلق على أقصر مسافة بين أي نقطتين يتكرر فيها نمط الموجة نفسه اسم **الطول الموجي**. فالمسافة بين قمتين متتاليتين أو قاعين متتالين تساوي الطول الموجي، ويرمز للطول الموجي لموجة ما بالحرف اللاتيني λ (المدا).

الطور أي نقطتين في الموجة تكونان في الطور نفسه إذا كانت المسافة بينهما تساوي طولاً موجياً واحداً أو مضاعفاته. ويُعد جسيان في وسط ما في الطور نفسه أيضاً إذا كان لهما الإزاحة نفسها عن موضع الاتزان، ولهما السرعة المتجهة نفسها. أما إذا كان الجسيان في الوسط متعاكسين في الإزاحة وفي السرعة المتجهة فإنهما يكونان مختلفين في الطور بـ 180° . فمثلاً هناك اختلاف في الطور بين القمة والقاع بـ 180° . وأي نقطتين في الموجة يمكن أن تختلفا في الطور بين 0° و 180° إحداهما بالنسبة إلى الأخرى.

الزمن الدوري والتردد يمكن استخدام سرعة الموجة وسعتها لوصف أي موجة. أما الزمن الدوري T والتردد f فيطبّقان فقط على الموجات الدورية. ودرست سابقاً أن الزمن الدوري للحركة التوافقية البسيطة (كما في حركة البندول) هو الزمن الذي يحتاج إليه الجسم المهتز حتى يكمل دورة كاملة. وعادة يكون مثل هذا الجسم هو مصدر الموجة الدورية أو المسبّب لها. ويكون الزمن الدوري للموجة مساوياً الزمن الدوري للمصدر. وتوضح الأشكال من 9a إلى 9d أن الزمن الدوري T يساوي 0.04 s ؛ وهو الزمن الذي يحتاج إليه المصدر حتى يكمل دورة كاملة، وهو أيضاً الزمن الذي تتطلبه نقطة مثل P على الحبل حتى تعود إلى طورها الابتدائي.

الشكل 9-2 يهتز أحد طرفي نابض متصل بنصل 25 اهتزازة في الثانية، وعليه قطعة من شريط لاصق عند النقطة P. لاحظ تغير موضع النقطة P مع الزمن.

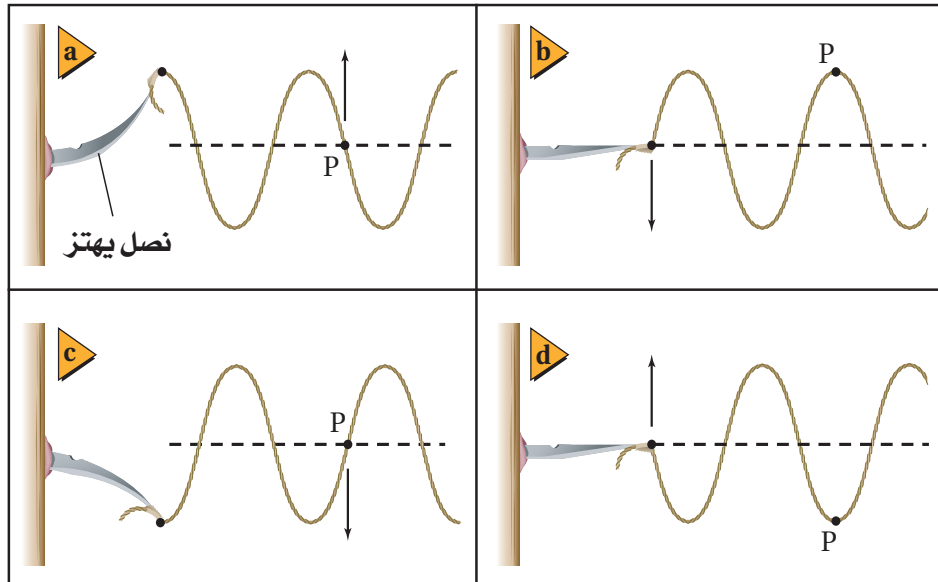

يرمز لكمية التردد Frequency في كتاب الكيمياء بالرمز (نيو) ν ، وبالرمز f في كتاب الفيزياء؛ وكلاهما صحيحان ويعبران عن نفس الكمية.

أما **تردد الموجة** f فهو عدد الاهتزازات الكاملة التي يُتمّها الجسم المهتز في الثانية الواحدة، ويُقاس بوحدة هرتز Hz، والمهتز الواحد هو اهتزازة واحدة في الثانية. وبناءً عليه فإن العلاقة التي تربط بين الزمن الدوري للموجة وترددها هي:

$$f = \frac{1}{T} \quad \text{تردد الموجة}$$

تردد الموجة يساوي مقلوب زمنها الدوري.

ويعتمد الزمن الدوري للموجة وترددها على مصدرها فقط، ولا يعتمدان على الوسط الذي تنتقل خلاله أو على سرعة الموجة.

وتتحرك الموجة خلال فترة زمنية تساوي زمنًا دوريًا واحدًا مسافة تساوي طولاً موجيًا واحدًا، لذا فالطول الموجي يساوي سرعة الموجة مضروبًا في الزمن الدوري، $\lambda = \nu T$. ولأن الحصول على التردد يكون عادة أسهل من الحصول على الزمن الدوري فإن هذه المعادلة تكتب على الشكل الآتي:

$$\lambda = \frac{\nu}{f} \quad \text{طول الموجة}$$

الطول الموجي للموجة يساوي سرعتها مقسومة على ترددها.

تمثيل الموجات إذا التقطت صورة فوتوغرافية لموجة مستعرضة في حبل، فستجدها مشابهة لإحدى الموجتين الموضحتين في الشكل 8-2. ويمكن وضع هذه الصورة على ورقة رسم بياني للحصول على مزيد من المعلومات عن الموجة، كما هو موضح في الشكل 10a-2. وبالمثل إذا رصدت حركة جسيم واحد، مثل حركة النقطة P في الشكل 9-2، أمكنك تمثيل هذه الحركة بيانيًا على ورق رسم بياني، بحيث ترسم الإزاحة بوصفها متغيرًا مع الزمن، كما في الشكل 10b-2، والذي يمكن من خلاله إيجاد الزمن الدوري، كما يمكن تمثيل الموجات الطولية بيانيًا على ورق رسم بياني، بحيث يتم تمثيل التضاغطات على المحور y مثلاً.

■ الشكل 10-2 يمكن تمثيل الموجات بيانيًا، فالطول الموجي لهذه الموجة 4.0 m (a)، والزمن الدوري 2.0 s (b). الإزاحة أو السعة في كلا الرسمين تساوي 0.2 m فإذا مثل هذان الرسمان البيانيان الموجة نفسها، فما سرعتها؟

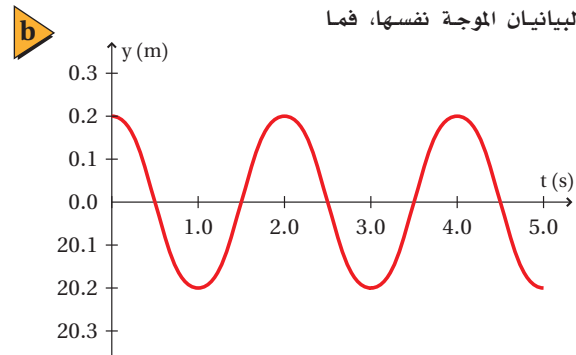
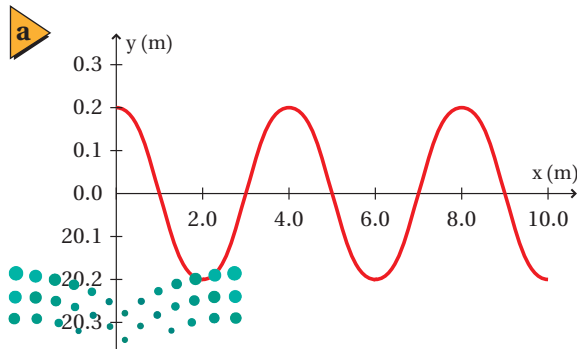

مثال 3

- خصائص الموجة قطعت موجة صوتية ترددها 192 Hz ملعب كرة قدم طوله 91.4 m خلال 0.271 s، احسب مقدار:
- سرعة الموجة.
 - الطول الموجي للموجة.
 - الزمن الدوري للموجة.
 - الطول الموجي والزمن الدوري، إذا أصبح تردد الموجة 442 Hz.

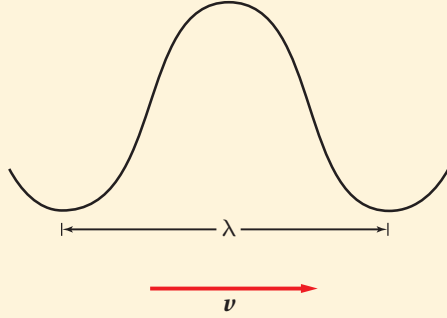

1 تحليل المسألة ورسمها

- ارسم نموذجاً للموجة.
- مثل متجه السرعة.

المجهول

$$v = ?$$

$$\lambda = ?$$

$$T = ?$$

المعلوم

$$f = 192 \text{ Hz}$$

$$d = 91.4 \text{ m}$$

$$t = 0.271 \text{ s}$$

2 إيجاد الكمية المجهولة

- أوجد السرعة v .

$$v = \frac{d}{t} = \frac{91.4 \text{ m}}{0.271 \text{ s}} = 337 \text{ m/s}$$

- أوجد طول الموجة λ .

$$\lambda = \frac{v}{f} = \frac{337 \text{ m/s}}{192 \text{ Hz}} = 1.76 \text{ m}$$

- أوجد الزمن الدوري T .

$$T = \frac{1}{f} = \frac{1}{192 \text{ Hz}} = 0.00521 \text{ s}$$

- أوجد الطول الموجي الجديد.

$$\lambda = \frac{v}{f} = \frac{337 \text{ m/s}}{442 \text{ Hz}} = 0.762 \text{ m}$$

- أوجد الزمن الدوري الجديد.

$$T = \frac{1}{f} = \frac{1}{442 \text{ Hz}} = 0.00226 \text{ s}$$

3 تقويم الجواب

- هل الوحدات صحيحة؟ الهرتز Hz هو نفسه s^{-1} ، لذا فإن $s = m$ و $\frac{m/s}{Hz} = \frac{m}{s}$ وهذا صحيح.
- هل الجواب منطقي؟ السرعة القياسية لموجات الصوت في الهواء 343 m/s تقريباً، لذا فالجواب 337 m/s منطقي، وكذلك التردد والزمن الدوري منطقيان بالنسبة لموجات الصوت، فالتردد 442 Hz قريب من التردد 440 Hz وهو التردد القياسي لموجات الصوت.

$$v = \frac{d}{t}$$

$$= \frac{91.4 \text{ m}}{0.271 \text{ s}}$$

$$= 337 \text{ m/s}$$

$$\lambda = \frac{v}{f}$$

$$= \frac{337 \text{ m/s}}{192 \text{ Hz}}$$

$$= 1.76 \text{ m}$$

$$T = \frac{1}{f}$$

$$= \frac{1}{192 \text{ Hz}}$$

$$= 0.00521 \text{ s}$$

$$\lambda = \frac{v}{f}$$

$$= \frac{337 \text{ m/s}}{442 \text{ Hz}} = 0.762 \text{ m}$$

$$T = \frac{1}{f}$$

$$= \frac{1}{442 \text{ Hz}} = 0.00226 \text{ s}$$

دليل الرياضيات

إجراء العمليات الحسابية باستخدام الأرقام المعنوية

11. أطلق فادي صوتاً عالياً في اتجاه جرف رأسي يبعد 465 m عنه، وسمع الصدى بعد 2.75 s. احسب مقدار:
- a. سرعة صوت فادي في الهواء.
- b. تردد موجة الصوت إذا كان طولها الموجي يساوي 0.750 m.
- c. الزمن الدوري للموجة.
12. إذا أردت زيادة الطول الموجي لموجات في حبل فهل تهز الحبل بتردد كبير أم بتردد صغير؟
13. ولّد مصدرٌ في حبل اضطراباً تردده 6.00 Hz، فإذا كانت سرعة الموجة المستعرضة في الحبل 15.0 m/s، فما طولها الموجي؟
14. تتولّد خمس نبضات في خزان ماء كل 0.100 s، فإذا كان الطول الموجي للموجات السطحية 1.20 cm، فما مقدار سرعة انتشار الموجة؟

توصلت إلى أن الموجات تحمل طاقة مما يمكنها من إنجاز شغل، وربما شاهدت الأضرار الهائلة الناجمة عن العواصف الشديدة والأعاصير القوية، أو التآكل البطيء للمنحدرات والشواطئ الناجم عن الموجات الضعيفة اليومية. ومن المهم أن تتذكر أن سعة الموجة الميكانيكية هي التي تحدّد مقدار الطاقة التي تحملها الموجة، بينما يحدّد الوسط وحده سرعة الموجة.

2-2 مراجعة

15. **السرعة في أوساط مختلفة** إذا سحبت أحد طرفي نابض، هل تصل النبضة إلى طرفه الآخر في اللحظة نفسها؟ ماذا يحدث لو سحبت حبلًا؟ ماذا يحدث عند ضرب طرف قضيب حديدي؟ قارن بين سرعة انتقال النبضات في المواد الثلاث.
16. **خصائص الموجة** إذا ولّدت موجة مستعرضة في حبل عن طريق هزّ يدك وتحريكها من جانب إلى آخر، ثم بدأت تهزّ الحبل أسرع من دون تغيير المسافة التي تتحركها يدك، فماذا يحدث لكل من: السعة، والطول الموجي، والتردد، والزمن الدوري، وسرعة الموجة؟
17. **الموجات تنقل الطاقة** افترض أنه طلب إليك أنت وزميلك في المختبر توضيح أن الموجة المستعرضة تنقل الطاقة دون انتقال مادة الوسط، فكيف توضح ذلك؟
18. **الموجات الطولية** صنف الموجات الطولية. وما أنواع الأوساط التي تنقل الموجات الطولية؟
19. **التفكير الناقد** إذا سقطت قطرة مطر في بركة فستولّد موجات ذات سعات صغيرة. أما إذا قفز سباح في البركة فسيولّد موجات ذات سعات كبيرة. فلماذا لا تولّد الأمطار الغزيرة في أثناء العواصف الرعدية موجات ذات سعات كبيرة؟



2-3 سلوك الموجات Waves Behavior

الأهداف

- تربط بين سرعة الموجة وطبيعة الوسط الذي تتحرك فيه.
- تصف كيفية انعكاس الموجات وانكسارها عند الحد الفاصل بين وسطين.
- تطبق مبدأ التراكب على ظاهرة التداخل.

المفردات

- موجة ساقطة
- موجة منعكسة
- مبدأ التراكب
- التداخل
- العقدة
- البطن
- الموجة الموقوفة (المستقرة)
- مقدمة الموجة
- الشعاع
- العمود المقام
- قانون الانعكاس
- الانكسار

عندما تصل موجة إلى الحد الفاصل بين وسطين فإنها غالباً تنعكس وترتد إلى الخلف داخل الوسط نفسه. وفي حالات أخرى تمر الموجة كلها أو جزء منها خلال الحد الفاصل إلى وسط آخر، ويتغير اتجاهها عند الحد الفاصل. بالإضافة إلى أن العديد من خصائص سلوك الموجة، ماهي إلا نتيجة الحقيقة التي تنص على أنه: يمكن أن تكون هناك موجتان أو أكثر في الوسط نفسه خلال الزمن نفسه؛ بخلاف الجسيمات المادية؛ إذ لا يمكن لجسمين شغل الحيز نفسه خلال الزمن نفسه.

الموجات عند الحواجز Waves at Boundaries

تذكر من القسم السابق أن سرعة الموجة الميكانيكية تعتمد فقط على خصائص الوسط الذي تمر خلاله، ولا تعتمد على سعة الموجة أو ترددها. فمثلاً، يؤثر عمق الماء في سرعة موجات الماء المتكونة فيه، كما تؤثر درجة حرارة الهواء في سرعة موجات الصوت التي تنتشر فيه، وتعتمد سرعة موجات النابض على مقدار قوة شدّه وعلى كتلة وحده أطواله.

يبيّن ماذا يحدث عندما تمر موجة خلال حد فاصل بين وسطين كما في نابضين مختلفي السمك ومتصلي الطرفين. يبين الشكل 11-2 نبضة تتحرك من النابض الأكبر سمكاً إلى النابض الأقل سمكاً، حيث تسمى الموجة التي تصطدم بالحد الفاصل بين النابضين **الموجة الساقطة**. لاحظ أن هناك اختلافاً في سرعة النبضة التي تنتقل من النابض الأسمك إلى النابض الأقل سمكاً، كما تبقى نبضة الموجة المنتقلة متجهةً إلى أعلى.

ينعكس جزء من طاقة نبضة الموجة الساقطة إلى الخلف في اتجاه النابض السميك على شكل موجة مرتدة تسمى **الموجة المنعكسة**. وتحدّد خصائص كلا النابضين ما إذا كان اتجاه الموجة المنعكسة معتدلاً أو مقلوباً. فعلى سبيل المثال، تنقلب الموجة المنعكسة إذا كانت سرعة الموجات في النابض الأقل سمكاً أكبر؛ لأنه أثقل أو أكثر صلابة.

■ الشكل 11-2 تمثل نقطة الاتصال بين طرفي النابضين الحد الفاصل بين الوسطين. فعندما تصل النبضة إلى الحد الفاصل (a) ينعكس جزء من النبضة وينفذ جزء آخر (b).

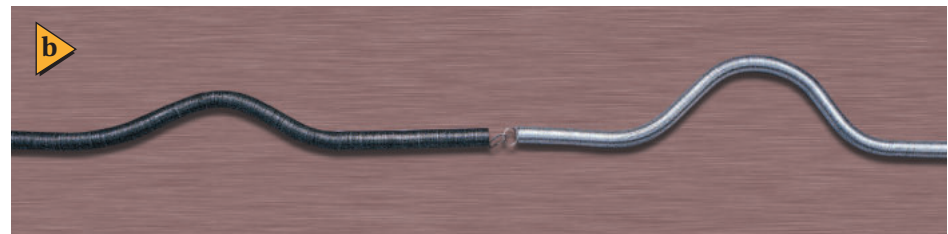



ماذا يحدث لو كان الحد الفاصل حائطاً وليس نابضاً آخر؟ عندما تُطلق موجة في نابض مثبت في حائط صلب مصقول تنعكس هذه الموجة عن الحائط إلى الخلف كما في الشكل 12-2، ويكون الحائط هو الحد الفاصل لوسط جديد حاولت الموجة المرور خلاله، حيث تنعكس الموجة عن الحائط بدلاً من مرورها خلاله، وتساوي سعة الموجة المرتدة تقريباً سعة الموجة الساقطة. لذا تنعكس معظم طاقة الموجة إلى الخلف، والقليل منها ينتقل إلى الحائط. ولاحظ أيضاً أن الموجة انقلبت إلى أسفل، أما لو كان النابض متصلاً بحلقة حرة الحركة حول قضيب - حد فاصل حر الحركة - فإن الموجة لن تنقلب.

■ الشكل 12-2 تقترب الموجة من الحائط الصلب (a)، وتنعكس عنه مرتدة إلى الخلف (b). لاحظ أن سعة الموجة المنعكسة تساوي تقريباً سعة الموجة الساقطة، إلا أنها مقلوبة.

تراكب الموجات Superposition of Waves

افترض أن نبضة تنتقل في نابض وقابلت نبضة منعكسة. ما الذي يحدث في هذه الحالة؟ سيكون هناك نبضتان في الوسط في المكان والزمان نفسيهما، وتؤثر كل من النبضتين في الوسط بصورة مستقلة. وينص **مبدأ التراكب** على أن الإزاحة الحادثة في الوسط، الناتجة عن نبضتين أو أكثر، تساوي المجموع الجبري للإزاحات الناتجة عن كل نبضة على حدة؛ أي أنه يمكن اتحاد نبضتين أو أكثر لتكوين نبضة واحدة جديدة. وإذا انتقلت النبضتان في اتجاهين متعاكسين فإما أن تلغي كل منهما تأثير الأخرى، أو تنتج نبضة لها سعة أكبر أو أصغر من سعة كل منهما. ويسمى الأثر الناتج عن تراكب نبضتين أو أكثر **التداخل**.

■ الشكل 13-2 عندما تلتقي نبضتان متساويتان تتكون نقطة تسمى العقدة (N)؛ حيث يبقى الوسط دون اضطراب (a)، وينتج التداخل البناء في أكبر صورة له عند تكون بطن الموجة (A). (b) وإذا كانت سعتا النبضتين المتعاكستين غير متساويتين فسيكون الهدم غير تام (c).

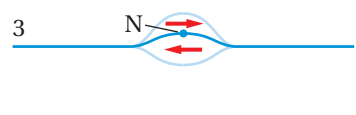
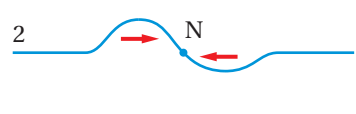
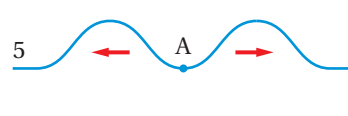
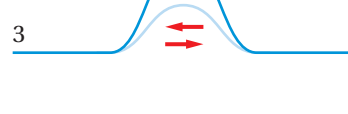
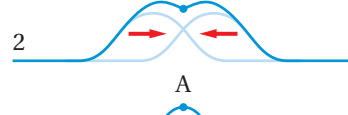
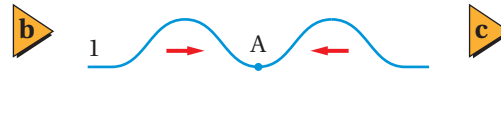
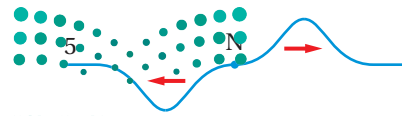
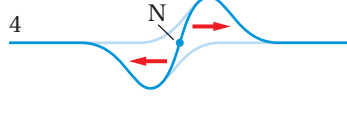
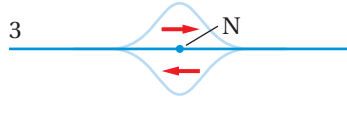
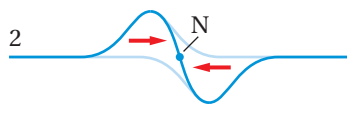
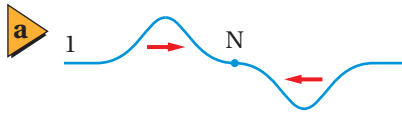

تجربة

تداخل الموجات



يمكنك باستعمال نابض حلزوني توليد موجة تضاغطية متغيرة في سعتهما وسرعتها واتجاهها، كما في الموجة المستعرضة.

1. صمّم تجربة لاختبار ما يحدث عند التقاء موجتين من اتجاهين مختلفين.
2. نفذ التجربة وسجّل ملاحظاتك.

التحليل والاستنتاج

3. هل تغيرت سرعة أي موجة منهما؟
4. هل تتردّ هاتان الموجتان إحداهما عن الأخرى؟ أم تمر كل منهما خلال الأخرى؟

الشكل 14-2 يُنتج التداخل موجات

موقوفة في الحبل، وبزيادة التردد يزداد عدد العقد والبطن، كما هو واضح من أعلى الشكل إلى أسفله.

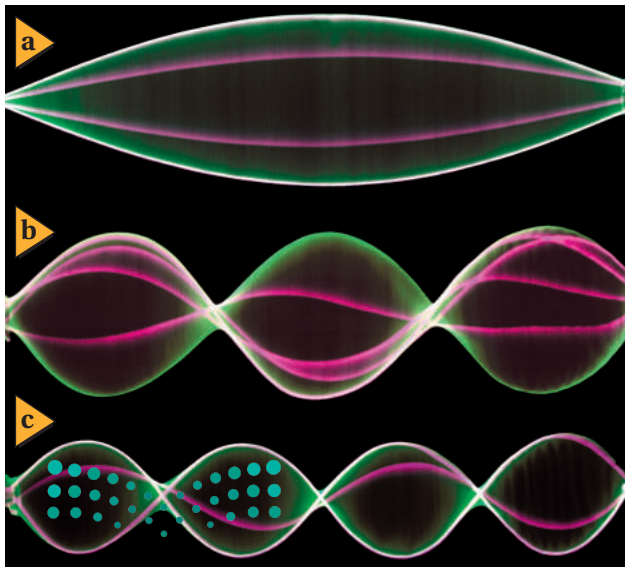

تداخل الموجات يوجد التداخل على شكلين: فيكون تداخلاً بنّاءً، أو تداخلاً هداماً. فعندما تلتقي نبضتان لهما السعة نفسها ولكن في اتجاهين متعاكسين - أي قمة من الموجة الأولى مع قاع من الموجة الثانية - تقل إزاحة الوسط عند النقاط كلها في منطقة التداخل، ويكون التداخل هداماً. وإذا كانت سعتهما الموجتين متساويتين كما في الشكل 13a-2 فإن مقدار الإزاحة سيساوي صفراً. وتُسمى النقطة N التي لم تتحرك مطلقاً **العقدة**. وتواصل النبضتان حركتهما بعد التداخل، وتستعيدان شكلهما الأصلي.

ينتج التداخل البنّاء عندما تكون إزاحات الموجات في الاتجاه نفسه، وتكون النتيجة موجة لها سعة أكبر من سعة أي من الموجات منفردة. ويبين الشكل 13b-2 تداخلاً بنّاءً لنبضتين متساويتين، حيث تتكون نبضة ذات سعة أكبر عند النقطة A عندما تلتقي النبضتان، وتُسمى هذه النبضة الناتجة **البطن**، وتكون إزاحتها هي الأكبر. وتمر النبضتان بعد ذلك إحداهما خلال الأخرى دون أي تغير في شكلها أو حجمها. وإذا كانت سعتهما النبضتين غير متساويتين فإن النبضة الناتجة من التداخل تساوي المجموع الجبري لإزاحتي النبضتين، كما في الشكل 13c-2.

الموجات الموقوفة (المستقرة) يمكنك تطبيق مفهوم تراكم الموجات للتحكم في تكوين موجات ذات سعة كبيرة. فإذا ثبت أحد طرفي حبل أو نابض حلزوني في نقطة ثابتة مثل مقبض باب، ثم بدأت بهز الطرف الآخر فإن الموجات تنطلق من يدك متحركة في اتجاه الطرف الآخر الثابت، ثم تترد عند هذه النهاية الثابتة وتنقلب من جديد، وتعود إلى يدك ثانية. وعندما تصل الموجة المرتدة إلى يدك تنعكس وتنقلب من جديد وتتحرك إلى الخلف مرة أخرى. وتكون إزاحة الموجة عندما تنطلق من يدك للمرة الثانية في الاتجاه نفسه الذي انطلقت منه أول مرة.

ماذا تفعل لو أردت زيادة سعة الموجة التي ولدتها؟ افترض أنك ضبطت حركة يدك بحيث يكون الزمن الدوري لاهتزازها مساوياً للزمن الذي تحتاج إليه النبضة حتى تكمل دورة كاملة: من يدك إلى الباب ثم العودة. عندئذٍ سوف تضاف الإزاحة التي تولدها

يدك في كل مرة إلى إزاحة الموجة المنعكسة. والنتيجة أن اهتزاز الحبل سيكون أكبر من حركة يدك، ويمكن توقع ذلك استناداً إلى معرفتك بالتداخل البنّاء. وتعتبر هذه الاهتزازة ذات السعة الكبيرة مثلاً على الرنين الميكانيكي. وتكون العقدتان عند طرفي الحبل، في حين يكون البطن في وسط النبضة، كما في الشكل 14a-2. وتبدو الموجة موقوفة ولذا تسمى **الموجة الموقوفة أو المستقرة**؛ أي أن الموجة الموقوفة هي تداخل موجتين تتحركان في اتجاهين متعاكسين. وإذا ضاعفت تردد الاهتزاز تتولّد عقدة جديدة وبطن جديد في الحبل، ويظهر الحبل مهتزاً في قسمين. وعند زيادة التردد أكثر تتولّد عقد وبطن أكثر، كما في الشكلين 14b-2، 14c-2.

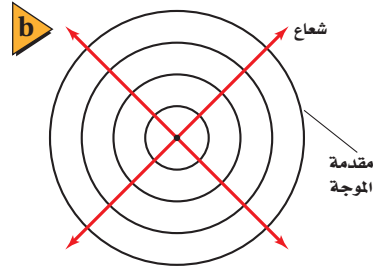

■ الشكل 15-2 تنتشر الموجات الدائرية إلى الخارج بعيداً عن مصدرها (a). ويمكن تمثيل الموجة بدوائر ترسم عند قمم الموجات الدائرية (b). لاحظ أن الأشعة متعامدة مع مقدمة الموجة.

الموجات في بعدين Waves in Two Dimensions

درست الموجات في حبل أو نابض، عندما تنعكس عن حاجز صلب، حيث تصبح السعة صفراً نتيجة التداخل الهدام. هذه الموجات الميكانيكية تتحرك في بُعد واحد. أما الموجات على سطح الماء فتتحرك في بعدين، وستدرس لاحقاً الموجات الكهرومغناطيسية وموجات الصوت التي تتحرك في ثلاثة أبعاد. فكيف يمكن توضيح الموجات في بعدين؟

تمثيل الموجات في بعدين عندما ترمي حجراً صغيراً في بركة ماء ساكنة، ترى قمم وقيعان الموجات الدائرية الناتجة تنتشر إلى الخارج في جميع الاتجاهات. ويمكن تمثيل هذه الموجات برسم دوائر تُعبّر عن قمم هذه الموجات. فعندما تضع رأس إصبعك في الماء وتحركه بتردد ثابت ستنتج دوائر متتابعة متحدة في مراكزها، ويكون إصبعك مركز تلك الدوائر التي تُسمى مقدمات الموجة. **مقدمة الموجة** هي الخط الذي يمثل قمة الموجة في بعدين. ويمكن استعمال مقدمة الموجة لتوضيح الموجات بأي شكل كانت، ومن ذلك الموجات الدائرية والموجات المستقيمة. ويوضح الشكل 15a-2 الموجات الدائرية في الماء، بينما يوضح الشكل 15b-2 مقدمات هذه الموجات. وتُرسَم مقدمات الموجات بمقياس رسم يبيّن الطول الموجي لهذه الموجات، ولكن لا يبين ساعاتها.

ومهما يكن شكل الموجات التي تتحرك في بعدين فإنها تتحرك في اتجاه متعامد مع مقدماتها، ويُمثّل هذا الاتجاه **بشعاع** على شكل خط يصنع زاوية قائمة مع قمة الموجة. وإذا أردت بيان اتجاه انتقال الموجة فقط فمن الملائم أن ترسم أشعة بدلاً من مقدمات الموجات. **انعكاس الموجات في بعدين** يستعمل حوض الموجات لبيان خصائص الموجات المنتشرة في بعدين؛ إذ يحتوي على طبقة ماء ضحلة، وألواح اهتزاز تولّد نبضات موجية، كما موضح في الشكل 16a-2، أو تولّد موجات ماء تتحرك بتردد ثابت. وعند إضاءة المصباح الموجود فوق الحوض يتكون ظل تحت الحوض يبين موقع قمم الموجات وقيعانها. وعندما تنتشر موجة نحو حاجز ما، فإنها تنعكس عنه في اتجاه محدد.

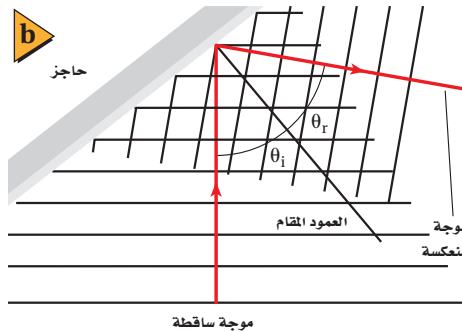
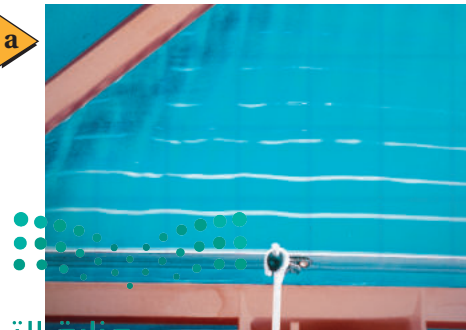

■ الشكل 16-2 نبضة موجة مرتدة عن حاجز في حوض الموجات (a). يوضّح المخطط الشعاعي التسلسل الزمني لاقتراب الموجة من الحاجز وانعكاسها عنه إلى اليمين (b).

تجربة عملية

كيف تنعكس الموجات وكيف تنكسر؟

ارجع إلى دليل التجارب العملية على منصة عين الإثرائية

تجربة عملية

كيف يبدو حيود الموجات وتداخلها؟

ارجع إلى دليل التجارب العملية على منصة عين الإثرائية

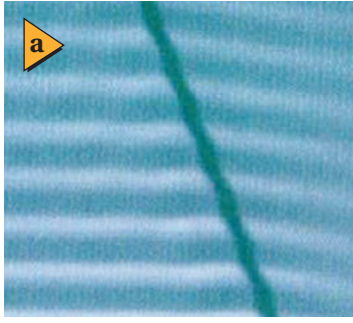

ويمكن تمثيل اتجاه انتشار الموجات بالمخطط الشعاعي المبين في الشكل 16b-2، حيث يُمثّل الشعاع المتجه إلى أعلى الموجة الساقطة، في حين يُمثّل الشعاع المتجه إلى اليمين الموجة المنعكسة. أما الحاجز فيُمثّل بخط مستقيم يفصل بين الواسطين، والخط المتعامد مع الحاجز عند نقطة السقوط يُسمى **العمود المقام**. وتسمى الزاوية المحصورة بين الشعاع الساقط والعمود المقام زاوية السقوط. أما الزاوية المحصورة بين الشعاع المنعكس والعمود المقام فتسمى زاوية الانعكاس. وينص **قانون الانعكاس** على أن زاوية السقوط تساوي زاوية الانعكاس.

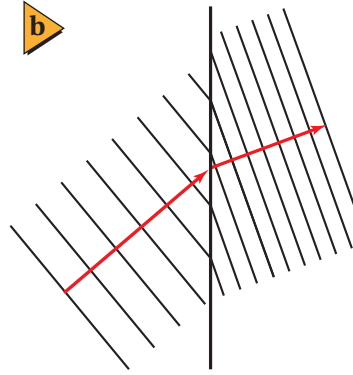

انكسار الموجات في بعدين يمكن استخدام حوض الموجات كذلك لتمثيل سلوك الموجات عندما تنتقل من وسط إلى آخر. ويوضح الشكل 17a-2 لوحًا زجاجيًا موضوعًا في حوض الموجات، وسمك طبقة الماء فوقه أقل من سمك طبقة الماء في بقية الحوض؛ حيث يؤثر ذلك وكأنه وسط مختلف. وبانتقال الموجة من منطقة الماء العميق إلى منطقة الماء الضحل تقل سرعتها ويتغير اتجاهها. ولأن الموجات في منطقة الماء الضحلة تولدت من الموجات القادمة من منطقة الماء الأعمق فإن ترددها لن يتغير. واستنادًا إلى المعادلة $\lambda = v/f$ فإن تناقص سرعة الموجات يعني أن الطول الموجي يكون أقصر في منطقة الماء الضحلة. ويعرف التغير في اتجاه انتشار الموجات عند الحد الفاصل بين وسطين مختلفين **بالانكسار**. ويبين الشكل 17b-2 مقدمة الموجة ونموذج المخطط الشعاعي للانكسار، وعندما تدرس انعكاس الضوء وانكساره في الفصول القادمة ستتعرف قانون الانكسار المعروف بقانون سنل.

الشكل 17-2 عندما تتحرك موجات الماء فوق منطقة الماء الضحلة، حيث يوجد لوح الزجاج في حوض الموجات تتباطأ ويقبل طولها الموجي (a). ويمكن تمثيل الانكسار بمخطط مقدمات الموجات والأشعة (b).

قد تعلم أن سبب الصدى هو انعكاس الصوت عن سطح صلب مثل حائط كبير، أو انعكاسه عن جرف صخري بعيد، وأن الانكسار مسؤول جزئيًا عن تكون قوس المطر؛ فعندما يمر الضوء الأبيض خلال قطرات المطر تعمل هذه القطرات على تحليل الضوء الأبيض إلى ألوانه (ألوان الطيف المرئي السبعة) بفعل الانكسار.

3-2 مراجعة

23. **التفكير الناقد** هناك طريقة أخرى لفهم انعكاس الموجات، وهي أن تغطي الطرف الأيمن لكل رسم في الشكل 13a-2 بقطعة ورق، على أن يكون طرف الورقة موجودًا عند النقطة N (العقدة)، ثم تركز على الموجة الناتجة التي تظهر باللون الأزرق الغامق، وتلاحظ أنها تبدو مثل موجة منعكسة عن حد فاصل. فهل هذا الحد الفاصل حائط صلب أم ذو نهاية مفتوحة؟ كرّر هذا التمرين مع الشكل 13b-2.

20. **الموجات عند الحدود الفاصلة** أي خصائص الموجة الآتية لا تتغير عندما تمر الموجة خلال حد فاصل بين وسطين مختلفين: التردد، السعة، الطول الموجي، السرعة، الاتجاه؟

21. **انكسار الموجات** لاحظ الشكل 17a-2، وبين كيف يتغير اتجاه الموجة عندما تمر من وسط إلى آخر. وهل يمكن أن تعبر موجة في بعدين حدًا فاصلًا بين وسطين دون أن يتغير اتجاهها؟ وضح ذلك.

22. **الموجات الموقوفة** ما العلاقة بين عدد العقد وعدد البطنون في موجة موقوفة في نابض مثبت الطرفين؟

مختبر الفيزياء

تذبذب البندول Pendulum Vibrations

يمكن أن يوفر البندول البسيط نموذجًا لاستقصاء خصائص الموجات. ستصمّم في هذه التجربة طريقة لاستعمال البندول لإيجاد سعة موجة، وزمنها الدوري، وترددها. وستحدد أيضًا تسارع الجاذبية الأرضية باستعمال البندول البسيط.

سؤال التجربة

كيف يوضح البندول البسيط خصائص الموجات؟

الأهداف

- تحدّد المتغيرات التي تؤثر في الزمن الدوري للبندول.
- تستقصي تردّد البندول وزمنه الدوري وسعة اهتزازه.
- تقيس قيمة تسارع الجاذبية الأرضية g .

الخطوات

1. صمّم بندولًا باستعمال المواد والأدوات المتوفرة لديك. وتحقق من فحص المعلم لتصميمك إذا كان ملائمًا أم لا، وذلك قبل المضي قدمًا في إجراء التجربة.
2. يكون طول البندول في هذا الاستقصاء مساويًا لطول الخيط مضافًا إليه نصف طول ثقل البندول. والسعة هي البعد بين النقطة التي سُحب إليها ثقل البندول ونقطة اتزانه. والتردد هو عدد دورات ثقل البندول في الثانية. أما الزمن الدوري فهو الزمن الذي يتطلبه ثقل البندول حتى يعمل دورة واحدة. وعند جمع البيانات حول الزمن الدوري يتعين عليك إيجاد الزمن الذي يحتاج إليه البندول حتى يكمل عشر دورات، ثم تجد بعد ذلك الزمن الدوري بوحدة ثانية (s). كما يتعين عليك عدّ الدورات التي تحدث في 10 s، ومنها تجد التردد بوحدة s^{-1} .
3. صمّم طريقة بحيث تبقى كتلة ثقل البندول وسعة حركته ثابتتين، في حين تُغيّر طول البندول، ثم تحدّد تردده وزمنه الدوري. سجّل نتائجك في جدول البيانات، وكرّر المحاولات مع أطوال مختلفة للبندول لجمع البيانات.
4. صمّم طريقة بحيث تُبقي طول البندول وسعته ثابتين، بينما تغيّر كتلة ثقل البندول، ثم حدد تردده وزمنه الدوري. سجّل نتائجك في جدول البيانات. وكرّر المحاولات لجمع البيانات.
5. صمّم طريقة أخرى بحيث تبقى طول البندول وثقله ثابتين، في حين تغيّر سعة حركته، ثم حدد تردده وزمنه الدوري. سجّل نتائجك في جدول البيانات، وكرّر المحاولات لجمع البيانات.

احتياطات السلامة



المواد والأدوات

- خيط طوله 1.5 m
- مشبك ورق
- ساعة إيقاف
- ثلاثة أثقال رصاصية صغيرة
- حامل حلقي

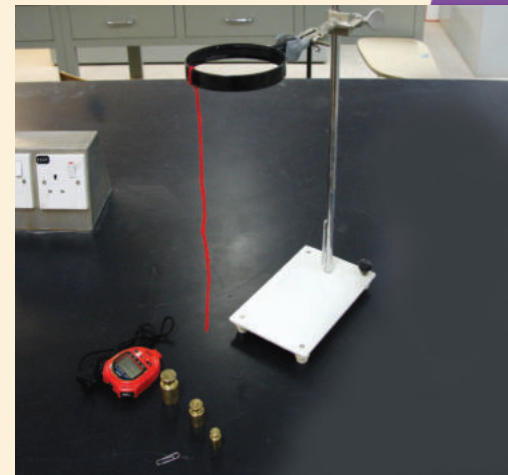

جدول البيانات 1

جدول البيانات هذا مصمم للخطوات 2-5						
التردد (S ⁻¹)	الزمن الدوري (S)	المتوسط	المحاولة 3	المحاولة 2	المحاولة 1	
	_____					الطول 1
						الطول 2
						الطول 3
	_____					الكتلة 1
						الكتلة 2
						الكتلة 3
	_____					الاتساع 1
						الاتساع 2
						الاتساع 3

جدول البيانات 2

جدول البيانات هذا مصمم للخطوة 6، لإيجاد قيمة g						
طول الخيط (m)	الزمن الدوري (S)	المتوسط	المحاولة 3	المحاولة 2	المحاولة 1	
						الطول 1
						الطول 2
						الطول 3

6. صمّم طريقة باستعمال البندول لحساب تسارع الجاذبية الأرضية g ، مستخدماً المعادلة الآتية:
 $T = 2\pi\sqrt{\frac{l}{g}}$ حيث تمثل T الزمن الدوري، و l طول خيط البندول، تذكر تنفيذ عدّة محاولات لجمع البيانات.
3. **حلّل** لماذا يفضل تكرار الخطوة ثلاث مرات أو أكثر لإيجاد التردد والزمن الدوري للبندول؟
4. **حلّل واستنتج** متى يكون لثقل البندول أكبر طاقة حركية؟
5. **حلّل واستنتج** متى يكون لثقل البندول أكبر طاقة وضع؟

التوسع في البحث

افترض أن لديك بندولاً طويلاً، ما الملاحظات التي تتوقعها على حركة هذا البندول مدة يوم كامل؟

الفيزياء في الحياة

يستعمل البندول في تشغيل بعض أنواع الساعات. استعن بملاحظاتك خلال هذه التجربة لتحديد مشكلات التصميم الموجودة في بندولك عند استعماله أداة لضبط الوقت.

التحليل

1. **رخص** ما العلاقة بين سعة حركة البندول وزمنه الدوري؟
2. **رخص** ما العلاقة بين كتلة ثقل البندول وزمنه الدوري؟
3. **قارن** كيف يرتبط الزمن الدوري للبندول مع طوله؟
4. **حلّل** أو جد مقدار g من البيانات في الخطوة 6.
5. **تحليل الخطأ** ما النسبة المئوية للخطأ في التجربة عند إيجاد قيمة g ؟ وما الأسباب المحتملة لوجود فرق بين القيمة التجريبية لـ g والقيمة المقبولة لها؟

الاستنتاج والتطبيق

1. **استنتج** ما المتغير أو المتغيرات التي تؤثر في الزمن الدوري للبندول؟
2. **قارن** كيف تكون حركة البندول مشابهة لحركة الموجة؟



التقنية والمجتمع

Earthquake Protection الحماية من الزلازل

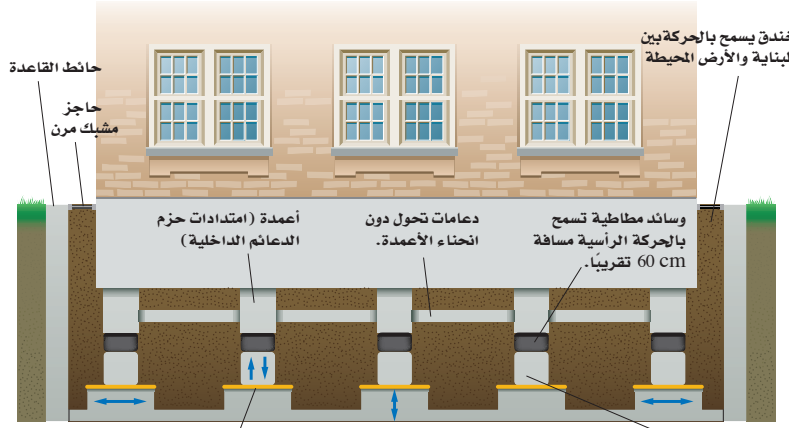

حشوات خاصة تدعم البنية وتسمح أيضاً بالانزلاق إذا تحركت الأرض أفقياً.

أطراف أعمدة باستطاعتها الانزلاق 55 cm تقريباً في أي اتجاه على مستوى دعائم ملساء.

تقلل التصميم الحديثة للأبنية الدمار الناتج عن الهزات الأرضية

والقوي. كما يمكن التقليل من الاهتزاز الجانبي بوضع دعائم انزلاقية تحت أعمدة البناء، تحفظ هيكل البناء ثابتاً إذا تحركت الأرض تحته إلى جانب من الجوانب.

أما التراكيب البنائية الطويلة - ومنها الأنفاق والجسور - فيجب أن تبنى بحيث تبقى رأسية أو أفقية إذا حدث قص أو صدع في الأرض أسفلها. فالجسر الذي يربط مملكة البحرين بالمملكة العربية السعودية له وصلات وروابط مرنة تجعله ثابتاً.

الزلازل يعادل انفجاراً شديداً وعنيفاً في مكان ما تحت سطح الأرض. وتكون الموجات الميكانيكية المنتشرة من الزلازل موجات مستعرضة وموجات طولية. فتعمل الموجات المستعرضة على هز المباني أفقياً، في حين تهز الموجات الطولية المباني رأسياً. ولا يمكن توقع وقت حدوث الزلازل أو منع حدوثها حتى الآن، وما دام الأمر كذلك فكيف يمكن اتقاء أضرارها؟

نتيجة المعرفة المتزايدة حول الزلازل، بعد الاكتشافات الحديثة للكيفية التي تسبب بها الزلازل، تدمير المنشآت المختلفة، يجب أن تصمم المباني بحيث تصمد في وجه الزلازل وتكون قادرة على مقاومة آثارها التدميرية، بالإضافة إلى تحديث المباني القائمة.

تقليل الدمار تبنى معظم الجسور والممرات المنحدرة باستعمال طبقات خرسانية مدعومة بالفولاذ بعضها فوق بعض، وتحافظ قوة الجاذبية الأرضية عليها في مكانها. وتكون هذه التراكيب والمباني قوية جداً في ظل الظروف العادية. ولكنها تهتز جزئياً إذا تعرضت لزلازل قوية. لذا تتطلب قواعد البناء الحديثة ربط أجزاء المبنى معاً بواسطة قطع فولاذية ثقيلة وقوية.

ويمكن الحد من الأضرار التي يسببها الزلازل للمباني عن طريق السماح بحدوث كمية صغيرة من الحركة المسيطر عليها بين هيكل البناء وقواعده. ولتقليل الاهتزاز الرأسي للبناء توضع نوابض رأسية داخل الأجزاء الرأسية لهيكل البناء، وتصنع هذه النوابض من مَرَكَب مطاطي قوي مضغوط داخل أسطوانات مصنوعة من الفولاذ الثقيل

التوسع

1. ابحث ما المواد التي يتركب منها بناء مدرستك؟ وكيف بُنيت قواعد هذا البناء؟
2. لاحظ ابحث عن بناء فيه تصدع أو تشقق في أحد جدرانه، وبين سبب حدوثه، ولماذا اتخذ ذلك الشكل أو المسار؟ وماذا يحدث للبناء إذا تعرّض لزلازل؟

2-1 الحركة الدورية Periodic Motion

المفردات

- الحركة الدورية
- الحركة التوافقية البسيطة
- الزمن الدوري
- السعة
- قانون هوك
- البندول البسيط
- الرنين

المفاهيم الرئيسية

- الحركة الدورية هي أي حركة تتكرر في دورة منتظمة، وفي أزمنة متساوية.
- تنتج الحركة التوافقية البسيطة عندما تتناسب قوة الإرجاع المؤثرة في الجسم طردياً مع إزاحة الجسم عن وضع الاتزان. وتحقق هذه القوة قانون هوك.

$$F = -kx$$

- تحسب طاقة الوضع المرنة المخزنة في نابض يحقق قانون هوك بالمعادلة الآتية:

$$T = 2\pi\sqrt{\frac{l}{g}}$$

$$PE_{sp} = \frac{1}{2}kx^2$$

- يمكن حساب الزمن الدوري لبندول بسيط بالمعادلة الآتية:

2-2 خصائص الموجات Waves Properties

المفردات

- الموجة
- نبضة موجية
- الموجة الدورية
- الموجة المستعرضة
- الموجة الطولية
- القاع - القمة
- الطول الموجي
- التردد - الموجة السطحية
- سعة الموجة

المفاهيم الرئيسية

- تنقل الموجة الطاقة دون أن تنقل مادة الوسط.
- تكون إزاحة الوسط في الموجة المستعرضة متعامدة مع اتجاه حركة الموجة، أمّا في الموجة الطولية فتكون الإزاحة موازية لاتجاه حركة الموجة.
- التردد هو عدد الدورات في الثانية، ويرتبط بالزمن الدوري من خلال المعادلة الآتية:

$$f = \frac{1}{T}$$

$$\lambda = \frac{v}{f}$$

- يمكن حساب طول موجة منتشرة باستخدام المعادلة الآتية:

2-3 سلوك الموجات Waves Behavior

المفردات

- الموجة الساقطة
- الموجة المنعكسة
- مبدأ التراكب
- التداخل - العقدة
- بطن الموجة
- الموجة الموقوفة
- مقدمة الموجة
- قانون الانعكاس
- الشعاع - الانكسار
- العمود المقام

المفاهيم الرئيسية

- عندما تعبر موجة خلال حد فاصل بين وسطين مختلفين ينفذ جزء منها وينعكس الجزء الآخر.
- ينص مبدأ التراكب على أن الإزاحة الحادثة في الوسط، والنتيجة عن موجتين أو أكثر تساوي المجموع الجبري للإزاحات الناتجة عن كل موجة على حدة.
- يحدث التداخل عندما تتحرك موجتان أو أكثر في الوسط ذاته وفي الوقت نفسه.
- إذا انعكست موجة في بُعدين عن حد فاصل بين وسطين فإن زاوية السقوط تساوي زاوية الانعكاس.
- الانكسار هو تغير اتجاه الموجات عند حد فاصل بين وسطين مختلفين.



تقويم الفصل 2

خريطة المفاهيم

24. أكمل خريطة المفاهيم أدناه باستخدام المصطلحات والرموز الآتية: السعة، التردد، T ، λ ، v .

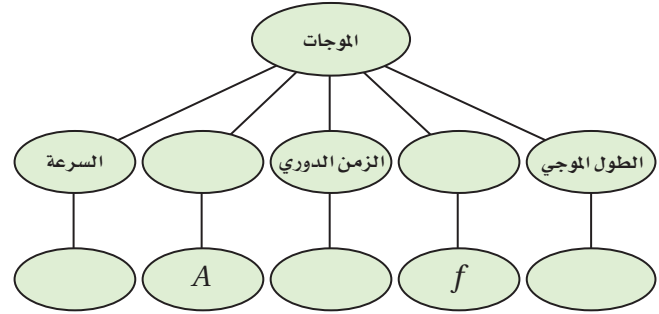

إتقان المفاهيم

25. ما الحركة الدورية؟ أعط ثلاثة أمثلة عليها (2-1).
26. ما الفرق بين الزمن الدوري والتردد؟ وكيف يرتبطان؟ (2-1)
27. إذا حقق نابض قانون هوك؛ فكيف يكون سلوكه؟ (2-1)
28. كيف يمكن أن نستخلص من رسم بياني للقوة والإزاحة لنابضٍ ما قيمة ثابت النابض؟ (2-1)
29. كيف يمكن أن نستخلص من الرسم البياني للقوة والإزاحة طاقة الوضع في نابضٍ ما؟ (2-1)
30. هل يعتمد الزمن الدوري لنبندول على كتلة ثقله؟ وهل يعتمد على طول خيطه؟ وعلامة يعتمد الزمن الدوري للنبندول أيضًا؟ (2-1)
31. ما الطرائق العامة لانتقال الطاقة؟ أعط مثالين على كل منها (2-2).
32. ما الفرق الرئيس بين الموجات الميكانيكية والموجات الكهرومغناطيسية؟ (2-2)
33. ما الفروق بين كلٍّ من: الموجة المستعرضة، والموجة الطولية والموجة السطحية؟ (2-2)

34. ما الفرق بين النبضة الموجية والموجة الدورية؟ (2-2)
35. انتقلت موجات خلال نابض طوله ثابت. أجب عن السؤالين الآتيين: (2-2)
- a. هل تتغير سرعة الموجات في النابض؟ وضح ذلك.
- b. هل يتغير تردد الموجة في النابض؟ وضح ذلك.
36. افترض أنك ولدت نبضة خلال حبل، فكيف تقارن موضع نقطة على الحبل قبل وصول النبضة بموضعها بعد مرور النبضة؟ (2-2)
37. افترض أنك ولدت موجة مستعرضة بهزٍّ أحد طرفي نابض جانبيًا، فكيف يكون تردد يدك مقارنة بتردد الموجة؟ (2-2)
38. متى تكون النقاط في موجة في الطور نفسه؟ ومتى تكون في حالة اختلاف في الطور؟ أعط مثالاً على كل حالة (2-2).
39. صف العلاقة بين سعة موجة والطاقة التي تحملها (2-2).
40. عندما تمر موجة خلال حد فاصل بين حبل رفيع وآخر سميك، كما في الشكل 18-2، ستتغير سرعتها وطولها الموجي، ولن يتغير ترددها. فسر لماذا يبقى التردد ثابتاً (3-2).



الشكل 18-2

41. تُبنت شريحة فلزية رقيقة من مركزها، ونُثرَ عليها سكر. فإذا نقر على قوس بالقرب منها فإن أحد طرفيها يبدأ في الاهتزاز، ويبدأ السكر في التجمع في مساحات محدّدة، ويتحرك متعلِّداً عن مساحات أخرى. صف هذه المناطق بدلالة الموجات الموقوفة (2-3)

تقويم الفصل 2

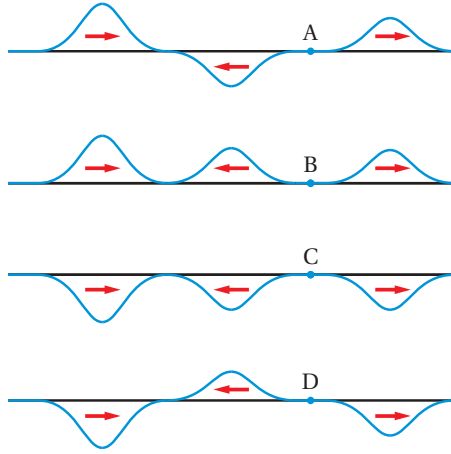

الشكل 19-2 ■

إتقان حل المسائل

1-2 الحركة الدورية

50. **مصاصات الصدمات** إذا كان ثابت كل نابض من نوابض سيارة وزنها 1200N يساوي 25000 N/m. فكم ينضغط كل نابض إذا حُمّلت السيارة بربع وزنها؟
51. إذا استطال نابض إزاحة 0.12m عندما علّق في أسفله عدد من التفاحات وزنها 3.2 N كما في الشكل 20-2، فما مقدار ثابت النابض؟

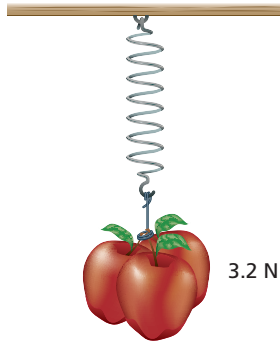

الشكل 20-2 ■

52. **قاذفة الصواريخ** تحتوي لعبة قاذفة الصواريخ على نابض ثابتته يساوي 35 N/m. ما الإزاحة التي يجب أن ينضغطها النابض حتى يخزن طاقة مقدارها 1.5J؟

42. إذا اهتز جبل مشكلاً أربعة أجزاء أو أقسام فإنك تستطيع أن تلمس عدداً من النقاط عليه دون أن تحدث اضطراباً في حركته. بين عدد هذه النقاط (3 - 2).
43. مرّت مقدمات موجات بزاوية من وسط إلى آخر، وتحركت فيه بسرعة مختلفة. صفّ تغيرين في هذه المقدمات، وما الذي لم يتغير؟ (3 - 2)

تطبيق المفاهيم

44. تهتز كرة إلى أعلى وإلى أسفل عند طرف نابض مثبت رأسياً. صفّ تغيرات الطاقة التي تحدث خلال دورة كاملة. وهل تغيرت الطاقة الميكانيكية الكلية؟
45. هل يمكن استخدام ساعة بندول في محطة فضائية دولية تتحرك في مدارها؟ وضح ذلك.
46. افترض أنك أمسكت قضيباً فلزيّاً طولُه 1 m، وضربت أحد طرفيه بمطرقة، في اتجاه مواز لطوله أولاً، ثم في اتجاه يصنع زاوية قائمة مع طولُه ثانياً. صفّ الموجات المتولّدة في الحالتين.
47. افترض أنك غمست إصبعك بشكل متكرّر في حوض مملوء بالماء لتوليد موجات دائرية، فماذا يحدث لطول الموجة إذا حركت إصبعك بسرعة؟
48. افترض أنك أحدثت نبضة واحدة في نابض مشدود، فما الطاقة التي يتطلبها إحداث نبضة لها ضعف السعة؟
49. تكون النبضة اليسرى في كل واحدة من الموجات الموضحة في الشكل 19-2 هي النبضة الأصلية، وتتحرك إلى اليمين، وتكون النبضة التي في المركز هي النبضة المنعكسة، بينما تكون النبضة اليمنى هي النبضة النافذة. صفّ صلابة الحد الفاصل عند النقاط A، B، C، D.

تقويم الفصل 2

- a. سرعة الإشارة في الماء.
b. الزمن الدوري للإشارة في الماء.
c. الزمن الدوري للإشارة في الهواء.
58. جلس عمر وطارق بعد السباحة على شاطئ بركة، وقدرا المسافة الفاصلة بين قاع الموجة السطحية وقمتها بمقدار 3.0 m، فإذا عدّا 12 قمة مرت بالشاطئ خلال 20.0 s، فاحسب سرعة انتشار الموجات.

59. الزلازل إذا كانت سرعة الموجات المستعرضة الناتجة عن زلزال 8.9 km/s وسرعة الموجات الطولية 5.1 km/s، وسجّل جهاز السيزموجراف زمن وصول الموجات المستعرضة قبل وصول الموجات الطولية بـ 68 s، فكم يبعد مركز الزلزال؟

2-3 سلوك الموجات

60. إذا كانت سرعة الموجة في وتر طوله 63 cm تساوي 265 m/s، وقد حرّكته من مركزه بسحبه إلى أعلى ثم تركته، فتحرّكت نبضة في الاتجاهين، ثم انعكست النبضتان عند نهايتي الوتر:
- a. فما الزمن الذي تحتاج إليه النبضة حتى تصل طرف الوتر ثم تعود إلى مركزه؟
b. هل يكون الوتر أعلى موضع سكونه أم أسفله عندما تعود النبضتان؟
c. إذا حرّكت الوتر من نقطة تبعد 15 cm عن أحد طرفيه فأين تلتقي النبضتان؟

مراجعة عامة

61. ما الزمن الدوري لبندول طوله 1.4 m؟
62. موجات الراديو تبث إشارات AM بترددات بين 550 kHz و 1600 kHz وتنتقل بسرعة

53. ما مقدار طاقة الوضع المختزنة في نابض عندما يستطيل بإزاحة 16 cm علماً بأن مقدار ثابتته يساوي 27 N/m؟

54. يبين الشكل 2-21 العلاقة البيانية بين القوة المؤثرة في نابض ومقدار استطالته. احسب مقدار: a. ثابت النابض. b. الطاقة المختزنة في النابض عندما يستطيل ويصبح طوله 0.50 m

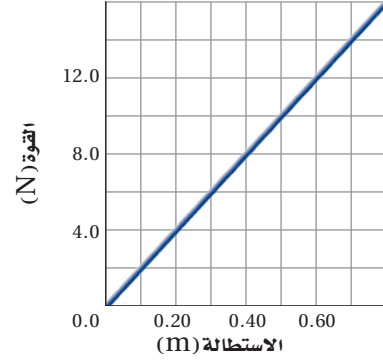

الشكل 2-21

2-2 خصائص الموجات

55. موجات المحيط إذا كان طول موجة محيطية 12.0 m، وتمر بموقع ثابت كل 3.0 s، فما سرعة الموجة؟
56. تنتقل موجة ماء في بركة مسافة 3.4 m في 1.8 s. فإذا كان الزمن الدوري للاهتزازة الواحدة يساوي 1.1 s، فاحسب مقدار: a. سرعة موجات الماء. b. الطول الموجي لهذه الموجات.
57. السونار يرسل سونار (جهاز يكشف المواقع تحت سطح الماء عن طريق الصدى) في الماء إشارة ترددها 1.00×10^6 Hz وطولها الموجي يساوي 1.50 mm. احسب مقدار:

تقويم الفصل 2

b. طاقة الوضع الإضافية المخزنة في كل من النابضين الخلفيين بعد تحميل صندوق السيارة.

التفكير الناقد

66. **حلل واستنتج** إذا لزمتمت قوة مقدارها 20 N لإحداث

استطالة في نابض مقدارها 0.5 m، فأجب عما يلي:

a. ما مقدار ثابت النابض؟

b. ما مقدار الطاقة المخزنة في النابض؟

c. لماذا لا يكون الشغل المبذول لإطالة النابض

مساوياً لحاصل ضرب القوة في المسافة، أو 10 J؟

67. **إنشاء الرسوم البيانية واستخدامها** علقت عدة كتل في

نهاية نابض، وقيست الزيادة في طول النابض. وبيّن

الجدول 1-2 المعلومات التي تم الحصول عليها:

الجدول 1-2	
الأوزان المعلقة في النابض	
الاستطالة x (m)	القوة F (N)
0.12	2.5
0.26	5.0
0.35	7.5
0.50	10.0
0.60	12.5
0.71	15.0

a. مثل بيانياً القوة المؤثرة في النابض مقابل

الاستطالة فيه، على أن ترسم القوة على المحور y .

b. احسب ثابت النابض من الرسم البياني.

c. استخدم الرسم البياني في إيجاد طاقة الوضع

المرنوية المخزنة في النابض عندما يستطيل

إزاحة 0.50m

68. **تطبيق المفاهيم** تتكون تموجات ترابية في الغالب

على الطرق الترابية، ويكون بعضها متجاوياً عن

بعض بصورة منتظمة، كما تكون هذه التموجات

3.00×10^8 m/s، أجب عما يأتي:

a. ما مدى الطول الموجي لهذه الإشارات؟

b. إذا كان مدى ترددات FM بين 88 MHz

(ميغا Hz) و 108 MHz وتتنقل بالسرعة

نفسها، فما مدى الطول الموجي لموجات FM؟

63. **انقز بالحبل المطاطي** قفز لاعب من منطاد على

ارتفاع عالٍ بواسطة حبل نجاة قابل للاستطالة

طوله 540 m، وعند اكتمال القفزة كان اللاعب معلقاً

بالحبل الذي أصبح طوله 1710 m. ما مقدار ثابت

النابض لحبل النجاة إذا كانت كتلة اللاعب 68 kg؟

64. **تأرجح جسر** يتأرجح طارق وحسن على جسر

بالحبال فوق أحد الأنهار، حيث يربطان حبالهما

عند إحدى نهايتي الجسر، ويتأرجحان عدة دورات

جيدة وذهاباً، ثم يسقطان في النهر. أجب عن الأسئلة

الآتية:

a. إذا استخدم طارق حبلًا طوله 10.0 m، فما

الزمن الذي يحتاج إليه حتى يصل قمة الدورة

في الجانب الآخر من الجسر؟

b. إذا كانت كتلة حسن تزيد 20 kg على كتلة

طارق، فكم تتوقع أن يختلف الزمن الدوري

لحسن عما هو لطارق؟

c. أي نقطة في الدورة تكون عندها KE أكبر ما يمكن؟

d. أي نقطة في الدورة تكون عندها PE أكبر ما يمكن؟

e. أي نقطة في الدورة تكون عندها KE أقل ما يمكن؟

f. أي نقطة في الدورة تكون عندها PE أقل ما يمكن؟

65. **نوابض السيارات** إذا أُضيفت حمولة مقدارها

45 kg إلى صندوق سيارة صغيرة جديدة، ينضغط

النابضان الخلفيان إزاحة إضافية مقدارها 1.0 cm،

احسب مقدار:

a. ثابت النابض لكل من النابضين الخلفيين.

الكتابة في الفيزياء

69. **بحث** درس العالم كرستيان هويجنز الموجات، وحدث خلاف بينه وبين نيوتن حول طبيعة الضوء. قارن بين تفسير كل منهما لظواهر الانعكاس والانكسار. أيّ النموذجين تؤيد؟ ولماذا؟

مراجعة تراكمية

70. تقطع سيارة سباق كتلتها 1400 kg مسافة 402 m خلال 9.8 s. فإذا كانت سرعتها النهائية 112 m/s، فأجب عما يأتي: (فيزياء 2)

- ما مقدار الطاقة الحركية النهائية للسيارة؟
- ما أقل مقدار من الشغل بذله محرك السيارة؟ ولماذا لا يمكنك حساب مقدار الشغل الكلي المبذول؟
- ما مقدار التسارع المتوسط للسيارة؟

عمودية على الطريق كما في الشكل 2-22. وينتج هذا التموج بسبب حركة معظم السيارات بالسرعة نفسها واهتزاز النوابض المتصلة بعجلات السيارة بالتردد نفسه. فإذا كان بعد التموجات بعضها عن بعض 1.5 m، وتتحرك السيارات على هذا الطريق بسرعة 5 m/s، فما تردد اهتزاز نوابض السيارة؟



■ الشكل 2-22



اختبار مقنن

أسئلة الاختيار من متعدد

اختر رمز الإجابة الصحيحة فيما يأتي:

1. ما قيمة ثابت نابض يخزن طاقة وضع مقدارها 8.67J عندما يستطيل بإزاحة 247 mm؟

142 N/m (C) 70.2 N/m (A)

284 N/m (D) 71.1 N/m (B)

2. ما مقدار القوة المؤثرة في نابض له ثابت مقداره 275 N/m ويستطيل بإزاحة 14.3 cm؟

39.3 N (C) 2.81 N (A)

3.93 × 10³⁰ N (D) 19.2 N (B)

3. إذا علقت كتلة في نهاية نابض فاستطال 0.85 m كما في الشكل أدناه، فما مقدار ثابت النابض؟

26 N/m (C) 0.25 N/m (A)

3.5 × 10² N/m (D) 0.35 N/m (B)

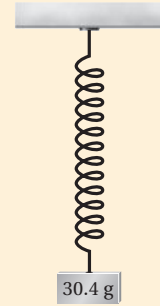

4. يسحب نابض بآباً لكي يغلقه. ما مقدار الشغل المبذول عندما يسحب النابض الباب بسرعة ثابتة بحيث تتغير استطالة النابض من 85.0 cm إلى 5.0 cm، علمًا بأن ثابت النابض 350 N/m؟

224 N.m (C) 112 N.m (A)

1.12 × 10³ J (D) 130 J (B)

5. ما الترتيب الصحيح لمعادلة الزمن الدوري لبندول بسيط لحساب طوله؟

$l = \frac{T^2 g}{(2\pi)^2}$ (C) $l = \frac{4\pi^2 g}{T^2}$ (A)

$l = \frac{Tg}{2\pi}$ (D) $l = \frac{gT}{4\pi^2}$ (B)

6. ما تردد موجة زمنها الدوري 3 s؟

$\frac{\pi}{3}$ Hz (C) 0.3 Hz (A)

3 Hz (D) 30 Hz (B)

7. أي الخيارات الآتية يصف الموجة الموقوفة؟

الموجات	الاتجاه	الوسط
متطابقة	نفسه	نفسه
غير متطابقة	متعاكس	مختلف
متطابقة	متعاكس	نفسه
غير متطابقة	نفسه	مختلف

8. تحركت موجة طولها 1.2 m مسافة 11.2 m في اتجاه جدار، ثم ارتدت عنه وعادت ثانية خلال 4 s، فما تردد الموجة؟

5 Hz (C) 0.2 Hz (A)

9 Hz (D) 2 Hz (B)

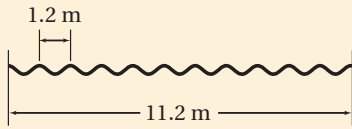

9. ما طول بندول بسيط زمنه الدوري 4.89 s؟

24.0 m (C) 5.94 m (A)

37.3 m (D) 11.9 m (B)

الأسئلة الممتدة

10. استخدم تحليل الوحدات للمعادلة $kx = mg$ لاشتقاق وحدة k .

إرشاد

تدرّب، تدرّب، تدرّب

تدرّب لتحسين أدائك في الاختبار المقنن، ولا تقارن نفسك بالآخرين.

ما الذي سنتعلمه في هذا
الفصل؟

- وصف الصوت بدلالة خصائص الموجات وسلوكها.
- اختبار بعض مصادر الصوت.
- توضيح الخصائص التي تميز بين الأصوات المنتظمة والضجيج.

الأهمية

يُعدّ الصوت وسيلة مهمة للتواصل، ونقل الثقافات المختلفة بين الشعوب. وحديثاً تعد موجاته إحدى وسائل المعالجة. فرّق النشيد تحتوي فرقة النشيد الواحدة على أكثر من شخص، ولكل شخص منهم صوت مختلف عن الآخر، وعندما ينشدون معاً تنتج أصوات مختلفة، ولكنها تكون ذات إيقاعات مريحة للنفس.

فكر

تختلف الأصوات الصادرة عن الأجسام باختلاف طبيعة هذه الأجسام، وبسبب هذا الاختلاف نستطيع التمييز بين هذه الأصوات. فما سبب هذا الاختلاف؟





تجربة استهلاكية

كيف يمكن لكأس زجاجية أن تصدر أصواتاً مختلفة؟

سؤال التجربة كيف يمكنك استخدام كؤوس زجاجية لإصدار أصوات مختلفة؟ وكيف تختلف الأصوات الصادرة عن الكؤوس ذات السيقان عن الأصوات الصادرة عن الكؤوس التي بلا سيقان؟

الخطوات

1. اختر كأساً زجاجية ذات ساق ولها حافة رقيقة.
2. **حضر** تفحص بحذر الحافة العلوية للكأس؛ حتى لا يكون هناك حواف حادة، وأخبر معلمك إذا وجدت أي حواف حادة، وتحقق من تكرار الفحص في كل مرة تختار فيها كأساً مختلفة.
3. ضع الكأس أمامك على الطاولة، وثبت قاعدة الكأس بإحدى يديك، ثم بلل إصبعك وحكها

- بطء حول الحافة العلوية للكأس. تحذير: تعامل مع الزجاج بحذر؛ لأنه هشّ.
4. سجّل مشاهداتك، ثم زد أو قلّل سرعة إصبعك قليلاً. ماذا يحدث؟
 5. اختر كأساً ذات ساق أطول أو أقصر من الكأس الأولى، وكرّر الخطوات 4-2.
 6. اختر كأساً بلا ساق، وكرّر الخطوات 4-2.



التحليل

لخص مشاهداتك، ما الكؤوس التي لها المقدرة على إصدار أصوات: ذات السيقان، أم التي لا سيقان لها، أم كلا النوعين؟ وما العوامل التي تؤثر في الأصوات الصادرة؟

التفكير الناقد اقترح طريقة لإصدار أصوات مختلفة من الكأس نفسها، واختبر طريقتك، ثم اقترح اختباراً لاستقصاء خصائص الكؤوس التي يمكن استعمالها في إصدار أصوات.

1-3 خصائص الصوت والكشف عنه Properties and Detection of Sound

الأهداف

- تبيين الخصائص المشتركة بين الموجات الصوتية والموجات الأخرى.
- تربط الخصائص الفيزيائية للموجات الصوتية بإدراكنا للصوت.
- تحدّد بعض التطبيقات على تأثير دوبلر.

المفردات

- الموجة الصوتية
- حدّة الصوت
- علوّ الصوت
- مستوى الصوت
- الديسبل
- تأثير دوبلر

الصوت جزء مهم في حياة العديد من المخلوقات الحية؛ إذ تستخدم الحيوانات الصوت للصيد والتزاوج والتحذير من اقتراب الحيوانات المفترسة. يزيد صوت صفارة الإنذار من القلق لدى الناس، في حين تساعد أصوات أخرى - ومنها صوت الأذان أو تلاوة القرآن - على التهدئة وإراحة النفس. ولقد أصبح مألوفاً لديك - من خلال خبرتك اليومية - العديد من خصائص الصوت، ومنها علوه ونغمته وحدته. ويمكنك استخدام هذه الخصائص وغيرها لتصنيف العديد من الأصوات التي تسمعها. فعلى سبيل المثال، تعد بعض أنماط الصوت من مميزات الكلام، في حين يعد غيرها من مميزات فرق النشيد. وستدرس في هذا الفصل المبادئ الفيزيائية للموجات الصوتية. درست في الفصل السابق وصف الموجات بدلالة السرعة، والتردد، والطول الموجي، والسعة. كما استكشفت كيفية تفاعل الموجات بعضها مع بعض وتفاعلها مع المادة. ولأن الصوت أحد أنواع الموجات فإنه يمكنك وصف بعض خصائصه وتفاعلاته. والسؤال الذي تحتاج إلى إجابته أولاً هو: ما نوع موجة الصوت؟

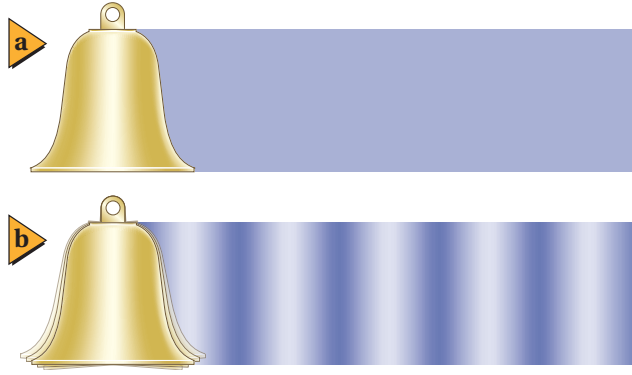

الموجات الصوتية Sound Waves

ضع أصابعك على حنجرتك وأنت تتكلم أو تُشدد. هل تشعر بالاهتزازات؟ هل حاولت مرة وضع يدك على سماعة مسجل؟ يوضح الشكل 1-3 جرسًا يهتز، وهو يشبه أو تارك الصوتية أو سماعة المسجل أو أي مصدر للصوت؛ فعندما يهتز الجرس إلى الخلف وإلى الأمام، تصدم حافة الجرس جزيئات الهواء، وتتحرك جزيئات الهواء إلى الأمام عندما تتحرك الحافة إلى الأمام؛ أي أن جزيئات الهواء ترتد عن الجرس بسرعة كبيرة. وعندما تتحرك الحافة إلى الخلف، ترتد جزيئات الهواء عن الجرس بسرعة أقل.

وينتج عن تغيرات سرعة اهتزاز الجرس ما يأتي: تُؤدي حركة الجرس إلى الأمام إلى تشكّل منطقة يكون ضغط الهواء فيها أكبر قليلاً من المتوسط، في حين تؤدي حركته إلى الخلف إلى تشكّل منطقة يكون ضغط الهواء فيها أقل قليلاً من المتوسط. وتؤدي التصادمات بين جزيئات الهواء إلى انتقال تغيرات الضغط بعيداً عن الجرس في الاتجاهات جميعها. وإذا ركّزت على بقعة واحدة فستشاهد ارتفاع ضغط الهواء وانخفاضه، بخلاف سلوك البندول. وهذه الطريقة تنتقل تغيرات الضغط خلال المادة.

وصف الصوت يسمى انتقال تغيرات الضغط خلال مادة موجة صوتية. وتنتقل موجات الصوت خلال الهواء؛ لأن المصدر المهتز ينتج تغيرات أو اهتزازات منتظمة في ضغط الهواء. وتتصادم جزيئات الهواء، وتنقل تغيرات الضغط بعيداً عن مصدر الصوت. ويتذبذب ضغط الهواء حول متوسط الضغط، كما في الشكل 2-3. ويكون تردد الموجة هو عدد اهتزازات قيمة الضغط في الثانية الواحدة. أمّا الطول الموجي فيمثل المسافة بين مركزي ضغط مرتفع أو منخفض متتاليين. ويُعد الصوت موجة طولية؛ لأن جزيئات الهواء تهتز موازية لاتجاه انتشار الموجة.

تعتمد سرعة الصوت في الهواء على درجة الحرارة؛ حيث تزداد سرعته في الهواء 0.6 m/s لكل زيادة في درجة حرارة الهواء مقدارها 1°C . فمثلاً، تتحرك موجات الصوت خلال هواء له درجة حرارة الغرفة، 20°C ، عند مستوى سطح البحر بسرعة 343 m/s . وينتقل الصوت خلال المواد الصلبة والموائع أيضاً. وتكون سرعة الصوت عموماً في المواد الصلبة أكبر منها في السائلة، وأكبر منها في الغازات. ويبين الجدول 1-3 سرعات موجات الصوت في أوساط متعدّدة. ولا ينتقل الصوت في الفراغ؛ وذلك لعدم وجود جزيئات تتصادم وتنقل الموجة.

■ الشكل 1-3 يكون الهواء حول الجرس قبل قرعه ذا ضغط متوسط (a). وعند قرعه تُحدث الحافة المهتزة مناطق ذات ضغط مرتفع، وأخرى ذات ضغط منخفض؛ حيث تمثل المساحات الداكنة مناطق الضغط المرتفع، وتمثل المساحات الفاتحة مناطق الضغط المنخفض (b). ويبين الرسم التخطيطي تحرك المناطق في اتجاه واحد للتبسيط، في حين أن الموجات تتحرك فعلياً من الجرس في الاتجاهات جميعها.

■ يبين الشكل 2-3 نمذجة تضاعفات وتخلخلات موجة صوت باستخدام نابض (a). يرتفع ضغط الهواء وينخفض مع انتشار الموجة الصوتية خلال الهواء (b). ويمكنك استعمال منحني الجيب وحده لتعبير عن تغيرات الضغط. لاحظ أن المواضع X، Y، Z تبين أن الموجة هي التي تتحرك إلى الأمام وليست المادة (c).

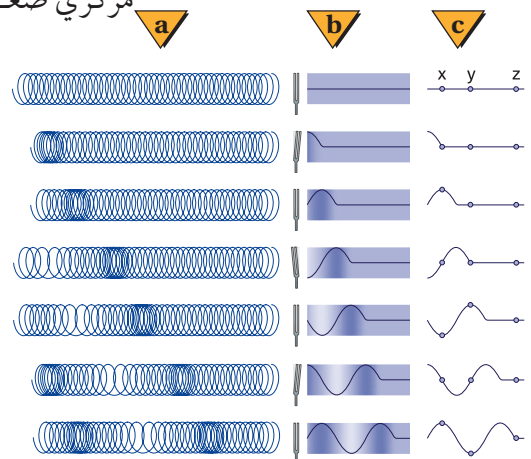

الجدول 1-3	
سرعة الصوت في أوساط متعددة	
m/s	الوسط
331	الهواء (0 °C)
343	الهواء (20 °C)
972	الهيليوم (0 °C)
1493	الماء (25 °C)
1533	ماء البحر (25 °C)
3560	النيحاس (25 °C)
5130	الحديد (25 °C)

تشترك الموجات الصوتية مع الموجات الأخرى في خصائصها العامة، مثل انعكاسها عن الأجسام الصلبة، كجدران غرفة مثلاً. وتُسمى موجات الصوت المنعكسة عند وصولها إلى مصدرها الصّدى. ويمكن استخدام الزمن الذي يحتاج إليه الصدى حتى يعود إلى مصدر الصوت في إيجاد المسافة بين مصدر الصوت والجسم الذي انعكس عنه. ويستخدم هذا المبدأ الخفافيش، وبعض الكاميرات، وبعض السفن التي تستخدم السونار. ومن الممكن أن تتداخل موجتان صوتيتان مما يؤدي إلى نشوء بقع تدعى البقع الميتة، ويكون موقعها عند العقد، حيث يكون الصوت عندها ضعيفاً جداً. ويرتبط تردد الموجة وطولها الموجي بسرعتها، كما درست في الفصل السابق، من خلال المعادلة الآتية: $\lambda = v/f$

مسائل تدريبية

1. ما الطول الموجي لموجة صوتية ترددها 18 Hz تتحرك في هواء درجة حرارته 20 °C؟ (يُعد هذا التردد من أقل الترددات التي يمكن للأذن البشرية سماعها).
2. إذا وقفت عند طرف وادٍ وصرخت، وسمعت الصدى بعد مرور 0.80 s، فما عرض هذا الوادي؟
3. تنتقل موجة صوتية ترددها 2280 Hz وطولها الموجي 0.655 m، في وسط غير معروف. حدّد نوع الوسط.

الكشف عن موجات الضغط Detection of Pressure Waves

تحوّل كاشفات الصوت الطاقة الصوتية - الطاقة الحركية لجزيئات الهواء المهتزة - إلى شكل آخر من أشكال الطاقة. ويُعد الميكروفون أحد الكاشفات الشائعة؛ حيث يحول طاقة الموجات الصوتية إلى طاقة كهربائية. ويتكوّن الميكروفون من قرص رقيق يهتز استجابة للموجات الصوتية، وينتج إشارة كهربائية. وستدرس عملية التحويل هذه في المقررات اللاحقة، خلال دراستك لموضوع الكهرباء والمغناطيسية.

الأذن البشرية تعد الأذن البشرية، كما في الشكل 3-3، كاشفاً يستقبل موجات الضغط، ويحوّلها إلى نبضات كهربائية؛ حيث تدخل الموجات الصوتية القناة السمعية، وتُسبب اهتزازات لغشاء طبلة الأذن، ثم تنقل ثلاثة عظام دقيقة هذه الاهتزازات إلى السائل القوقعة. وتلتقط شعيرات دقيقة تبطن القوقعة الحلزونية ترددات معينة في السائل المتذبذب، فتُنشّط هذه الشعيرات الخلايا العصبية، والتي ترسل بدورها نبضات - سيالات عصبية - إلى الدماغ، وتولّد الإحساس بالصوت.

تستشعر الأذن الموجات الصوتية لمدى واسع من الترددات، وهي حساسة لمدى كبير جداً من السعات. كما يستطيع الإنسان التمييز بين أنواع مختلفة من الأصوات. لذا يتطلب فهم آلية عمل الأذن معرفة بالفيزياء والأحياء. ويعد تفسير الأصوات في الدماغ أمراً معقداً، وما زالت الأبحاث مستمرة لفهمه بصورة تامة.

الربط مع الأحياء

■ **الشكل 3-3** تُعدّ الأذن البشرية أداة إحساس معقدة؛ إذ تترجم اهتزازات الصوت إلى سيالات عصبية ترسل إلى الدماغ لتفسيرها. وهناك ثلاثة عظام في الأذن الوسطى، هي: المطرقة، والسندان، والركاب.

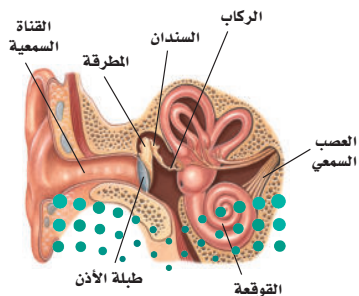

إدراك (تمييز) الصوت Perceiving Sound

حدّة الصوت كان مارن ميرسن وجاليليو أول من توصلوا إلى أن **حدّة الصوت** الذي نسمعه تعتمد على تردد الاهتزاز. ولا تكون الأذن حساسة بالتساوي للترددات جميعها؛ فأغلب الأشخاص لا يستطيعون سماع أصوات تردداتها أقل من 20 Hz أو أكبر من 20,000 Hz. ويكون إحساس الأشخاص الأكبر سنّاً بالترددات الأكبر من 10000 Hz أقل مقارنة بالأشخاص الأصغر سنّاً. ولا يتمكن أغلب الناس عند عمر 70 سنة تقريباً، من سماع أصوات تردداتها أكبر من 8000 Hz، مما يؤثر في مقدرتهم على فهم الحديث.

علو الصوت التردد والطول الموجي خاصيتان فيزيائيتان للموجات الصوتية. ومن الخصائص الأخرى لموجات الصوت السعة؛ وهي مقياس لتغير الضغط في الموجة. وتعد الأذن البشرية كاشفاً للصوت، وتنقله إلى الدماغ ليتم تفسيره هناك. ويعتمد **علو الصوت** - عند إدراكه بحاسة السمع - على سعة موجة الضغط في المقام الأول.

إن الأذن البشرية حساسة جداً للتغيرات الضغط في الموجات الصوتية، والتي تمثل سعة الموجة. فإذا علمت أن 1 atm من الضغط يساوي 1.01×10^5 Pa، فإن الأذن تستطيع تحسّس سعات موجات ضغط قيمها أقل من واحد من المليار من الضغط الجوي، أو 2×10^{-5} Pa. أما الحد الأقصى للمدى المسموع فإن تغيرات الضغط المقاربة لـ 20 Pa أو أكثر تسبّب الألم للأذن. ومن المهم تذكر أن الأذن تتحسّس تغيرات الضغط عند ترددات معينة فقط. فالصعود إلى الجبل يغير الضغط على أذنيك بمقدار الآلاف من الباسكال، ولكن هذا التغير لا يعد ذا أهمية أو تأثير في الترددات المسموعة.

ولأن البشر يستطيعون تحسّس مدى واسع من تغيرات الضغط فإن هذه السعات تُقاس على مقياس لوغاريتمي يُسمّى **مستوى الصوت**، ووحدة قياسه هي **الديسبل (dB)**. حيث يعتمد مستوى الصوت على نسبة تغير الضغط لموجة صوتية معينة إلى تغير الضغط في أضعف الأصوات المسموعة، ويساوي 2×10^{-5} Pa. ومثل هذه السعة لها مستوى صوت يعادل 0 dB. ويكون مستوى الصوت الذي سعة ضغطه أكبر عشر مرات من 2×10^{-4} Pa مساوياً لـ 20 dB، ومستوى صوت سعة ضغطه أكبر عشر مرات من ذلك هو 40 dB. ويدرك أغلب الأشخاص زيادة بمقدار 10 dB في مستوى الصوت وكأنها مضاعفة لعلو الصوت الأصلي بمقدار مرتين. ويبين الشكل 4-3 مستوى الصوت للعديد من الأصوات. وبالإضافة إلى وصفها تغيرات الضغط، تستعمل مقياس الديسبل أيضاً لوصف قدرة موجات الصوت وشدتها.

إن التعرض للأصوات الصاخبة يسبّب فقدان الأذن لحساسيتها، وخصوصاً للترددات العالية. وكلما تعرض الشخص للأصوات الصاخبة فترة أطول كان التأثير أكبر. ويستطيع

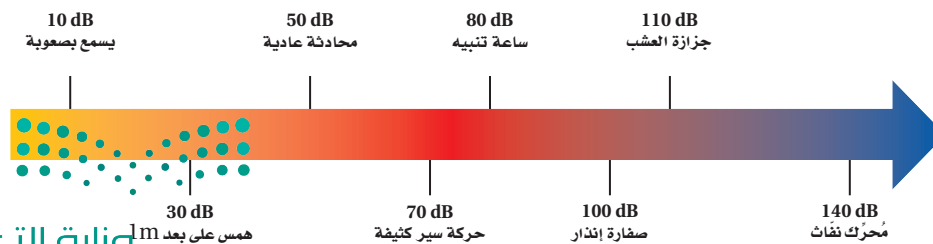

الشكل 4-3 يبين مقياس الديسبل

هذا مستويات الصوت لبعض الأصوات

المألوفة.



■ الشكل 5-3 قد يؤدي التعرض المستمر للأصوات الصاخبة إلى ضعف في السمع أو فقدانه تمامًا. وعلى العاملين في بعض المهن مثل مراقب الطيران استعمال أداة لحماية السمع.

الشخص التخلص من أثر التعرض لفترة قصيرة للصوت الصاخب خلال ساعات معدودة، ولكن يمكن أن يستمر أثر التعرض لفترة طويلة إلى أيام أو أسابيع. ويؤدي التعرض الطويل إلى مستوى صوت 100 dB أو أكبر من ذلك إلى ضرر دائم.

وقد ينتج ضعف السمع عن الأصوات الصاخبة في سماعات الرأس الموصولة بالراديو أو مشغلات الأقراص المدججة. وفي بعض الحالات يغفل المستمعون عن مستويات الصوت المرتفعة. وللتقليل من الأضرار الناجمة عن الأصوات الصاخبة تم استعمال سدّادات الأذن القطنية التي تُخفّض مستوى الصوت بمقدار 10 dB فقط. وقد تختزل بعض الملحقات الخاصة بالأذن 25 dB. فيما تُخفّض سدّادات الأذن والملحقات الأخرى المصمّمة بصورة محدّدة، كما يبين الشكل 5-3 مستوى الصوت بمقدار 45 dB.

لا يتناسب علو الصوت طرديًا مع تغيرات الضغط في موجات الصوت عند إحساسه بالأذن البشرية؛ حيث تعتمد حساسية الأذن على كلٍّ من حدّة الصوت وسعته. كما أن إدراك الأصوات النقية بالأذن يختلف عن إدراك الأصوات المختلطة.

تأثير دوبلر The Doppler Effect

هل لاحظت أن حدّة صوت سيارة الإسعاف أو الإطفاء أو صفارة الشرطة تتغير مع مرور المركبة بجانبك؟ تكون حدّة الصوت أعلى عندما تتحرك المركبة في اتجاهك، ثم تتناقص حدّة الصوت لتصبح أقل عندما تتحرك المركبة مبتعدةً عنك. ويُسمى انزياح أو تغيير التردد **تأثير دوبلر**، كما هو موضح في الشكل 6-3. حيث يتحرك مصدر الصوت S إلى اليمين بسرعة v_s ، وتنتشر الموجات المنبعثة من المصدر في دوائر مركزها المصدر، في الوقت الذي تنتج فيه هذه الموجات. ومع تحرك المصدر في اتجاه كاشف الصوت، الذي هو المراقب A في الشكل 6a-3، فإن العديد من الموجات تتقارب في المنطقة بين المصدر والمراقب، لذا يقل الطول الموجي ويصبح λ_A . ولأن سرعة الصوت ثابتة في الوسط الواحد فإن قِممًا أكثر تصل أذن المراقب في كل ثانية، مما يعني أن تردد الصوت عند المراقب A قد ازداد. في حين يزداد الطول الموجي عند تحرك المصدر بعيدًا عن الكاشف، وهو المراقب B في الشكل 6a-3، ويصبح λ_B ، ويقل تردد الصوت عند المراقب B. وبين الشكل 6b-3 تأثير دوبلر لمصدر صوتي متحرك في موجات الماء داخل حوض الموجات. ويحدث تأثير دوبلر أيضًا إذا كان الكاشف متحركًا والمصدر ثابتًا، إذ ينتج تأثير دوبلر في هذه الحالة عن السرعة المتجهة النسبية لموجات الصوت والمراقب. فمع اقتراب المراقب من المصدر الثابت تصبح السرعة المتجهة النسبية أكبر، مما يؤدي إلى زيادة في قِمم الموجات

■ الشكل 6-3 يقل الطول الموجي مع تحرك مصدر الصوت في اتجاه المراقب A، ويصبح λ_A ؛ ويزداد الطول الموجي مع تحرك مصدر الصوت بعيدًا عن المراقب B ويصبح λ_B (a). وتوضح حركة مصدر الموجات الصوتية تأثير دوبلر في حوض الموجات (b).

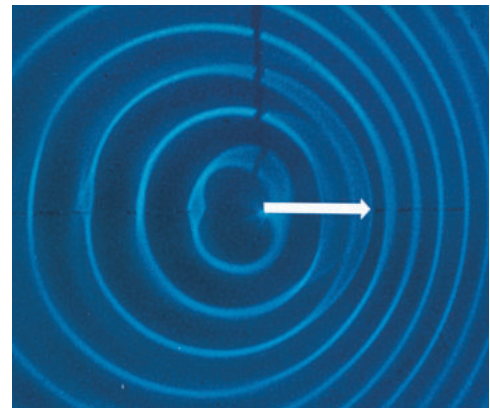
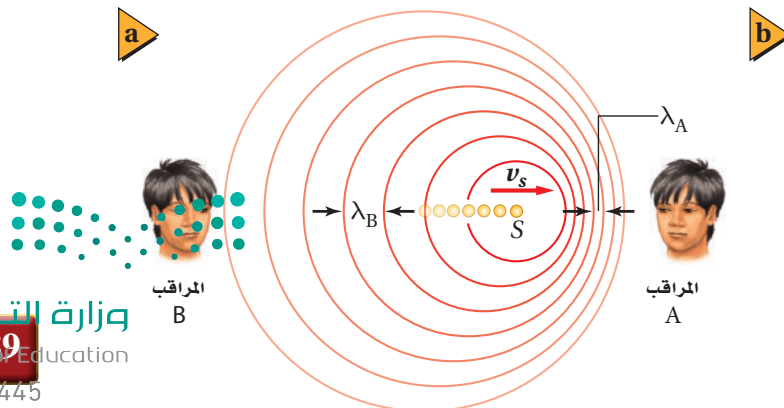

التي تصل إليه في كل ثانية. ومع ابتعاد المراقب عن المصدر تقل السرعة المتجهة النسبية، مما يؤدي إلى نقصان في قيم الموجات التي تصل إليه في كل ثانية. يمكن حساب التردد الذي يسمعه المراقب إذا كان المصدر وحده متحركاً، أو المراقب وحده متحركاً، أو كان كلاهما متحركين، وذلك باستخدام المعادلة الآتية:

$$f_d = f_s \left(\frac{v - v_d}{v - v_s} \right) \quad \text{تأثير دوبلر}$$

التردد الذي يدركه مراقب يساوي السرعة المتجهة للمراقب بالنسبة إلى السرعة المتجهة للموجة، مقسوماً على السرعة المتجهة للمصدر بالنسبة إلى السرعة المتجهة للموجة، وكله مضروب في تردد الموجة.

تمثل v في معادلة تأثير دوبلر السرعة المتجهة لموجة الصوت، و v_d السرعة المتجهة للمراقب، و v_s السرعة المتجهة لمصدر الصوت، و f_s تردد الموجة المنبعثة من المصدر، و f_d التردد الذي يستقبله المراقب. وتطبق هذه المعادلة عند حركة المصدر، أو حركة المراقب، أو عند حركة كليهما. عند حل المسائل باستخدام المعادلة السابقة، تأكد من تعريف نظام الإحداثيات، بحيث يكون الاتجاه الموجب من المصدر إلى المراقب. وتصل الموجات الصوتية إلى المراقب من المصدر، لذا تكون السرعة المتجهة للصوت موجبة دائماً. حاول رسم مخططات للتحقق من أن المقدار $(v - v_d) / (v - v_s)$ يعطي نتائج كما تتوقع، اعتماداً على ما تعلمته حول تأثير دوبلر. ولاحظ أنه بالنسبة إلى مصدر يتحرك في اتجاه المراقب (الاتجاه الموجب، الذي ينتج مقام أصغر مقارنة بالمصدر الثابت)، والمراقب يتحرك في اتجاه المصدر (الاتجاه السالب، الذي ينتج زيادة البسط مقارنة بمراقب ثابت) فإن التردد الذي يستقبله المراقب f_d يزداد. وبالمثل إذا تحرك المصدر بعيداً عن المراقب، أو إذا تحرك المراقب بعيداً عن المصدر فإن f_d تقل. اقرأ الرياضيات في الفيزياء أدناه لترى كيف تُختصر معادلة تأثير دوبلر عندما يكون المصدر أو المراقب ثابتاً.

الرياضيات في الفيزياء

اختصار المعادلات عندما يساوي عنصر ما صفراً في معادلة معقدة فإن المعادلة قد تُختصر في صورة أكثر سهولة للاستخدام.

مراقب ثابت، المصدر متحرك: $v_s = 0$	مراقب ثابت، المصدر متحرك: $v_d = 0$
$f_d = f_s \left(\frac{v - v_d}{v - v_s} \right)$ $= f_s \left(\frac{v - v_d}{v} \right)$ $= f_s \left(\frac{\frac{v}{v} - \frac{v_d}{v}}{\frac{v}{v}} \right)$ $= f_s \left(\frac{1 - \frac{v_d}{v}}{1} \right)$ $= f_s \left(1 - \frac{v_d}{v} \right)$	$f_d = f_s \left(\frac{v - v_d}{v - v_s} \right)$ $= f_s \left(\frac{v}{v - v_s} \right)$ $= f_s \left(\frac{\frac{v}{v}}{\frac{v}{v} - \frac{v_s}{v}} \right)$ $= f_s \left(\frac{1}{1 - \frac{v_s}{v}} \right)$

مثال 1

تأثير دوبلر يركب شخص سيارة تسير في اتجاهك بسرعة 24.6 m/s ، ويصدر صوتاً تردده 524 Hz . ما التردد الذي ستسمعه، مع افتراض أن درجة الحرارة تساوي 20°C ؟

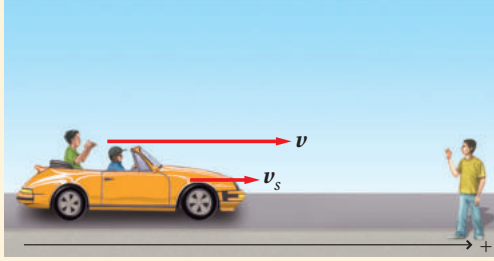

1 تحليل المسألة ورسمها

- مثل الحالة.
- أسس محاور إحداثيات، وتحقق أن الاتجاه الموجب من المصدر إلى المراقب.
- بين السرعة المتجهة لكل من المصدر والمراقب.

المجهول

المعلوم

$$f_d = ? \quad v = +343 \text{ m/s}, v_s = +24.6 \text{ m/s}$$

$$v_d = 0 \text{ m/s}, f_s = 524 \text{ Hz}$$

2 إيجاد الكمية المجهولة

استخدم المعادلة الآتية، وعوّض القيمة $v_d = 0 \text{ m/s}$:

$$f_d = f_s \left(\frac{v - v_d}{v - v_s} \right)$$

$$f_d = f_s \left(\frac{1}{1 - \frac{v_s}{v}} \right)$$

$$= 524 \text{ Hz} \left(\frac{1}{1 - \frac{24.6 \text{ m/s}}{343 \text{ m/s}}} \right)$$

$$= 564 \text{ Hz}$$

$$f_s = 524 \text{ Hz}, v = 343 \text{ m/s}, v_s = +24.6 \text{ m/s}$$

3 تقويم الجواب

- هل الوحدات صحيحة؟ يقاس التردد بوحدة الهرتز.
- هل الجواب منطقي؟ يتحرك المصدر في اتجاهك، لذا يجب أن يزداد التردد.

دليل الرياضيات

الكسور

مسائل تدريبية

4. افترض أنك في سيارة تتحرك بسرعة 25.0 m/s في اتجاه صفارة إنذار. إذا كان تردد صوت الصفارة 365 Hz ، فما التردد الذي ستسمعه؟ علمًا بأن سرعة الصوت في الهواء 343 m/s .
5. افترض أنك في سيارة تتحرك بسرعة 24.6 m/s ، وتتحرك سيارة أخرى في اتجاهك بالسرعة نفسها. فإذا انطلق المنبه فيها بتردد 475 Hz ، فما التردد الذي ستسمعه؟ علمًا بأن سرعة الصوت في الهواء 343 m/s .
6. تتحرك غوّاصة في اتجاه غوّاصة أخرى بسرعة 9.20 m/s ، وتصدر موجات فوق صوتية بتردد 3.50 MHz . ما التردد الذي تلتقطه الغوّاصة الأخرى وهي ساكنة؟ علمًا بأن سرعة الصوت في الماء 1482 m/s .
7. يرسل مصدر صوت موجات بتردد 262 Hz . ما السرعة التي يجب أن يتحرك بها المصدر لتردد الصوت 271 Hz ؟ علمًا بأن سرعة الصوت في الهواء 343 m/s .



■ الشكل 7-3 تستخدم الخفافيش
تأثير دوبلر لتعيين موقع الفريسة،
بعملية تسمى تحديد الموقع باستخدام
الصدى.

يحدث تأثير دوبلر في كل حركة موجية، في الموجات الميكانيكية والموجات الكهرومغناطيسية. وله تطبيقات عدة؛ فمثلاً تستخدم كواشف الرادار تأثير دوبلر لقياس سرعة كرات البيسبول والمركبات. ويراقب علماء الفلك الضوء المنبعث من المجرات البعيدة، ويستخدمون تأثير دوبلر لقياس سرعاتها، ويستنتجون بُعدها عن الأرض. كما يُستخدم في الطب لقياس سرعة حركة جدار قلب الجنين بجهاز الموجات فوق الصوتية. وتستخدم الخفافيش تأثير دوبلر في الكشف عن الحشرات الطائرة وافتراسها؛ فعندما تطير الحشرة بسرعة أكبر من سرعة الخفاش يكون تردد الموجة المنعكسة عنها أقل. أما عندما يلحق الخفاش بالحشرة ويقترّب منها فيكون تردد الموجة المنعكسة أكبر، كما هو موضح في الشكل 7-3. ولا تستخدم الخفافيش الموجات الصوتية فقط لتحديد موقع الفريسة والطيّان، ولكن تستخدمها أيضاً لاكتشاف وجود خفافيش أخرى. وهذا يعني أنها تميز الأمواج الخاصة التي ترسلها وانعكاساتها عن مجموعة كبيرة من الأصوات والترددات الموجودة. ويستمر العلماء في دراسة الخفافيش وقدرتها المدهشة على استخدام الموجات.

الربط مع الأحياء

3-1 مراجعة

12. **الكشف المبكر** كان الناس في القرن التاسع عشر يضعون آذانهم على مسار سكة الحديد ليقربوا وصول القطار. لماذا تُعد هذه الطريقة نافعة؟
13. **الخفافيش** يرسل الخفاش نبضات صوت قصيرة بتردد عالٍ ويستقبل الصدى. ما الطريقة التي يميز بها الخفاش بين:
 - a. الصدى المرتد عن الحشرات الكبيرة والصدى المرتد عن الحشرات الصغيرة إذا كانت على البعد نفسه منه؟
 - b. الصدى المرتد عن حشرة طائرة مقترّبة منه والصدى المرتد عن حشرة طائرة مبتعدة عنه؟
14. **التفكير الناقد** هل يستطيع شرطياً يقف على جانب الطريق استخدام الرادار لتحديد سرعة سيارة في اللحظة التي تمر فيها أمامه؟ وضح ذلك.

8. **رسم بياني** تتحرك طبلة الأذن إلى الخلف وإلى الأمام استجابة لتغيرات ضغط موجات الصوت. مثل بيانياً العلاقة بين إزاحة طبلة الأذن والزمن لدورتين لنغمة ترددها 1.0 kHz، ولدورتين لنغمة ترددها 2.0 kHz.
9. **تأثير الوسط** اذكر خصيئتين من خصائص الصوت تتأثران بالوسط الذي تتحرك فيه موجة الصوت، وخصيئتين من الخصائص التي لا تتأثر بالوسط.
10. **خصائص الصوت** ما الخصيصة الفيزيائية التي يجب تغييرها لموجة صوت حتى تتغير حدّة الصوت؟ وما الخصيصة التي يجب تغييرها حتى يتغير علو الصوت؟
11. **مقياس الديسبل** ما نسبة مستوى ضغط صوت جزازة العشب (110 dB) إلى مستوى ضغط صوت محادثة عادية (50 dB)؟



2-3 الرنين في الأعمدة الهوائية والأوتار Resonance in Air Columns and Strings

الأهداف

- تصف مصدر الصوت.
- توضح مفهوم الرنين، وتطبيقاته على أعمدة الهواء والأوتار.
- تفسر سبب وجود الاختلافات في صوت الآلات وفي أصوات الناس.

المفردات

- أنبوب الرنين المغلق
- أنبوب الرنين المفتوح
- التردد الأساسي (النغمة الأساسية)
- الإيقاع

درس العالم الألماني هير من هلمهولتز في منتصف القرن التاسع عشر أصوات الناس، ثم طوّر علماء ومهندسون في القرن العشرين أداة إلكترونية لا تكتفي بدراسة مفصلة للصوت، بل بإنشاء آلات إلكترونية لإنتاج الأصوات أيضًا، بالإضافة إلى آلات تسجيل تسمح لنا بسماع القرآن والخطب والقصائد وتسجيلات متعددة في أي مكان وأي زمان نريده.

مصادر الصوت Sources of Sound

ينتج الصوت عن اهتزاز الأجسام؛ إذ تؤدي اهتزازات الجسم إلى تحريك الجزيئات التي تسبب في إحداث تذبذب في ضغط الهواء. فمثلًا يحتوي مكبر الصوت على مخروط مصمّم ليهتز بواسطة التيارات الكهربائية، ويولّد سطح المخروط الموجات الصوتية التي تنتقل إلى أذنك، مما يسمح لك بسماع القرآن أو الأذان. وتعدّ الصنوج والدفوف والطبول أمثلة على السطوح المهتزة، وتعدّ جميعها مصادر للصوت.

ينتج الصوت البشري عن اهتزاز الأوتار الصوتية، وهي عبارة عن زوج من الأغشية في الحنجرة، حيث يندفع الهواء من الرئتين مرارًا عبر الحنجرة، فتبدأ الأوتار الصوتية في الاهتزاز. ويتم التحكم في تردد الاهتزاز بعضلات الشد الموجودة على الأوتار الصوتية.

أما الآلات الوترية فإن الأسلاك أو الأوتار هي التي تهتز؛ إذ يُنتج ضرب الأوتار أو سحبها أو احتكاكها بقوس الوتر، اهتزاز الأوتار. وتتصل الأوتار عادة بلوحة صوتية تهتز مع الأوتار. وتؤدي اهتزازات اللوحة الصوتية إلى إحداث ذبذبات في قيمة ضغط الهواء الذي نشعر به بوصفه صوتًا.

الرنين في الأعمدة (الأنابيب) الهوائية

Resonance in Air Columns

عند وضع شوكة رنانة فوق عمود هواء يهتز الهواء داخل الأنبوب بالتردد نفسه، أو برنين يتوافق مع اهتزاز معين للشوكة الرنانة. تذكّر أن الرنين يزيد من سعة الاهتزاز من خلال تكرار تطبيق قوة خارجية صغيرة بالتردد الطبيعي نفسه. ويحدد طول عمود الهواء ترددات الهواء المهتز التي ستكون في حالة رنين، في حين يؤدي تغيير طول عمود الهواء إلى تغيير حدّة صوت الآلة. ويعمل عمود الهواء في حالة الرنين على تضخيم مجموعة محدّدة من الترددات لتضخيم نغمة منفردة، وتحويل الأصوات العشوائية إلى أصوات منتظمة.



وتُحدث الشوكة الرنانة فوق أنبوب مجوف رنيناً في عمود الهواء، كما يبين الشكل 8-3، إذا تم وضع الأنبوب في الماء، بحيث تصبح إحدى نهايتي الأنبوب أسفل سطح الماء، حيث يتكون أنبوب مغلق - بالنسبة إلى الهواء - يكون في حالة رنين ويسمى هذا الأنبوب **أنبوب الرنين المغلق**. ويتم تغيير طول عمود الهواء بتعديل ارتفاع الأنبوب فوق سطح الماء. فإذا ضربت الشوكة الرنانة بمطرقة مطاطية، وتم تغيير طول عمود الهواء بتحريك الأنبوب إلى أعلى أو إلى أسفل في الماء فإن الصوت يصبح أعلى أو أخفض على التناوب. ويكون الصوت عاليًا عندما يكون عمود الهواء في وضع رنين مع الشوكة الرنانة. وعندما يكون عمود الهواء في حالة رنين فإنه يؤدي إلى تقوية صوت الشوكة الرنانة.

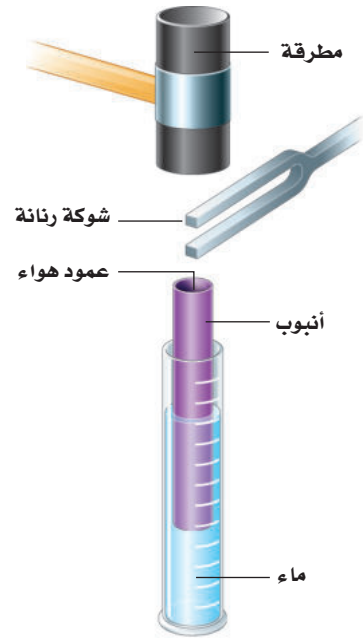

■ الشكل 8-3 يغير رفْع الأنبوب أو إنزاله، طول عمود الهواء، ويكون الصوت عاليًا عند حدوث رنين بين عمود الهواء والشوكة الرنانة.

موجة الضغط (الطولية) الموقوفة (المستقرة) كيف يحدث الرنين؟ تولد الشوكة الرنانة موجات صوتية، تتكون من تذبذبات مرتفعة ومنخفضة الضغط، وتتحرك هذه الموجات إلى أسفل عمود الهواء. وعندما تصطدم هذه الموجات بسطح الماء تنعكس مرتدة إلى الشوكة الرنانة، كما في الشكل 9a-3. فإذا وصلت موجة الضغط المرتفع المنعكسة إلى الشوكة الرنانة في اللحظة نفسها التي تنتج فيها الشوكة الرنانة موجة ضغط مرتفع أخرى فعندها تقوي الموجة الصادرة عن الشوكة والموجة المنعكسة إحداهما الأخرى. وهذه التقوية أو التعزيز للموجات يولد موجة مستقرة، ويحدث الرنين.

أما الأنبوب المفتوح فهو أنبوب مفتوح الطرفين، ويكون في حالة رنين مع مصدر صوت عندما تنعكس موجات المصدر من طرف مفتوح ويسمى هذا الأنبوب **أنبوب الرنين المفتوح**. ويكون ضغط الموجة المنعكسة مقلوبًا. فعلى سبيل المثال، إذا وصلت موجة ضغط مرتفع إلى الطرف المفتوح فسوف ترتد موجة ضغط منخفض، كما يبين الشكل 9b-3.

طول عمود هواء الرنين يمكن تمثيل موجة صوتية موقوفة في أنبوب بموجة جيبيية، كما يوضح الشكل 10-3. كما يمكن أن تمثل الموجات الجيبيية إما تغيرات ضغط الهواء أو إزاحة جزيئاته. ولأن للموجات المستقرة عقدًا وبطونًا، لذا فإنه عند التمثيل البياني لتغير الضغط تكون العقد هي مناطق الضغط الجوي المتوسط، أما مناطق البطون فيتذبذب

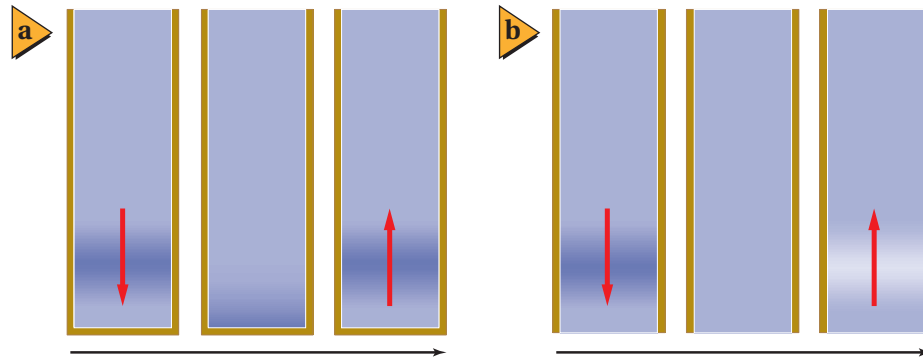

الزمن
أنابيب مغلقة: ينعكس الضغط
المرتفع في صورة ضغط مرتفع

الزمن
أنابيب مفتوحة: ينعكس الضغط
المرتفع في صورة ضغط منخفض

■ الشكل 9-3 يمثل الأنبوب الموضوع في ماء أنبوبًا مغلقًا. وتنعكس موجات الضغط المرتفع في الأنابيب المغلقة موجات ضغط مرتفع (a). أما في الأنابيب المفتوحة فتكون الموجات المنعكسة مقلوبة (b).

■ الشكل 10-3 تمثل موجات الجيب
الموجات المستقرة في الأنابيب.

تجربة

الرنين في الأعمدة الهوائية

تحتاج في هذه التجربة إلى: شوكة
رنانة، ومطرقة خاصة، وأنبوب
مغلق.

1. اطرق الشوكة الرنانة ثم قربها
من فوهة الأنبوب.
2. غيّر طول العمود الهوائي عن
طريق تغيير عمق الماء فيه.
وقرب الشوكة الرنانة بعد
طرقها من فوهة الأنبوب.
3. أعد الخطوة السابقة، واستمر في
زيادة طول عمود الهواء أكثر من
الحالة الأولى.

التحليل والاستنتاج

4. لاحظ ماذا لاحظت بعد تنفيذ
الخطوة 2 والخطوة 3؟
5. استنتج متى يحدث الرنين؟

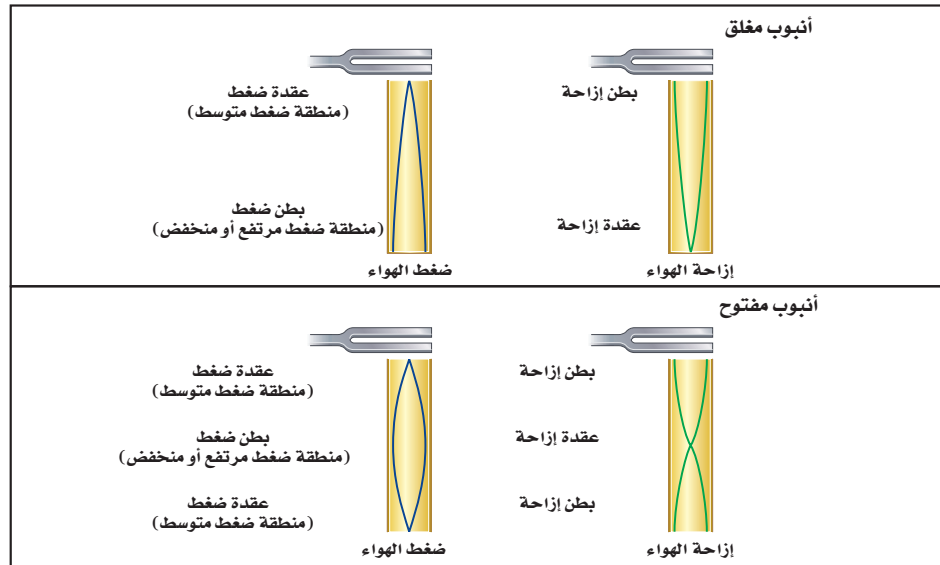

الضغط عندها بين قيمته العظمى والصغرى. وفي حالة رسم الإزاحة تكون البطون هي مناطق الإزاحة الكبيرة، وتكون العقد هي مناطق الإزاحة القليلة. وفي كلتا الحالتين تكون المسافة بين بطنين أو بين عقدتين متتاليتين مساوية لنصف الطول الموجي.

ترددات الرنين في أنبوب مغلق إن طول أقصر عمود هواء له بطن ضغط عند الطرف المغلق وعقدة ضغط عند الطرف المفتوح يكون مساوياً لربع الطول الموجي، كما يبين الشكل 11-3. ومع زيادة التردد يكون هناك أطوال أعمدة هواء رنين إضافية عند فترات مساوية لنصف الطول الموجي. لذا تكون الأعمدة التي أطوالها $\lambda/4, 3\lambda/4, 5\lambda/4, 7\lambda/4, \dots$ وهكذا، في حالة رنين مع الشوكة الرنانة.

يكون طول عمود هواء الرنين الأول عملياً أطول قليلاً من ربع الطول الموجي؛ وذلك لأن تغيرات الضغط لا تنخفض إلى الصفر تماماً عند الطرف المفتوح من الأنبوب. وتكون العقدة فعلياً أبعد عن الطرف بمقدار 0.4 قطر الأنبوب. وتفصل بين أطوال أعمدة هواء الرنين الإضافية مسافات مقدارها نصف الطول الموجي. ويستخدم قياس هذه المسافة بين كل رنينين في إيجاد سرعة الصوت في الهواء، كما يبين المثال 2.

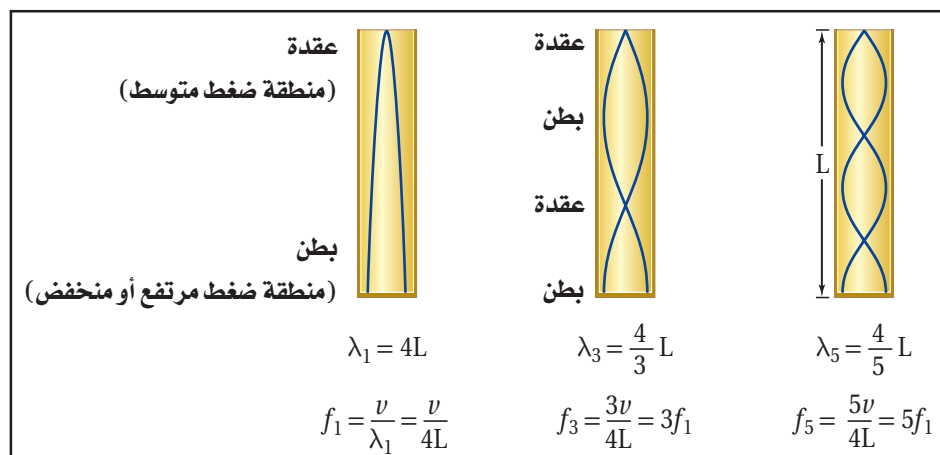

■ الشكل 11-3 يكون الأنبوب المغلق في
حالة رنين عندما يكون طوله مساوياً لعدد فردياً
من مضاعفات ربع الطول الموجي.

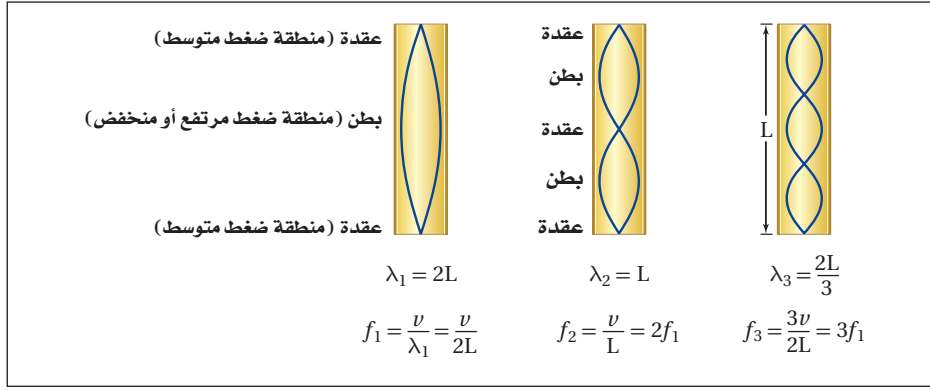

■ الشكل 12-3 يكون الأنبوب المفتوح في حالة رنين عندما يكون طوله عدداً زوجياً من مضاعفات ربع الطول الموجي.

تجربة عملية

ما مقدار سرعة الصوت؟

ارجع إلى دليل التجارب العملية على منصة عين الإثرائية

ترددات الرنين في أنبوب مفتوح يكون طول أقصر عمود هواء يحتوي على عقدة عند كل من طرفيه مساوياً نصف الطول الموجي، كما يبين الشكل 12-3. ومع زيادة التردد يكون هناك أطوال رنين إضافية عند فترات نصف الطول الموجي. لذا تكون الأعمدة في حالة الرنين مع الشوكة الرنانة بأطوال $\lambda/2, \lambda, 3\lambda/2, 2\lambda, \dots$ وهكذا.

إذا استعملت أنبوبين مفتوحاً ومغلقاً على أنبوبان في حالة رنين فإن الطول الموجي لصوت الرنين في الأنبوب المفتوح يكون نصف الطول الموجي الذي للأنبوب المغلق. لذا يكون التردد في الأنبوب المفتوح ضعف التردد الذي في الأنبوب المغلق. وتكون أطوال أعمدة هواء الرنين لكلا الأنبوبين مفصولة بفترات مقدارها نصف الطول الموجي.

سماع الرنين يؤدي الرنين إلى زيادة علو ترددات مخصّصة. فإذا صرحت داخل نفق طويل فإن الصوت الذي يدوي وتسمعه يكون بسبب النفق بوصفه أنبوباً في حالة رنين. كما تعمل الصدفة في الشكل 13-3 عمل أنبوب مغلق في حالة رنين.

الرنين في الأوتار Resonance on Strings

تختلف أشكال الموجة في الأوتار المهتزة اعتماداً على طريقة توليدها. ومن ذلك النقر أو الشد أو الضرب، إلا أن لها خصائص عديدة مشتركة مع الموجات المستقرة في النوابض والحبال، كما درست في الفصل السابق. ويكون الوتر في آلة ما مشدوداً من الطرفين، لذا فإنه عندما يهتز يكون له عقدة عند كل طرف من طرفيه. وتستطيع أن ترى في الشكل 14-3 أن النمط الأول للاهتزاز له بطن عند المنتصف، وطوله يساوي نصف الطول الموجي. ويحدث الرنين التالي عندما يكون طول الوتر مطابقاً لطول موجي واحد. وتظهر موجات مستقرة إضافية عندما يكون طول الوتر $2\lambda, 3\lambda/2, 5\lambda/2, \dots$ وهكذا. وكما هو الحال للأنبوب المفتوح فإن ترددات الرنين تساوي مضاعفات أقل تردد.



وزارة التعليم

Ministry of Education

2023 - 1445

تطبيق الفيزياء

السمع والتردد

تعمل القناة السمعية البشرية كأنها أنبوب مغلق في حالة رنين، يؤدي إلى زيادة حساسية الأذن للترددات بين 2000 و5000 Hz، في حين يمتد المدى الكامل لترددات الصوت التي يسمعها البشر من 20 إلى 20000 Hz. ويمتد سمع الكلب لترددات مرتفعة تصل إلى 45000 Hz، أما القط فيمتد السمع لديه إلى ترددات تصل إلى 100000 Hz.

■ الشكل 13-3 تعمل الصدفة عمل

أنبوب مغلق في حالة رنين، يضحّم ترددات معينة من الأصوات المحيطة



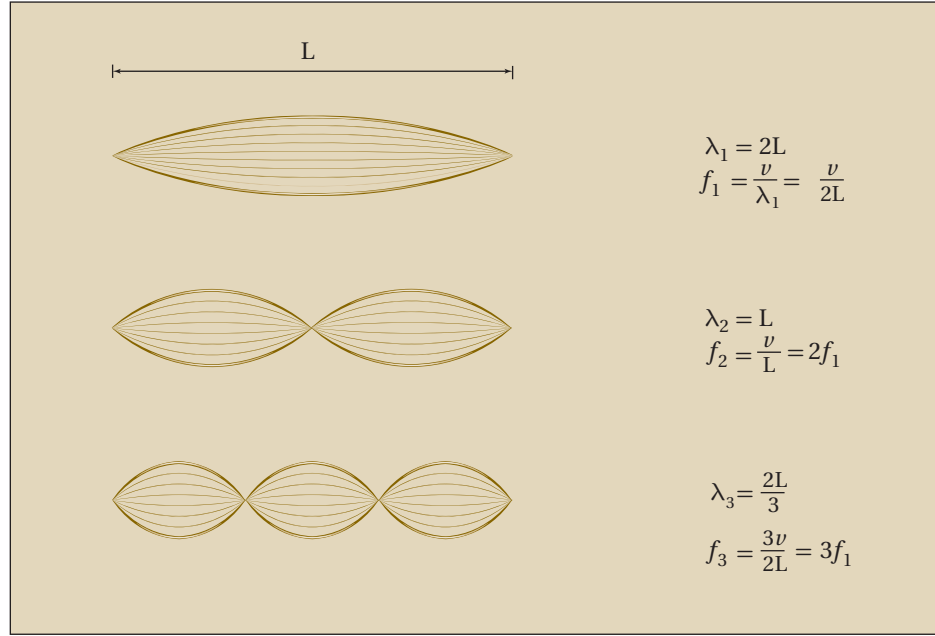

■ الشكل 14-3 وتر في حالة رنين مع موجات موقوفة عندما يكون طوله مساوياً لمضاعفات نصف الطول الموجي.

وتعتمد سرعة الموجة في الوتر على قوة الشد فيه، وعلى كتلة وحدة طوله. لذا فإن الآلة الوترية تُضبط بتغيير شد أوتارها. فكلما كان الوتر مشدوداً أكثر كانت سرعة حركة الموجة أكبر، لذا تزداد قيمة تردد موجاته المستقرة.

جودة الصوت Sound Quality

تولّد الشوكة الرنانة صوتاً معتدلاً غير مرغوب فيه؛ لأن أطرافها تهتز بحركة توافقية بسيطة، وتنتج موجة جيئية بسيطة، كما يبين الشكل 15a-3. أما الأصوات البشرية فهي أكثر تعقيداً، ومنها الموجة المبينة في الشكل 15b-3. وقد يكون لكلتا الموجتين التردد نفسه، أو الحدّة نفسها، ولكن الصوتين مختلفان جداً. تولّد الموجة المعقدة باستخدام مبدأ التراكب لجمع موجات ذات ترددات مختلفة؛ إذ يعتمد شكل الموجة على السعات النسبية لهذه الترددات. ويُسمى الفرق بين الموجتين طابع الصوت، أو لون النغمة، أو جودتها.

■ الشكل 15-3 رسم بياني لصوت نقي مقابل الزمن (a). ورسم بياني لموجات صوتية غير نقية (معقدة) مقابل الزمن (b).

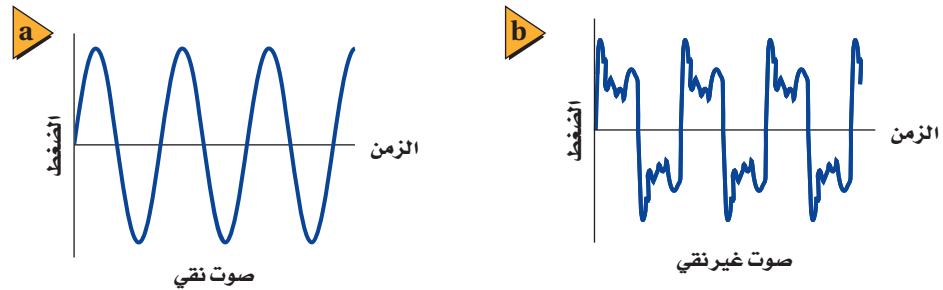

مثال 2

إيجاد سرعة الصوت باستخدام الرنين عند استخدام شوكة رنانة بتردد 392 Hz مع أنبوب مغلق، سُمع أعلى صوت عندما كان طول عمود الهواء 21.0 cm و 65.3 cm. ما سرعة الصوت في هذه الحالة؟ وهل درجة الحرارة في الأنبوب أكبر أم أقل من درجة الحرارة الطبيعية للغرفة، وهي 20°C؟ وضح إجابتك.

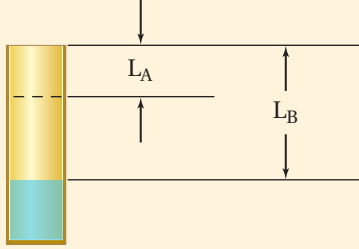

1 تحليل المسألة ورسمها

- ارسم الأنبوب المغلق.
- عيّن طولي عمود الهواء لحالتي الرنين.

المجهول

المعلوم

$$v = ?$$

$$f = 392 \text{ Hz}$$

$$L_A = 21.0 \text{ cm}$$

$$L_B = 65.3 \text{ cm}$$

دليل الرياضيات

ترتيب العمليات

2 إيجاد الكمية المجهولة

حل لإيجاد طول الموجة باستخدام علاقة: الطول - الطول الموجي للأنبوب المغلق.

$$L_B - L_A = \frac{1}{2} \lambda$$

$$\lambda = 2(L_B - L_A)$$

$$= 2(0.653 \text{ m} - 0.210 \text{ m})$$

$$= 0.886 \text{ m}$$

$$\lambda = \frac{v}{f}$$

$$v = f \lambda$$

$$= (392 \text{ Hz})(0.886 \text{ m})$$

$$= 347 \text{ m/s}$$

السرعة أكبر قليلاً من سرعة الصوت عند درجة الحرارة 20°C، مما يشير إلى أن درجة الحرارة أعلى قليلاً من درجة الحرارة الطبيعية للغرفة.

3 تقويم الجواب

- هل الوحدات صحيحة؟ وحدات الجواب صحيحة $(\frac{1}{s})(m) = m/s$.
- هل الجواب منطقي؟ السرعة أكبر قليلاً من 343 m/s، التي هي سرعة الصوت عند درجة الحرارة 20°C.



15. إذا وضعت شوكة رنانة تهتز بتردد 440 Hz فوق أنبوب مغلق، فأوجد الفواصل بين أوضاع الرنين عندما تكون درجة حرارة الهواء 20°C .
16. استخدمت شوكة رنانة تهتز بتردد 440 Hz مع عمود رنين لتحديد سرعة الصوت في غاز الهيليوم. فإذا كانت الفواصل بين أوضاع الرنين 110 cm، فما سرعة الصوت في غاز الهيليوم؟
17. استخدم طالب عمود هواء عند درجة حرارة 27°C ، ووجد فواصل بين أوضاع الرنين بمقدار 20.2 cm. ما تردد الشوكة الرنانة؟ استخدم سرعة الصوت في الهواء المحسوبة في المثال 2 عند درجة الحرارة 27°C .

طيف الصوت: التردد الأساسي (النعمة الأساسية) والإيقاعات إن موجة الصوت المعقدة في الشكل 15b-3 ناتجة عن عمود هواء مغلق. ارجع إلى الشكل 11-3 الذي يبين ثلاثة ترددات رنين لأنبوب مغلق؛ حيث يكون أقل تردد رنين f_1 ، يحدث في أنبوب مغلق طوله L مساوياً $v/4L$. ويسمى هذا التردد الأقل **التردد الأساسي** (النعمة الأساسية). ويكون الأنبوب المغلق في وضع رنين عند ترددات $3f_1, 5f_1, \dots$ وهكذا. وتسمى هذه الترددات المرتفعة - وهي مضاعفات فردية من التردد الأساسي - **الإيقاعات**. وإضافة هذه الإيقاعات معاً هو الذي يُعطي الصوت طابعاً مميزاً.

أما التردد الأساسي - وهو الإيقاع الأول أيضاً - لأنبوب مفتوح في حالة رنين فيكون مساوياً $f_1 = v/2L$ مع إيقاعات لاحقة عند $2f_1, 3f_1, 4f_1, \dots$ وهكذا. وتعطي التركيبات والسعات المختلفة لهذه الإيقاعات كل صوت أو آلة وترية طابعها المميز. ويسمى الرسم البياني لسعة الموجة مقابل ترددها طيف الصوت.



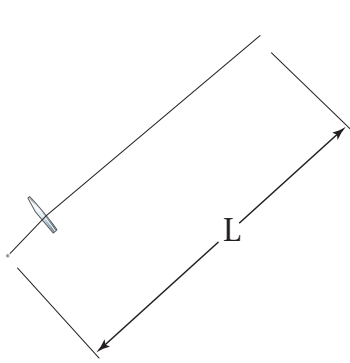

1. حدّد قوة الشد، F_T ، في وتر كتلته m وطوله L ، عندما يهتز بالتردد الأساسي، والذي يساوي التردد نفسه لأنبوب مغلق طوله L . عبّر عن إجابتك بدلالة m و L وسرعة الصوت في الهواء v . استخدم معادلة سرعة الموجة في وتر ($u = \sqrt{F_T/\mu}$)؛ حيث تمثل F_T قوة الشد في الوتر، و μ الكتلة لكل وحدة طول من الوتر.

2. ما مقدار قوة الشد في وتر كتلته 1.0 g وطوله 40.0 cm يهتز بالتردد نفسه لأنبوب مغلق له الطول نفسه؟

إعادة إنتاج الصوت والضجيج

Sound Reproduction and Noise

هل استمعت إلى شخص يتلو القرآن أو آلة تسجيل؟ في أغلب الأوقات يتم تسجيل الأصوات وتشغيلها عن طريق أنظمة إلكترونية. ولإعادة إنتاج الصوت بإتقان يجب أن يلائم النظام جميع الترددات بالتساوي. فالنظام الصوتي (الاستيريو) الجيد يحافظ على السعات لكل الترددات بين 20 و 20000 Hz ضمن 3 dB .

أما نظام الهاتف فيحتاج إلى إرسال المعلومات بلغة منطوقة، وتكون الترددات بين 300 و 3000 Hz كافية. ويساعد تخفيض عدد الترددات الموجودة على تخفيض الضجيج. ويبين الشكل 16-3 موجة ضجيج يظهر فيها العديد من الترددات تقريباً بالسعات نفسها.

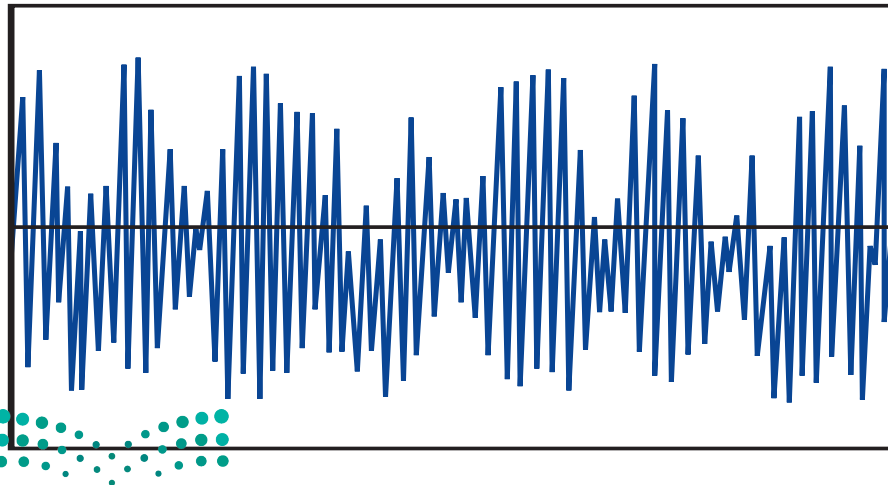

■ الشكل 16-3 يتكون الضجيج من ترددات متعددة، ويتضمن تغيرات عشوائية في التردد والسعة.

21. **الرنين في الأنابيب المغلقة** يبلغ طول أنبوب مغلق 2.40 m . ما تردد النغمة التي يصدرها هذا الأنبوب؟

22. **التفكير الناقد** اضرب شوكة رنانة بمطرقة مطاطية واحملها بحيث تكون ذراعك ممدودة، ثم اضغط بمقبضها على طاولة، وباب، وخزانة، وأجسام أخرى. ما الذي تسمعه؟ ولماذا؟

18. **مصادر الصوت** ما الشيء المهتز الذي ينتج الأصوات في كل مما يأتي؟

a. الصوت البشري

b. صوت المذياع

19. **الرنين في الأنابيب المفتوحة** ما النسبة بين طول الأنبوب المفتوح والطول الموجي للصوت لإنتاج الرنين الأول؟

20. **الرنين في الأوتار** يصدر وتر نغمة حادة ترددها 370 Hz . ما ترددات الإيقاعات الثلاثة اللاحقة الناتجة بهذه النغمة؟



مختبر الفيزياء

سرعة الصوت Speed of Sound

إذا وضعت شوكة رنانة تهتز فوق أنبوب مغلق طوله مناسب فإن الهواء داخل الأنبوب يهتز بالتردد نفسه f للشوكة الرنانة. وإذا وضع أنبوب زجاجي في مخبر كبير مملوء بالماء ومدرج فإنه يمكن تغيير طول الأنبوب الزجاجي من خلال رفعه أو إنزاله في الماء. وسيكون طول أقصر عمود هواء يحدث رنيناً عندما يساوي طوله ربع الطول الموجي. ويُنتج هذا الرنين أعلى صوت، ويوصف الطول الموجي عند هذا الرنين بالعلاقة $\lambda = 4L$ ؛ حيث تمثل L المسافة من سطح الماء إلى الطرف المفتوح للأنبوب. وستحدّد في هذا المختبر الطول L ، لكي تحسب λ ، ثم تحسب سرعة الصوت.



سؤال التجربة

كيف تستطيع استخدام أنبوب مغلق في حالة رنين لكي تحدّد سرعة الصوت؟

الخطوات

- ارتد نظارة واقية، واملأ المخبر المدرج بالماء إلى فوهته تقريباً.
- قس درجة حرارة الغرفة، وسجّلها في جدول البيانات 1.
- اختر شوكة رنانة، وسجّل ترددها في جدولي البيانات 2 و 3.
- قس قطر الأنبوب الزجاجي، وسجّله في جدول البيانات 2.
- ضع بحذر الأنبوب الزجاجي في المخبر المدرج المملوء بالماء.
- أمسك الشوكة الرنانة من قاعدتها، ثم اضرب بسرعة على طرفها بمطرقة الشوكة الرنانة. ولا تضرب الشوكة الرنانة بطاولة المختبر أو أي سطح قاسٍ.
- أمسك الشوكة الرنانة المهتزة فوق الطرف المفتوح للأنبوب الزجاجي، وارفع الأنبوب والشوكة ببطء حتى تسمع صوتاً عالياً. وعندما تعين هذه النقطة حرّك الأنبوب إلى أعلى وإلى أسفل قليلاً لتحديد نقطة الرنين تماماً، ثم قس المسافة من الماء إلى أعلى الأنبوب الزجاجي، وسجّل هذه المسافة في جدول البيانات 2.
- كرّر الخطوات 3 و 6 و 7 لشوكتين رنانتين إضافيتين، وسجّل نتائجه في المكان المخصّص للمحاورتين 2 و 3 في جدول البيانات. يجب أن تكون ترددات الرنين الثلاثة للشوكات الرنانة الثلاث مختلفة.
- أفرغ المخبر المدرج من الماء.

الأهداف

- تجمع البيانات وتنظمها للحصول على نقاط رنين في أنبوب مغلق.
- تقيس طول أنبوب مغلق في حالة رنين.
- تحلّل البيانات لتحديد سرعة الصوت.



احتياطات السلامة

- امسح مباشرة أي سوائل منسكبة.
- تعامل مع الزجاج بحذر؛ فهو هش.

المواد والأدوات

- ثلاث شوكات رنانة معلومة التردد
- مخبر مدرج سعته 1000 ml
- مطرقة خاصة بالشوكات الرنانة
- مقياس درجة حرارة (غير زئبقي)
- أنبوب زجاجي (طوله 40 cm تقريباً وقطره 3.5 cm تقريباً)
- ماء
- مسطرة مترية

جدول البيانات 2				
المحاولة	تردد الشوكة الرنانة (Hz)	القطر (m)	طول الأنبوب فوق الماء (m)	الطول الموجي المحسوب (m)
1				
2				
3				

جدول البيانات 3				
المحاولة	تردد الشوكة الرنانة (Hz)	السرعة المقبولة للصوت (m/s)	الطول الموجي المحسوب (m)	سرعة الصوت التجريبية المصححة (m/s)
1				
2				
3				

6. **تحليل الخطأ** حدّد لكل محاولة في جدول البيانات 3 الخطأ النسبي بين السرعة التجريبية المصححة والسرعة المقبولة للصوت، واستخدم الصيغة نفسها التي استخدمتها في الفقرة 4 سابقاً.

الاستنتاج والتطبيق

1. **استنتج** تحدث نقطة الرنين الأولى عندما يكون طول الأنبوب مساوياً $\lambda/4$. ما الطولان اللذان يحدث عندهما الرنينان اللاحقان؟
2. **التفكير الناقد** هل يمكن تعيين موقع آخر لحدوث الرنين إذا كان لديك أنبوب أطول؟ وضح إجابتك.

التوسع في البحث

أيّ النتائج تعطي دقة أكثر لسرعة الصوت؟

الفيزياء في الحياة

فسّر العلاقة بين حجم الأنابيب المغلقة وترددات الرنين لها.

جدول البيانات 1			
المحاولة	درجة الحرارة (°C)	السرعة المقبولة للصوت (m/s)	السرعة التجريبية للصوت (m/s)
1			
2			
3			

التحليل

1. احسب السرعة المقبولة للصوت باستخدام العلاقة $v = 331 \text{ m/s} + 0.60 T$ ، حيث v سرعة الصوت عند درجة الحرارة T ، و T درجة حرارة الهواء بالسلسيوس. سجّل هذه النتيجة على أنها السرعة المقبولة للصوت في جدولي البيانات 1 و3 للمحاولات جميعها.

2. لأن نقطة الرنين الأولى عيّنت عندما كان جزء الأنبوب الذي فوق الماء يساوي ربع الطول الموجي، لذا استخدم الطول المقيس للأنبوب في تحديد الطول الموجي المحسوب لكل محاولة. سجّل الأطوال الموجية المحسوبة في جدول البيانات 2.

3. اضرب قيمتي الطول الموجي والتردد في جدول البيانات 2، لتحديد السرعة التجريبية للصوت، وسجّل ذلك في جدول البيانات 1 لكل محاولة.

4. **تحليل الخطأ** حدّد الخطأ النسبي بين سرعة الصوت المقبولة والتجريبية لكل محاولة في جدول البيانات 1.

$$\% \text{error} = \frac{|\text{Accepted value} - \text{Experimental value}|}{\text{Accepted value}} \times 100\%$$

$$\text{الخطأ النسبي} = \frac{|\text{القيمة المقبولة} - \text{القيمة التجريبية}|}{\text{القيمة المقبولة}} \times 100\%$$

5. **النقد** يجب أخذ قطر الأنبوب بعين الاعتبار لتحسين دقة الحسابات. وتزود العلاقة التالية حسابات الطول الموجي بدقة أكثر: $\lambda = 4(L + 0.4d)$ ؛ حيث تمثل λ الطول الموجي، و L طول الأنبوب فوق الماء، و d القطر الداخلي للأنبوب. استخدم قيم الطول والقطر الواردة في جدول البيانات 2، وأعد حساب λ ، وسجّل القيمة في جدول البيانات 3 على أنها الطول الموجي المصحح، ثم احسب سرعة الصوت التجريبية المصححة بضررب تردد الشوكة الرنانة في الطول الموجي المصحح، ثم سجّل القيمة الجديدة لسرعة الصوت التجريبية المصححة في جدول البيانات 3.



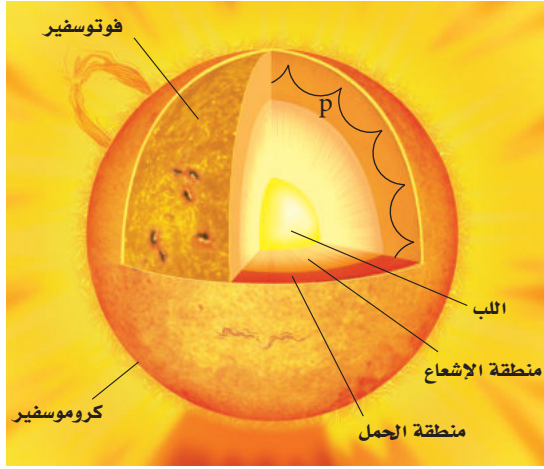

تنتقل الموجات الصوتية (موجات p) خلال منطقة الحمل في الشمس

أطلقت وكالة ناسا عام 1995م المرصد الشمسي (SOHO). وهو قمر اصطناعي يدور حول الأرض، ويستطيع مراقبة الشمس دائماً.

تُقاس حركة سطح الشمس من خلال مراقبة انزياح دوبلر في ضوء الشمس. ويكون للاهتزازات المقيسة أنماط معقدة تساوي مجموع الموجات الموقوفة كلها في الشمس. ويوجد في الشمس نغمات توافقية كالنغمات التي تظهر عند دق الجرس. ويمكن حساب الموجات الموقوفة الفردية وشدتها في الشمس بالتحليل الدقيق.

النتائج تزود اهتزازات موجات الشمس العلماء بمعلومات تتعلق بتركيبها الداخلي؛ وذلك أن كلاً من تركيبها ودرجة حرارتها وكثافتها يؤثر في انتشار الموجات الصوتية. وقد قدمت نتائج تحليل بيانات القمر الاصطناعي (SOHO) المزيد لفهم عميق حول معدل دوران الشمس على صورة دالة رياضية تعتمد على خط العرض والعمق، وعلى درجة حرارة الشمس وكثافتها أيضاً. وتقارن هذه النتائج بالحسابات النظرية لتحسين فهمنا للشمس.

التوسع

1. **كُونْ فرضية** كيف يفرق العلماء بين حركة سطح الشمس الناجمة عن الموجات الصوتية وحركته الناجمة عن دوران الشمس؟
2. **التفكير الناقد** هل يمكن أن يكون هناك موجات صوتية في نجم آخر مشابه للشمس، لكنه مختلف في حجمه، ولهذه الموجات الطول الموجي نفسه الذي لموجات الشمس الصوتية؟

موجات الصوت في الشمس Sound Waves in the Sun

تُسمى دراسة اهتزازات الموجات في الشمس بالسيزمولوجية الشمسية (علم زلازل الشمس)، حيث تحدث الموجات التاليسة طبيعياً في الشمس، وهي: الموجات الصوتية (موجات p)، وموجات الجاذبية، وموجات الجاذبية السطحية. وتتكون كل هذه الموجات من جزيئات مهتزة، سببها قوى مختلفة.

وتسبب اختلافات الضغط اهتزاز الجزيئات في الموجات الصوتية. أما في الشمس فتنتقل موجات الصوت خلال منطقة الحمل الحراري التي تقع أسفل السطح مباشرة، أو أسفل الفوتوسفير. ولا تنتقل الموجات الصوتية في خط مستقيم، كما هو موضح في الصورة.

تقرع كالجرس تسبب موجات الصوت في الشمس اهتزاز السطح في الاتجاه القطري، مثل اهتزاز جرس يقرع. فعندما يقرع الجرس تضرب مطرقة الجرس في مكان واحد، وتنتج موجات موقوفة. ولسطح الشمس موجات موقوفة، رغم أنها لم تنتج عن حدث واحد كبير. ويفترض العلماء بدلاً من ذلك أن العديد من العوائق الصغيرة في منطقة الحمل الحراري بدأت منها معظم موجات الصوت في الشمس، مثل ضجيج الماء المغلي في قدر، إلا أن حجم الفقاعة المتكونة عند سطح الشمس يفوق مساحتي المغرب والعراق معاً، ويصدر عنها موجات صوتية.

ويكون الصوت القادم من الشمس منخفضاً جداً بالنسبة لنا؛ إذ إن الزمن الدوري لنغمة ترددها 440 Hz يساوي 0.00227 s، ومتوسط اهتزاز الموجات في الشمس له زمن دوري 5 min، فيكون ترددها $f = 0.003 \text{ Hz}$

ولأننا لا نستطيع سماع موجات الصوت الصادرة من الشمس فقد قاس العلماء حركة سطح الشمس لتعرف موجاتها الصوتية. ويجب مراقبة الشمس فترات زمنية طويلة؛ لأن موجات الصوت تحتاج إلى ساعتين للانتقال من جانب إلى آخر في الشمس، وهذا يجعل المراقبة من الأرض صعبة؛ لأنه لا يمكن رؤية الشمس في أثناء الليل. لذا فقد

3-1 خصائص الصوت والكشف عنه Properties and Detection of Sound

المفردات

- الموجة الصوتية
- حدة الصوت
- علو الصوت
- مستوى الصوت
- الديسبل
- تأثير دوبلر

المفاهيم الرئيسية

- الصوت تغيّر في الضغط ينتقل خلال مادة على هيئة موجة طولية.
- لموجة الصوت تردد، وطول موجي، وسرعة، وسعة. كما تنعكس موجات الصوت وتداخل.
- سرعة الصوت في الهواء عند درجة حرارة الغرفة (20 °C) تساوي 343 m/s. وتزداد سرعة الصوت بزيادة درجة الحرارة 0.6 m/s تقريباً مع كل زيادة 1 °C في درجة الحرارة.
- تحوّل كواشف الصوت الطاقة التي تحملها موجة الصوت إلى شكل آخر من أشكال الطاقة. وتعد الأذن البشرية كاشفاً حساساً ذا كفاءة عالية لموجات الصوت.
- يُميّز تردّد موجة صوت من خلال حدّته.
- يُقاس اتساع ضغط موجة صوت بوحدّة الديسبل (dB).
- يعتمد علو الصوت - عندما يُدرّك بالأذن والدماغ - على اتساعه.
- يُعرف تأثير دوبلر بأنه التغير في تردّد موجات الصوت الناتج عن حركة المصدر أو المراقب أو كليهما. ويمكن حسابه بالمعادلة الآتية:

$$f_d = f_s \left(\frac{v - v_d}{v - v_s} \right)$$

3-2 الرنين في الأعمدة الهوائية والأوتار Resonance in Air Columns and Strings

المفردات

- أنبوب الرنين المغلق
- أنبوب الرنين المفتوح
- التردد الأساسي (النغمة الأساسية)
- الإيقاع

المفاهيم الرئيسية

- ينتج الصوت عن تذبذب جسم في وسط مادي.
- معظم الأصوات موجات معقدة، تتكوّن من أكثر من تردّد واحد.
- يمكن أن يحصل رنين لعمود هواء مع مصدر صوت، مما يزيد سعة تردّد رنينه.
- يحصل رنين لأنبوب مغلق عندما يكون طوله $\lambda/4$ ، $3\lambda/4$ ، $5\lambda/4$ وهكذا. وتكون ترددات رنينه مضاعفات فردية للتردد الأساسي.
- يحصل رنين لأنبوب مفتوح عندما يكون طوله $\lambda/2$ ، $2\lambda/2$ ، $3\lambda/2$ ، وهكذا. وتكون ترددات رنينه مضاعفات صحيحة للتردد الأساسي.
- يكون للوتر المثبت عقدة عند كل طرف، ويحدث له رنين عندما يكون طوله مساوياً لـ $3\lambda/2$ ، $2\lambda/2$ ، $\lambda/2$ ، وهكذا، مثل الأنبوب المفتوح. وتكون ترددات رنينه مضاعفات صحيحة للتردد الأساسي.
- ترددات وشدة الموجات المعقدة الناتجة عن حنجرة شخص تحدّد طابع الصوت الذي يعدّ خاصية له.
- يمكن وصف التردد الأساسي بدلالة الرنين.



خريطة المفاهيم

23. أكمل الخريطة المفاهيمية أدناه باستخدام المصطلحات الآتية: السعة، الإدراك، حدة الصوت، السرعة.

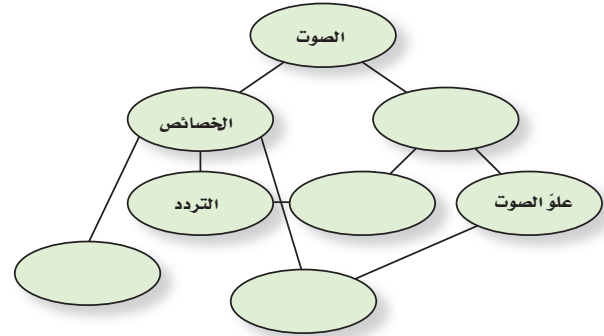

إتقان المفاهيم

24. ما الخصائص الفيزيائية لموجات الصوت؟ (1 - 3)

25. عند قياس زمن الركض لمسافة 100 m يبدأ المراقبون عند خط النهاية تشغيل ساعات الإيقاف لديهم عند رؤيتهم دخاناً يتصاعد من المسدس الذي يشير إلى بدء السباق، وليس عند سماعهم صوت الإطلاق. فسّر ذلك. وما الذي يحدث لقياس زمن الركض إذا ابتداء التوقيت عند سماع الصوت؟ (1 - 3)

26. اذكر نوعين من أنواع إدراك الصوت والخصائص الفيزيائية المرتبطة معها. (1 - 3)

27. هل يحدث انزياح دوبلر لبعض أنواع الموجات فقط أم لجميع أنواع الموجات؟ (1 - 3)

28. الموجات فوق الصوتية موجات صوتية تردداتها أعلى من تلك التي تسمع بالأذن البشرية، وتنتقل هذه الموجات خلال الجسم البشري. كيف يمكن استخدام الموجات فوق الصوتية لقياس سرعة الدم في الأوردة أو الشرايين؟ وضح كيف تتغير الموجات لتجعل هذا القياس ممكناً. (1 - 3)

29. ما الضروري لتوليد الصوت وانتقاله؟ (2 - 3)

30. المشاة عند وصول جنود المشاة في الجيش إلى جسر فإنهم يسرون على الجسر بخطوات غير منتظمة. فسّر ذلك. (2 - 3)

تطبيق المفاهيم

31. التقدير لتقدير المسافة بينك وبين وميض برق بالكيلومترات، عدّ الثواني بين رؤية الوميض وسماع صوت الرعد، واقسم على 3. وضح كيف تعمل هذه القاعدة.

32. تزداد سرعة الصوت بمقدار 0.6 m/s لكل درجة سلسيوس عند ارتفاع درجة حرارة الهواء بمقدار درجة واحدة. ماذا يحدث لكل مما يأتي بالنسبة لصوت ما عند ارتفاع درجة الحرارة؟

a. التردد b. الطول الموجي

33. الأفلام انفجر قمر اصطناعي في فيلم خيال علمي؛ حيث سمع الطاقم في مركبة فضائية قريبة من الانفجار صوته وشاهدوه فوراً. إذا أُخترت مستشراً فما الخطأ الفيزيائيان اللذان تلاحظهما ويتعين عليك تصحيحهما؟

34. الانزياح نحو الأحمر لاحظ الفلكيون أن الضوء القادم من المجرات البعيدة يبدو مُزاحاً نحو الأحمر أكثر من الضوء القادم من المجرات القريبة. فسّر لماذا استنتج الفلكيون أن المجرات البعيدة تتحرك مبتعدة عن الأرض، اعتماداً على الشكل 17-3 للطيف المرئي.



4x10⁻⁷ m 5x10⁻⁷ m 6x10⁻⁷ m 7x10⁻⁷ m

الشكل 17-3

35. يبلغ مستوى صوت 40 dB. هل تتغير ضغطه أكبر 100 مرة من عتبة السمع، أم 40 مرة؟

تقويم الفصل 3

الزمن الذي يحتاج إليه الصدى للعودة إلى الكاميرا، كما يبين الشكل 18-3. ما الزمن الذي تحتاج إليه موجة الصوت حتى تعود إلى الكاميرا إذا كان بعد الجسم عنها يساوي 3.00 m؟

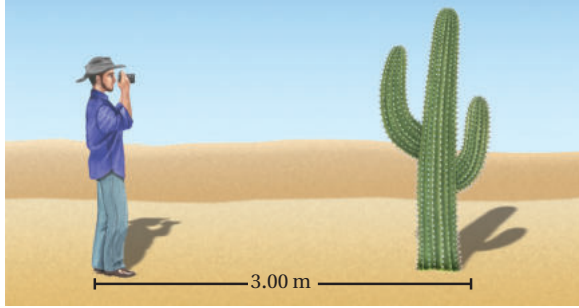

الشكل 18-3 ■

45. إذا كان الطول الموجي لموجات صوت ترددها 2.40×10^2 Hz في ماء نقي هو 3.30 m فما سرعة الصوت في هذا الماء؟

46. ينتقل صوت تردده 442 Hz خلال قضيب حديد. أوجد الطول الموجي لموجات الصوت في الحديد.
47. الطائرة انفاثة يعمل موظف في المطار بالقرب من طائرة نفاثة على وشك الإقلاع، فتأثر بصوت مستواه 150 dB.

a. إذا وضع الموظف أداة حماية للأذن تخفض مستوى الصوت إلى حد صوت النشيد الوطني المدرسي فما مقدار الانخفاض في المستوى؟
b. إذا سمع الموظف صوتاً مثل همس لا يكاد يُسمع إلا بصعوبة فما الذي يسمعه شخص لا يضع أداة الحماية على أذنيه؟

48. انشيد تُنشد فرقة نشيد بصوت مستواه 80 dB. ما مقدار الزيادة في ضغط الصوت لفرقة أخرى تُنشد بالمستويات الآتية؟

a. 100 dB
b. 120 dB

36. إذا ازدادت حدة الصوت فما التغير الذي يحدث لكل مما يأتي؟

a. التردد
b. الطول الموجي
c. سرعة الموجة
d. سعة الموجة

37. تزداد سرعة الصوت بازدياد درجة الحرارة. هل تزداد حدة صوت أنبوب مغلق عند ارتفاع درجة حرارة الهواء أم تقل؟ افترض أن طول الأنبوب لا يتغير.
38. يوّلد أنبوب مغلق نغمة معينة، فإذا أزيلت السدادة من نهايته المغلقة ليصبح مفتوحاً فهل تزداد حدة الصوت أم تقل؟

إتقان حل المسائل

1-3 خصائص الصوت والكشف عنه

39. إذا سمعت صوت إطلاق قذيفة من مدفع بعيد بعد 5.0 s من رؤيتك للوميض فما بُعد المدفع عنك؟
40. إذا صحت في وادٍ وسمعت الصدى بعد 3.0 s، فما مقدار عرض الوادي؟
41. إذا انتقلت موجة صوت ترددها 4700 Hz في قضيب فولاذي، وكانت المسافة بين التضامات المتتالية هي 1.1 m، فما سرعة الموجة؟

42. الخفافيش يُرسل الخفاش موجات صوتية طولها الموجي 3.5 mm. ما تردد الصوت في الهواء؟

43. ينتقل صوت تردده 261.6 Hz خلال ماء درجة حرارته 25°C . أوجد الطول الموجي لموجات الصوت في الماء. (لا تخلط بين الموجات الصوتية المتحركة خلال الماء والموجات السطحية المتحركة فيه).

44. التصوير الفوتوجرافي تحدّد بعض الكاميرات بُعد الجسم عن طريق إرسال موجة صوت وقياس

تقويم الفصل 3

الثاني عن الصخور تحت الطين بعد 2.36 s . فإذا كانت درجة حرارة ماء المحيط 25°C ، وسرعة الصوت في الطين 1875 m/s ، فاحسب ما يأتي:
a. عمق الماء.
b. سُمك طبقة الطين.

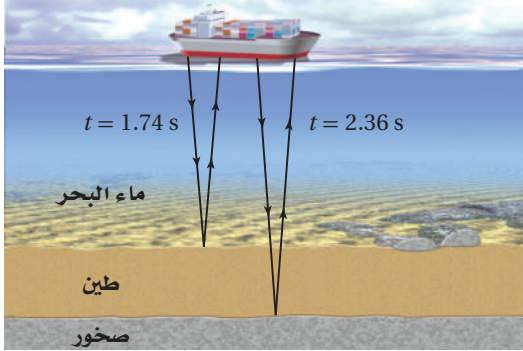

■ الشكل 20-3 (الرسم ليس بمقياس رسم)

54. تتحرك سيارة إطفاء بسرعة 35 m/s ، وتتحرك حافلة أمام سيارة الإطفاء في الاتجاه نفسه بسرعة 15 m/s . فإذا انطلقت صفارة إنذار سيارة الإطفاء بتردد 327 Hz فما التردد الذي يسمعه سائق الحافلة؟

55. يتحرك قطار في اتجاه مراقب صوت، وعندما كانت سرعته 31 m/s انطلقت صفارته بتردد 305 Hz . ما التردد الذي يستقبله المراقب في كل حالة مما يأتي:
a. المراقب ثابت.
b. المراقب يتحرك في اتجاه القطار بسرعة 21.0 m/s .

56. إذا تحرك القطار في المسألة السابقة مبتعداً عن المراقب فما التردد الذي يستقبله الكاشف في كل حالة مما يأتي:
a. المراقب ثابت.
b. المراقب يتحرك مبتعداً عن القطار بسرعة 21.0 m/s .

2-3 الرنين في الأعمدة الهوائية والأوتار

57. أنبوب في وضع رأسي مملوء بالماء وله صنوبر عند قاعدته، وتهتز شوكة رنانة فوق طرفه العلوي. فإذا سُمع رنين عند تخفيض مستوى الماء في الأنبوب بمقدار

49. يهتز ملف نابضي للعبة بتردد 4.0 Hz بحيث تظهر موجات موقوفة بطول موجي 0.50 m . ما سرعة انتشار الموجة؟

50. يجلس مشجع في مباراة كرة قدم على بُعد 152 m من حارس المرمى في يوم دافئ درجة حرارته 30°C . احسب مقدار:

a. سرعة الصوت في الهواء عند درجة حرارة 30°C .
b. الزمن الذي يحتاج إليه المشجع لسمع صوت ضرب الكرة بعد مشاهدته ركل الحارس لها.

51. وقف شخص على بُعد d من جرف صخري، كما يبين الشكل 19-3. فإذا كانت درجة الحرارة 15°C ، وصقّ الشخص بيديه فسمع صدى الصوت بعد 2.0 s ، فما بُعد الجرف الصخري؟



■ الشكل 19-3 (الرسم ليس بمقياس رسم)

52. التصوير الطبي تستخدم موجات فوق صوتية بتردد 4.25 MHz للحصول على صور للجسم البشري. فإذا كانت سرعة الصوت في الجسم ماثلة لسرعته في الماء المالح وهي 1.50 km/s ، فما الطول الموجي لموجة ضغط ترددها 4.25 MHz في الجسم؟

53. السونار تمسح سفينة قاع المحيط بإرسال موجات سونار مباشرة من السطح إلى أسفل سطح الماء، كما يبين الشكل 20-3. وتستقبل السفينة الانعكاس الأول عن الطين عند القاع بعد زمن مقداره 1.74 s من إرسال الموجات. ويصل الانعكاس

تقويم الفصل 3

65. إذا كانت سعة موجة ضغط خلال محادثة عادية 0.020 Pa ،
- a. فما القوة المؤثرة في طبلة أذن مساحتها 0.52 cm^2 ؟
- b. إذا انتقلت القوة نفسها التي في الفرع a كاملة إلى العظام الثلاثة في الأذن الوسطى، فما مقدار القوة التي تؤثر بها هذه العظام في الفتحة البيضية؛ أي الغشاء المرتبط مع العظمة الثالثة؟ علماً بأن الفائدة الميكانيكية لهذه العظام 1.5.
- c. ما مقدار الضغط الإضافي الذي انتقل إلى السائل الموجود في القوقعة نتيجة تأثير هذه القوة، إذا كانت مساحة الفتحة البيضية 0.026 cm^2 ؟

مراجعة عامة

66. أنبوب مفتوح طوله 1.65 m . ما نغمة التردد الأساسي التي ينتجها في الهيليوم عند درجة حرارة 0°C ؟
67. يطير طائر نحو رائد فضاء على كوكب مكتشف حديثاً بسرعة 19.5 m/s ، ويُغرّد بحدّة مقدارها 954 Hz . فإذا سمع الرائد النغمة بتردد 985 Hz فما سرعة الصوت في الغلاف الجوي لهذا الكوكب؟
68. إذا ألقيت حجراً في بئر عمقها 122.5 m كما في الشكل 22-3، فبعد كم ثانية تسمع صوت ارتطام الحجر بقاع البئر؟

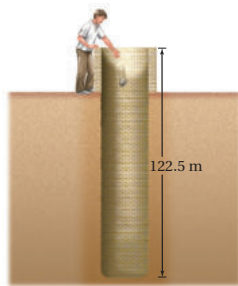

الشكل 22-3

69. تستخدم سفينة موجات الصوت بتردد 22.5 kHz . فإذا كانت سرعة الصوت في ماء البحر 1533 m/s

17 cm ، وسمع رنين مرة أخرى عند تخفيض مستوى الماء عن فوهة الأنبوب بمقدار 49 cm ، فما تردد الشوكة الرنانة؟

58. **السمع البشري** القناة السمعية التي تؤدي إلى طبلة الأذن عبارة عن أنبوب مغلق طوله 3.0 cm . أوجد القيمة التقريبية لأقل تردد رنين. أهمل تصحيح النهاية.
59. إذا أمسكت قضيب ألومنيوم طوله 1.2 m من منتصفه وضربت أحد طرفيه بمطرقة فسيهتز كأنه أنبوب مفتوح، ويكون هناك بطن ضغط عند مركز القضيب؛ بسبب توافق بطون الضغط لعقد الحركة الجزيئية. فإذا كانت سرعة الصوت في الألومنيوم 5150 m/s فما أقل تردد اهتزاز للقضيب؟

60. إذا أنتج أنبوب مفتوح نغمة ترددها 370 Hz فما ترددات الإيقاعات الثاني، والثالث، والرابع المصاحبة لهذا التردد؟

61. إذا أنتج أنبوب مغلق نغمة ترددها 370 Hz فما تردد أقل ثلاثة إيقاعات يُنتجها هذا الأنبوب؟
62. ضُبط وتر طوله 65.0 cm لينتج أقل تردد، ومقداره 196 Hz . احسب مقدار:

- a. سرعة الموجة في الوتر.
- b. الترددات الآتين لرنين هذا الوتر.

63. يمثل الشكل 21-3 أنبوباً بلاستيكيّاً موجاً مرناً طوله 0.85 m . وعندما يتأرجح ينتج نغمة ترددها يماثل أقل تردد يُنتجه أنبوب مفتوح له الطول نفسه. ما تردد النغمة؟



الشكل 21-3

64. إذا تأرجح الأنبوب في المسألة السابقة بسرعة أكبر منتجاً نغمة حدتها أعلى، فما التردد الجديد؟

تقويم الفصل 3

72. إعداد الرسوم البيانية افترض أن تردد بوق سيارة يساوي 300 Hz عندما كانت السيارة ثابتة، فكيف يكون الرسم البياني للعلاقة بين التردد والزمن عندما تقترب السيارة منك ثم تتحرك مبتعدة عنك؟ صمّم مخططاً تقريبياً للمسألة.

73. حلّ واستنتج صف كيف تستخدم ساعة إيقاف لتقدر سرعة الصوت إذا كنت على بعد 200 m من حفرة ملعب جولف، وكان مجموعة من اللاعبين يضربون كراتهم. هل يكون تقديرك لسرعة الصوت كبيراً جداً أم صغيراً جداً؟

74. تطبيق المفاهيم وجد أن تردد موجة ضوء قادمة من نقطة على الحافة اليسرى للشمس أكبر قليلاً من تردد الضوء القادم من الجهة اليمنى. علام يدل هذا بالنسبة لحركة الشمس اعتماداً على هذا القياس؟

الكتابة في الفيزياء

75. ابحث في استخدام تأثير دوبلر في دراسة الفلك. كيف يستخدم في الكشف عن الكواكب حول النجوم، ودراسة حركة المجرات؟

مراجعة تراكمية

76. ما سرعة الموجات المتولدة في وتر طوله 60.0 cm، إذا نُقر في منطقة الوسط فأنتج نغمة ترددها 440 Hz (الفصل 2)

فما مقدار التردد الذي يصل السفينة بعد انعكاسه عن حوت يتحرك بسرعة 4.15 m/s مبتعداً عن السفينة؟ افترض أن السفينة ساكنة.

70. يتحرك قطار نحو نفق بسرعة 37.5 m/s، ويصدر صوتاً بتردد 327 Hz، فيرتد الصوت من فتحة النفق. ما تردد الصوت المنعكس الذي يُسمع في القطار، علماً بأن سرعة الصوت في الهواء كانت 343 m/s؟ تلميح: حل المسألة في جزأين، افترض في الجزء الأول أن النفق مراقب ثابت، واحسب التردد. ثم افترض في الجزء الثاني أن النفق مصدر ثابت، واحسب التردد المقيس في القطار.

التفكير الناقد

71. إنشاء الرسوم البيانية واستخدامها يبين الجدول 2-3 الأطوال الموجية لموجات صوتية ناتجة عن مجموعة من الشوكات الرنانة عند ترددات معينة.

a. مثل بيانياً العلاقة بين الطول الموجي والتردد (المتغير المضبوط). ما نوع العلاقة التي يبينها الرسم البياني؟

b. مثل بيانياً العلاقة بين الطول الموجي ومقلوب التردد ($1/f$). ما نوع العلاقة التي يبينها الرسم البياني؟ حدّد سرعة الصوت من الرسم البياني.

الجدول 2-3	
الشوكات الرنانة	
التردد (Hz)	الطول الموجي (m)
131	2.62
147	2.33
165	2.08
196	1.75
220	1.56
247	1.39



اختبار مقنن

5. ينتقل صوت بوق سيارة في الهواء بسرعة 351 m/s . فإذا كان تردد الصوت 298 Hz فما طول الموجة؟

- 1.18 m (C) $9.93 \times 10^{-4} \text{ m}$ (A)
 $1.05 \times 10^5 \text{ m}$ (D) 0.849 m (B)

الأسئلة الممتدة

6. يبين الشكل أدناه طول عمود الهواء في حالة الرنين الأول لعمود هواء مغلق، فإذا كان تردد الصوت 488 Hz فما سرعة الصوت؟

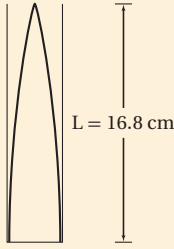

إرشاد

سجل حساباتك

يطلب إليك في أغلب الاختبارات الإجابة عن عدد كبير من الأسئلة في زمن قليل. سجل حساباتك وملاحظاتك حينما كان ذلك ممكناً. وأجر الحسابات كتابياً لا ذهنياً، ثم ضع خطاً تحت الحقائق المهمة في العبارات والأشكال، وأعد قراءتها، ولا تحاول حفظها.

أسئلة اختيار من متعدد

اختر الإجابة الصحيحة فيما يأتي:

1. ينتقل الصوت من مصدره إلى الأذن بسبب:

- (A) تغير ضغط الهواء.
 (B) الاهتزاز في الأسلاك أو الأوتار.
 (C) الموجات الكهرومغناطيسية.
 (D) الموجات تحت الحمراء.

2. سمع خالد أثناء سباحته نغمة وصلت إلى أذنه بتردد 327 Hz عندما كان تحت الماء. فما الطول الموجي للصوت الذي يسمعه؟ (افتراض سرعة الصوت في الماء 1493 m/s)

- $2.19 \times 10^{-1} \text{ m}$ (C) 2.19 nm (A)
 4.57 m (D) $4.88 \times 10^{-5} \text{ m}$ (B)

3. يجذب صوت بوق سيارة انتباه مراقب ثابت. فإذا كانت السيارة تقترب من المشاهد بسرعة 60.0 km/h ، وتردد صوت البوق 512 Hz ، فما تردد الصوت الذي يسمعه المراقب؟ (افتراض سرعة الصوت في الهواء تساوي 343 m/s)

- 538 Hz (C) 488 Hz (A)
 600 Hz (D) 512 Hz (B)

4. تتعد سيارة بسرعة 72 km/h عن صافرة ثابتة، كما هو موضح في الشكل أدناه. فإذا انطلقت الصافرة بتردد 657 Hz فما تردد الصوت الذي يسمعه السائق؟ (افتراض سرعة الصوت في الهواء 343 m/s)

- 647 Hz (C) 543 Hz (A)
 698 Hz (D) 620 Hz (B)

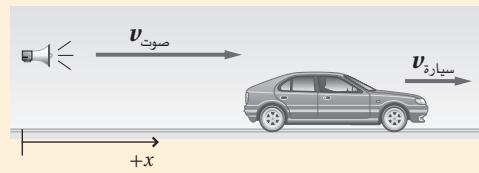

ما الذي ستتعلمه في هذا الفصل؟

- تعرّف مصادر الضوء، وكيف ينير الضوء العالم من حولنا.
- وصف الطبيعة الموجية للضوء، وبعض الظواهر التي تتعلق به.

الأهمية

يُعدّ الضوء أساس حياتنا، وإنارة لكوكبنا، والمصدر الرئيس الذي يزودنا بالمعلومات المتعلقة بسلوك الكون. وتُستخدم مجموعة من المعلومات كاللون، والحيود، والظل باستمرار في تفسير الأحداث التي تحصل من حولنا.

سباق المناطق يمكن التمييز بين المناطق المشاركة في السباق نهاراً من خلال ألوانها، كما يمكن تمييز المناطق من خلال الخلفيات التي تظهر في أثناء حركتها؛ بسبب الفروق بين لون الأعشاب والسماء.

فكر

إلام تعود هذه الفروق في اللون؟ وكيف ترتبط هذه الألوان بعضها ببعض؟





تجربة استهلاكية

كيف يمكنك تحديد مسار الضوء في

الهواء؟

سؤال التجربة ما المسار الذي يسلكه الضوء خلال انتقاله في الهواء؟

الخطوات

1. اثقب بطاقة فهرسة بالثقب عند مركزها.
2. استخدم مشبكين في تثبيت البطاقة رأسياً، بحيث تكون حافتها الطويلة على سطح الطاولة.
3. أشعل المصباح ودع زميلك يحمله، مراعيًا مرور أشعة المصباح الضوئي من خلال الثقب الموجود في البطاقة.
4. احمّل مرآة في الجانب المقابل للبطاقة، بحيث يصطدم الضوء المار من خلال الثقب بالمرآة، ثم عتّم الغرفة.
5. حرّك المرآة وأملها بحيث تعكس الشعاع الضوئي

وتسقطه على البطاقة. تحذير: احذر من عكس الشعاع الضوئي في اتجاه عيون زملائك في المختبر.

6. سجّل ملاحظاتك

التحليل

صف صورة الشعاع الضوئي المنعكس التي تشاهدها على بطاقة الفهرسة، والمسار الذي سلكه الشعاع الضوئي.

التفكير الناقد هل يمكنك رؤية الشعاع الضوئي في الهواء؟ لماذا؟

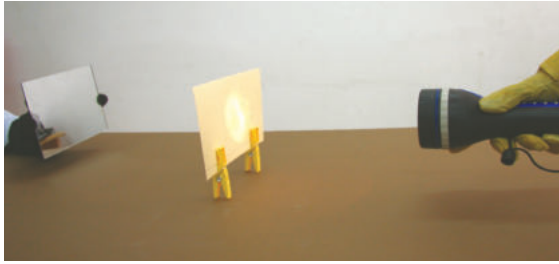

1-4 الاستضاءة Illumination

الأهداف

- تطوّر نموذج الشعاع الضوئي.
- تتوقع تأثير البعد في الاستضاءة.
- تحلّ مسائل تتضمن سرعة الضوء.

المفردات

نموذج الشعاع الضوئي

المصدر المضيء

المصدر المستضيء (المُضاء)

الوسط غير الشفاف (المعتم)

الوسط الشفاف

الوسط شبه الشفاف

التدفق الضوئي



الضوء والصوت وسيلتان نحصل عن طريقهما على المعلومات. والضوء وسيلة توفر أكبر مجموعة متنوعة من المعلومات، حيث تستطيع العين البشرية تحسّس التغيرات البسيطة جداً في حجم الجسم وموقعه وسطوعه، إضافة إلى لونه، كما تميّز أعيننا في العادة بين الظلال والأجسام الصلبة، وتستطيع أحياناً التمييز بين انعكاسات الأجسام والأجسام نفسها. وستتعلم في هذا الفصل من أين يأتي الضوء؟ وكيف يضيء الكون من حولنا؟

يسير الضوء في خطوط مستقيمة، فكيف تثبت ذلك؟ عندما تدخل حزمة ضوئية ضيقة - مثل ضوء المصباح الكهربائي أو ضوء الشمس - عبر النافذة فإن دقائق الغبار المنتشرة في الهواء تجعل الضوء مرئياً، وترى مسار الضوء على شكل خط مستقيم. وعندما يعترض جسمك ضوء الشمس ترى هيئة جسمك في صورة ظل. وعندما تضع جسماً أمام عينيك وتتحرك في اتجاهه فإنك تسير في مسار مستقيم. هذه الأشياء تحدث فقط لأن الضوء ينتقل في خطوط مستقيمة. وقد طوّرت نماذج تصف سلوك الضوء؛ اعتماداً على هذه المعلومة المتعلقة بكيفية انتقال الضوء.

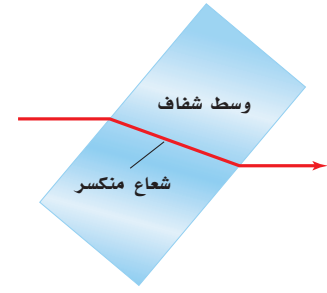
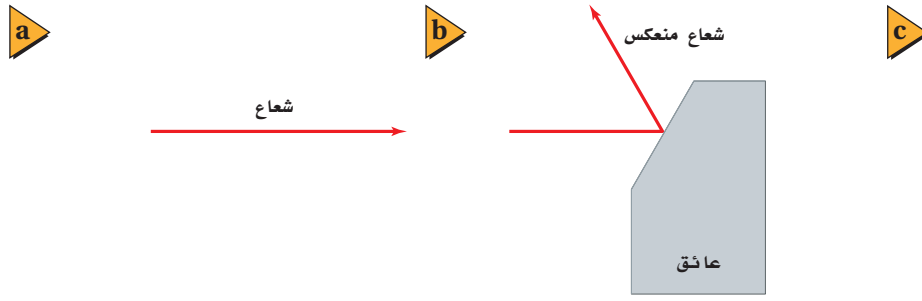

نموذج الشعاع الضوئي Ray Model of Light

اعتقد العالم إسحق نيوتن - الذي درست قوانينه في الحركة سابقاً - أن الضوء سيل من جسيمات متناهية في الصغر لا يمكن تحيلها، تتحرك بسرعة كبيرة جداً، أطلق عليها اسم جسيمات. ولم يستطع نموذج نيوتن تفسير خصائص الضوء جميعها؛ إذ بينت التجارب أن الضوء يسلك أيضاً سلوك الموجات. وفي **نموذج الشعاع الضوئي** يُمثّل الضوء على شكل شعاع ينتقل في خط مستقيم ويتغير اتجاهه فقط إذا اعترض مساره حاجز، كما يتضح من الشكل 1-4. لقد قدّم نموذج الشعاع الضوئي بوصفه طريقة لدراسة كيفية تفاعل الضوء مع المادة، بغض النظر عما إذا كان الضوء جسيماً أو موجة. وتسمى دراسة الضوء بهذه الطريقة البصريات أو البصريات الهندسية.

مصادر الضوء تنبعث أشعة الضوء من مصادرها، وتعد الشمس المصدر الرئيس للضوء. وهناك مصادر طبيعية أخرى للضوء، منها اللمب والشرر، وبعض أنواع الحشرات مثل اليراع. وتمكّن الإنسان خلال المئة سنة الماضية من إيجاد أنواع أخرى من مصادر الضوء، منها المصابيح المتوهجة، والفلورسنتية، وأشعة الليزر، والصمامات الثنائية الباعثة للضوء، وجميعها ناتجة عن استخدام الإنسان للكهرباء لينتج الضوء.

ما الفرق بين ضوء الشمس وضوء القمر؟ ضوء الشمس أكثر سطوعاً من الضوء الذي يصلنا من القمر، وهناك فرق آخر أساسي ومهم بينهما، وهو أن الشمس **مصدر مضيء**؛ أي أنها جسم يبعث ضوءاً من ذاته، أما القمر فيُعدّ **مصدراً مستضيئاً (مُضاءً)**؛ أي أنه جسم يصبح مرئياً نتيجة انعكاس الضوء عنه، كما يتضح من الشكل 2-4. فالمصابيح المتوهجة - ومنها المصابيح الكهربائية الشائعة الاستخدام - مضيئة؛ لأن الطاقة الكهربائية تُسخّن سلك التنجستن الرفيع الموجود في المصباح، مما يؤدي إلى توهجه. وتبعث المصابيح المتوهجة الضوء نتيجة درجة حرارتها العالية. ويعمل العاكس المثبت على الدراجة الهوائية عمل مصدر مستضيء؛ حيث صُمّم ليصبح مرئياً بشدة عندما يُضاء بواسطة أضواء السيارة الأمامية.



■ الشكل 1-4 الشعاع الضوئي عبارة عن خط مستقيم يمثّل المسار الخطي لحزمة ضيقة من الضوء (a). ويمكن أن يغيّر الشعاع الضوئي اتجاهه إذا انعكس (b) أو انكسر (c).

دلالة الألوان

الأشعة الضوئية باللون الأحمر.

■ الشكل 2-4 تعمل الشمس عمل مصدر مضيء للأرض والقمر، ويعمل القمر عمل مصدر مُضاء يضيء الأرض. (الرسم التوضيحي ليس بمقياس رسم)



■ الشكل 3-4 يسمح الزجاج الشفاف للأجسام أن تُرى من خلاله (a). ويسمح غطاء المصباح شبه الشفاف للضوء بالمرور من خلاله، على الرغم من أن المصباح (مصدر الضوء) نفسه غير مرئي (b). والقماش البلاستيكي غير الشفاف (المعتم) الذي يغطي المصباح يُحوّل دون رؤيته (c).

تكون المصادر المستضيئة مرئية بالنسبة لك؛ لأن الضوء ينعكس عن الجسم أو ينفذ من خلاله ليصل إلى عينيك. ويُسمى الوسط الذي لا يمر الضوء من خلاله ويعكس بعض الضوء **وسطاً غير شفاف** (أي معتمًا)، في حين يُسمى الوسط الذي يمر الضوء من خلاله مثل الهواء والزجاج **وسطاً شفافاً**. أما الوسط الذي يمر الضوء من خلاله ولا يسمح للأجسام أن تُرى بوضوح فيُسمى **وسطاً شبه شفاف**، فمظلة المصباح مثال على الأجسام المصنوعة من أوساط شبه شفافة. ويبين الشكل 3-4 أنواع الأوساط الثلاثة. إن الأوساط الشفافة أو شبه الشفافة لا تمرر الضوء فقط، بل يمكنها أن تعكس جزءاً منه أيضاً؛ فمثلاً تستطيع رؤية صورة جسمك على نافذة الزجاج أحياناً.

كمية الضوء إن معدل انبعاث طاقة الضوء من المصدر المضيء يُسمى **التدفق الضوئي** P، ويُقاس التدفق الضوئي بوحدة لومن (lm)، فالمصباح الكهربائي المتوهج الذي قدرته 100 W يصدر 1750 lm تقريباً. وتستطيع أن تفكر في التدفق الضوئي بوصفه مقياساً لمعدل انبعاث الأشعة الضوئية من المصدر المضيء. تخيل أنك وضعت مصباحاً كهربائياً في مركز كرة نصف قطرها 1 m، كما في الشكل 4-4، سيبعث المصباح الضوء في الاتجاهات جميعها تقريباً؛ أي أن تدفقاً ضوئياً بمقدار 1750 lm يصف الضوء جميعه الذي يصطدم بالسطح الداخلي للكرة خلال وحدة الزمن. وحتى لو كان نصف قطر الكرة 2 m فإن التدفق الضوئي للمصباح الكهربائي على هذه الكرة سيساوي التدفق الضوئي نفسه على الكرة التي نصف قطرها 1 m؛ وذلك لأن العدد الكلي للأشعة الضوئية الصادرة عن المصباح لا يتغير.

وبمعرفة كمية الضوء المنبعثة من المصدر المضيء يمكنك تحديد مقدار الإضاءة التي يزودها المصدر المضيء لجسم، كالكتاب مثلاً. إن إضاءة سطح، أو بمعنى آخر معدل اصطدام الضوء بوحدة المساحات للسطح يُسمى **الاستضاءة** E. ويمكنك أن تفكر في هذا الأمر بوصفه مقياساً لعدد الأشعة الضوئية التي تصطدم بسطح ما. وتُقاس الاستضاءة بوحدة اللوكس lx التي تساوي لومن لكل متر مربع، lm/m^2 .

ما مقدار استضاءة السطح الداخلي للكرة، مستعيناً بالتركيب الموضح في الشكل 4-4؟ تُحسب المساحة السطحية للكرة من خلال المعادلة $4\pi r^2$ ، لذا تكون المساحة السطحية لهذه الكرة $4\pi (1.00\text{ m})^2 = 4\pi\text{ m}^2$. والتدفق الضوئي الذي يصطدم بكل متر مربع من الكرة يساوي $1750\text{ lm} / (4\pi\text{ m}^2) = 139\text{ lx}$ ؛ أي يسقط على بعد 1.00 m من المصباح 139 lm على كل متر مربع، لذا تكون استضاءة السطح الداخلي للكرة 139 lx.

■ الشكل 4-4 التدفق الضوئي يساوي معدل انبعاث الضوء من المصدر المضيء. في حين تساوي الاستضاءة معدل سقوط الضوء على السطح.

التدفق الضوئي $P = 1750\text{ lm}$

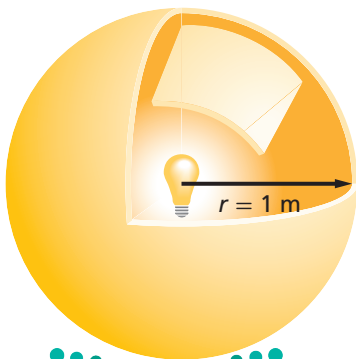

$$E_1 = \frac{1750}{4\pi} \text{ lx}$$

علاقة التربيع العكسي ماذا يحدث إذا أصبحت الكرة المحيطة بالمصباح الكهربائي أكبر؟ إذا كان نصف قطر الكرة 2.00 m سيقتى التدفق الضوئي الكلي 1750 lm ، في حين تصبح مساحة سطح الكرة $4\pi(2.00\text{ m})^2 = 16.0\pi\text{ m}^2$ أي أكبر أربع مرات من مساحة سطح كرة نصف قطرها 1.00 m ، كما يتضح من الشكل 4-5. وتكون الاستضاءة داخل الكرة التي نصف قطرها 2.00 m مساويةً $1750\text{ lm} / (16.0\pi\text{ m}^2) = 34.8\text{ lx}$ ، لذا يسقط 34.8 lm على كل متر مربع.

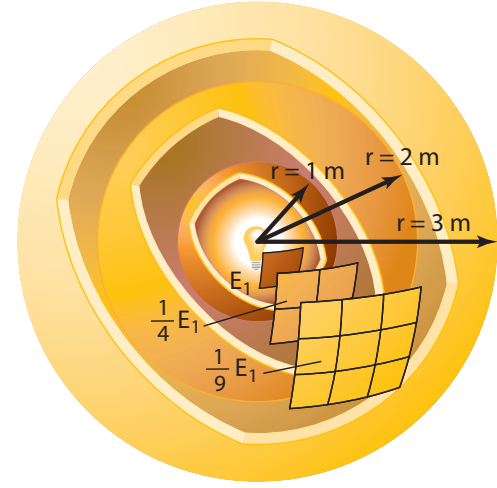

■ الشكل 4-5 تتغير الاستضاءة E الناتجة عن مصدر ضوء نقطي عكسياً مع مربع البعد عنه.

إن الاستضاءة على السطح الداخلي للكرة التي نصف قطرها 2.00 m تساوي ربع الاستضاءة على السطح الداخلي لكرة نصف قطرها 1.00 m ، وبالطريقة نفسها تجد أن الاستضاءة على السطح الداخلي لكرة نصف قطرها 3.00 m تساوي $(1/3)^2$ ، أو $1/9$ ، من الاستضاءة على السطح الداخلي لكرة نصف قطرها 1.00 m . ويوضح الشكل 4-5 أن الاستضاءة الناتجة بفعل مصدر ضوء نقطي تتناسب طردياً مع $1/r^2$ ، وتسمى علاقة التربيع العكسي؛ أي أنه عندما تنتشر أشعة الضوء من مصدر نقطي في خطوط مستقيمة وفي الاتجاهات جميعها فإن عدد أشعة الضوء المتاحة للإضاءة وحدة المساحة تتناقص مع زيادة مربع البعد عن مصدر الضوء النقطي.

شدة الإضاءة تُحدّد بعض المصادر المضيئة بوحدة الشمعة cd، والشمعة ليست مقياساً للتدفق الضوئي؛ إنما هي مقياس لشدة الإضاءة. وشدة الإضاءة لمصدر ضوء نقطي تساوي التدفق الضوئي الذي يسقط على مساحة مقدارها 1 m^2 من مساحة السطح الداخلي لكرة نصف قطرها 1 m ، ولذا فإن شدة الإضاءة تساوي التدفق الضوئي مقسوماً على 4π ويرمز لها بالرمز I_v . والمصباح الكهربائي الذي تدفقه الضوئي يساوي 1750 lm تكون شدة إضاءته مساوية للمقدار الآتي: $1750\text{ lm} / 4\pi = 139\text{ cd}$.

في الشكل 4-6، بُعد المصباح الكهربائي عن الشاشة يساوي ضعف بُعد الشمعة عنها. ولكي يولّد المصباح الكهربائي على الجانب المقابل له من الشاشة الاستضاءة نفسها التي تولدها الشمعة على الجانب المقابل لها من الشاشة يجب أن يكون سطوع المصباح الكهربائي أكبر أربع مرات من سطوع الشمعة. لذا ينبغي أن تعادل شدة إضاءة المصباح الكهربائي أربعة أضعاف شدة إضاءة الشمعة.

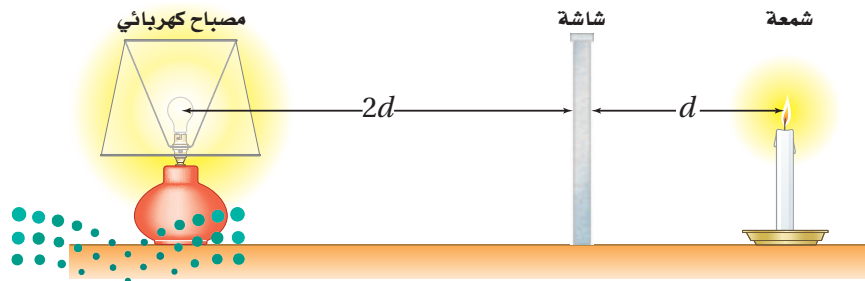

■ الشكل 4-6 الاستضاءة متساوية على جانبي الشاشة، مع أن المصباح الكهربائي أكثر سطوعاً من الشمعة.

إضاءة السطوح Illumination of Surfaces

تطبيق الفيزياء

العقول المستنيرة

عند اتخاذ القرارات في كيفية تحقيق الإضاءة الصحيحة على سطوح مقاعد الطلاب، يتعين على المهندسين المعماريين أن يأخذوا بعين الاعتبار التدفق الضوئي للضوء، ويُعد المصادر الضوئية عن سطوح المقاعد، كما تُعد كفاءة المصادر الضوئية عاملاً اقتصادياً مهماً.

كيف تتمكن من زيادة الاستضاءة على سطح مكتبك؟ يمكن أن تستخدم مصباحاً كهربائياً أكثر سطوعاً يؤدي إلى زيادة التدفق الضوئي، أو أن تحرك المصدر الضوئي إلى موقع أقرب لسطح مكتبك؛ أي أنك تقلل المسافة بين المصدر الضوئي والسطح الذي يُضيئه. ولتبسيط المسألة يمكنك اعتبار المصدر الضوئي مصدرًا ضوئيًا نقطيًا، ولذا فإن كلاً من الاستضاءة والمسافة سيتبعان علاقة التربيع العكسي. ويمكنك أيضًا تبسيط المسألة أكثر إذا اعتبرت أن الضوء المنبعث من المصدر يسقط عمودياً على سطح المكتب. وبعد هذا التبسيط يمكنك التعبير عن الاستضاءة الناتجة عن مصدر ضوء نقطي بالمعادلة الآتية:

$$E = \frac{P}{4\pi r^2} \quad \text{الاستضاءة بفعل مصدر نقطي}$$

إذا أُضيء جسم بواسطة مصدر ضوئي نقطي فإن الاستضاءة على الجسم تساوي التدفق الضوئي للمصدر الضوئي مقسوماً على المساحة السطحية لكرة نصف قطرها يساوي بُعد الجسم عن المصدر الضوئي.

ينتشر التدفق الضوئي لمصدر الضوء بصورة كروية في الاتجاهات جميعها، لذا فإن جزءاً فقط من التدفق الضوئي يكون متاحاً لإضاءة سطح المكتب. ويكون استخدام هذه المعادلة صحيحاً، فقط إذا كان الضوء المنبعث من المصدر المضيء يسقط عمودياً على السطح الذي يضيئه. كما أن استخدام هذه المعادلة يكون صحيحاً فقط للمصادر المضيئة التي تكون صغيرة، أو بعيدة بصورة كافية حتى يمكن اعتبارها مصادر نقطية. لذا فإن المعادلة لا تعطي قيماً دقيقة للاستضاءة الناتجة بفعل المصابيح الكهربائية الفلورسنتية الطويلة، أو المصابيح الكهربائية المتوهجة التي تكون قريبة من السطح الذي تضيئه.

الرياضيات في الفيزياء

العلاقات الطردية والعكسية تخضع الاستضاءة المتولدة بواسطة مصدر ضوئي إلى علاقة طردية وعلاقة عكسية.

الرياضيات	الفيزياء
$y = \frac{x}{az^2}$	$E = \frac{P}{4\pi r^2}$
إذا كانت z ثابتة فإن y تتناسب طردياً مع x .	إذا كانت r ثابتة فإن E تتناسب طردياً مع P .
• عندما تزداد x تزداد y .	• عندما تزداد P تزداد E .
• عندما تقل x تقل y .	• عندما تقل P تقل E .
إذا كانت x ثابتة فإن y تتناسب عكسياً مع z^2 .	إذا كانت P ثابتة فإن E تتناسب عكسياً مع r^2 .
• كلما ازدادت z^2 قلت y .	• كلما ازدادت r^2 قلت E .
• كلما قلت z^2 ازدادت y .	• كلما قلت r^2 ازدادت E .



مثال 1

استضاءة سطح ما الاستضاءة الواقعة على سطح المكتب في الصورة المجاورة إذا أُضيء بمصباح كهربائي تدفقه الضوئي 1750 lm، علمًا بأنه موضوع على بُعد 2.50 m فوق سطح المكتب؟

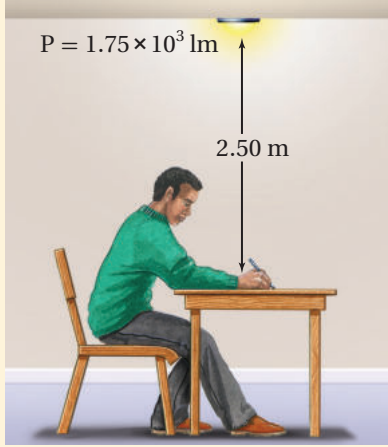

1 تحليل المسألة ورسمها

- افترض أن المصباح الكهربائي مصدر نقطي.
- ارسم موقع المصباح والمكتب، وعيين r ، P .

المجهول

المعلوم

$$E = ?$$

$$P = 1.75 \times 10^3 \text{ lm}$$

$$r = 2.50 \text{ m}$$

2 إيجاد الكمية المجهولة

بما أن السطح متعامد مع اتجاه انتقال الشعاع الضوئي، لذا يمكنك أن تطبق معادلة الاستضاءة بفعل المصدر النقطي.

$$E = \frac{P}{4\pi r^2}$$

$$E = \frac{1.75 \times 10^3 \text{ lm}}{4\pi (2.50 \text{ m})^2}$$

$$E = 22.3 \text{ lm/m}^2 = 22.3 \text{ lx}$$

3 تقويم الجواب

- هل الوحدات صحيحة؟ إن وحدات الاستضاءة $\text{lm/m}^2 = \text{lx}$ تتفق مع الإجابة.
- هل للإشارات معنى؟ المقادير كلها موجبة، كما يجب أن تكون.
- هل الجواب منطقي؟ إن الاستضاءة أقل من التدفق الضوئي، والتي ينبغي أن تكون عند هذه المسافة.

مسائل تدريبية

1. تحرك مصباح فوق صفحات كتاب من مسافة 30 cm إلى 90 cm. قارن بين استضاءة الكتاب قبل الحركة وبعدها.
2. ارسم المنحنى البياني للاستضاءة المتولدة بواسطة مصباح ضوئي متوهج قدرته 150 W بين 0.50 m و 5.0 m.
3. مصدر ضوئي نقطي شدة إضاءته 64 cd يقع على ارتفاع 3.0 m فوق سطح مكتب. ما الاستضاءة على سطح المكتب بوحدة لوكس (lx)؟
4. يتطلب قانون المدارس الحكومية أن تكون الاستضاءة الصغرى 160 lx على سطح كل مقعد. وتقتضي المواصفات التي يوصي بها المهندسون المعماريون أن تكون المصابيح الكهربائية على بعد 2.0 m فوق المقاعد. ما مقدار أقل تدفق ضوئي تولده المصابيح الكهربائية؟
5. وضعت شاشة بين مصباحين كهربائيين يُضيئانها بالتساوي، كما في الشكل 4-7. فإذا كان التدفق الضوئي للمصباح الأول 1445 lm عندما كان يبعد مسافة 2.5 m عن الشاشة فما بُعد المصباح الثاني عن الشاشة إذا كان تدفقه الضوئي 2375 lm؟

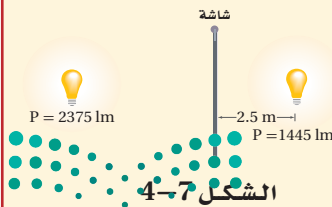

يتعين على مصممي أنظمة الإنارة معرفة كيف يستخدم الضوء. فإذا كان المطلوب هو الحصول على إضاءة منتظمة لتجنب المساحات المظلمة فإن التصميم المناسب هو توزيع مصادر الإضاءة على المساحة المطلوب إنارتها بحيث تكون المسافات بينها متساوية، كما هو معمول به في إنارة غرفة الصف. ولأن بعض مصادر الإضاءة لا تولد فعلياً ضوءاً موزعاً بالتساوي فإن المهندسين يصمّمون مصادر ضوئية خاصة؛ وذلك للتحكم في توزيع الإضاءة وانتشارها؛ فمثلاً يُنفَّذون أنظمة إنارة موزعة بانتظام على مساحات كبيرة. وقد بُذلت جهود كبيرة في هذا المجال، وخصوصاً للمصابيح الأمامية في السيارات.

سرعة الضوء The Speed of Light

يتطلب انتقال الضوء من المصدر إلى الجسم المراد إضاءته أن يقطع الضوء مسافة معينة. فإذا استطعت قياس هذه المسافة والزمن الذي يستغرقه الضوء لقطعها فإنه يمكنك قياس السرعة، وذلك اعتماداً على الميكانيكا الكلاسيكية. كان معظم الناس قبل القرن السابع عشر يعتقدون أن الضوء ينتقل لحظياً، وكان العالم جاليليو أول من افترض أن للضوء سرعة محدّدة، فاقترح طريقة لقياس سرعته مستخدماً مفهومي المسافة والزمن. وعلى الرغم من أن طريقته كانت غير دقيقة بالقدر الكافي إلا أنه استنتج أن سرعة الضوء كبيرة جداً، مما يحول دون قياسها عبر مسافة عدة كيلومترات.

كان الفلكي الدنماركي أولي رومر أول من أكّد أن الضوء ينتقل بسرعة يمكن قياسها. حيث أجرى رومر 70 قياساً بين عامي 1668 و 1674، حول الزمن الدوري للقمر Io، أحد أقمار كوكب المشتري، والذي يساوي 1.8 day. فرصد الأزمنة عندما كان القمر Io يخرج من منطقة ظل المشتري كما في الشكل 4-8. وقد أجرى قياساته بوصفها جزءاً من مشروع كان يهدف إلى تحسين الخرائط، وذلك بحساب خطوط الطول لبعض المواقع على سطح الأرض. وكان هذا مثلاً مبكراً على أهمية التقنية المتطورة في دفع عجلة التقدم العلمي.

■ الشكل 4-8 قاس رومر الفترة الزمنية بين خسوفين من اللحظة التي يبزغ فيها القمر Io من منطقة ظل المشتري. وخلال عدد من خسوفات القمر المتعاقبة وجد أن الزمن الدوري يصبح أكبر أو أصغر بصورة متزايدة اعتماداً على حركة الأرض فيما إذا كانت مقتربة (من الموقع 3 إلى الموقع 1) أو مبتعدة (من الموقع 1 إلى الموقع 3) من المشتري. (التوضيح ليس بهيكل رسم)

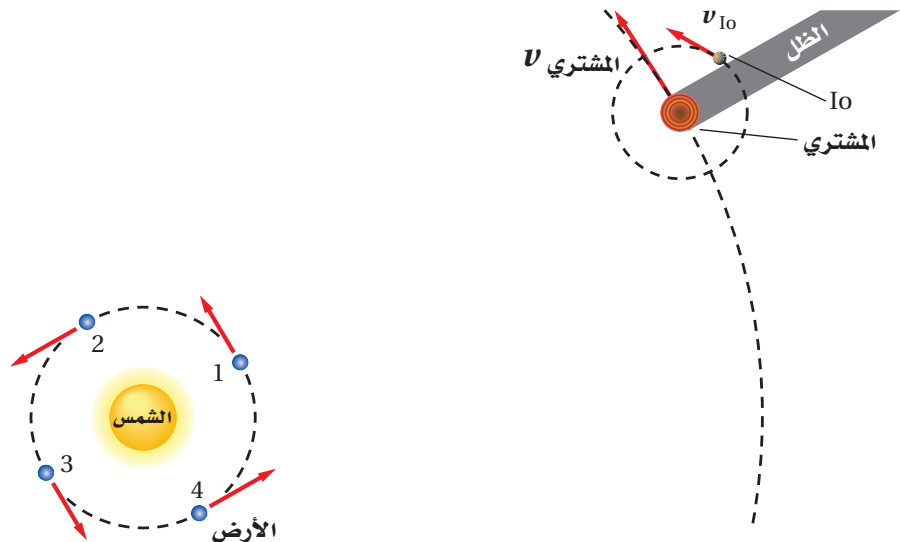



King Faisal
PRIZE



مُنح البروفيسور ساجيف جون جائزة الملك فيصل لعام ١٤٢١هـ / ٢٠٠١م؛ وذلك لاقتراحه طريقة جديدة لمعالجة المعلومات ونقلها من مكان إلى آخر بوسائل ضوئية. وقد نجحت مجموعات عدّة من الفيزيائيين في مناطق مختلفة من العالم، في وضع آرائه موضع التنفيذ. وإذا بلغت هذه المحاولات غاياتها فسيصبح من الممكن الاستغناء عن استعمال الإلكترونيات في نقل الإشارات داخل أجهزة الحواسيب والاتصالات ليحل محلها الضوء، وسوف يؤدي ذلك إلى صنع أجهزة أسرع وأرخص وأكثر قدرة، فتتغير بذلك صناعة الحواسيب والاتصالات تغييراً جذرياً.

المصدر: موقع جائزة الملك فيصل / فرع العلوم



استطاع رومر بعد إجراء بعض القياسات أن يتوقع وقت حدوث خسوف القمر Io، وقارن توقعاته بالأزمنة المقيسة فعلياً، وتوصل إلى أن زمن دوران القمر Io يزداد بمعدل 13 s لكل دورة تقريباً عندما تتحرك الأرض مبتعدة عن المشتري، ويقل بمعدل 13 s لكل دورة عندما تتحرك الأرض مقتربة من المشتري. واعتقد رومر أن أقمار كوكب المشتري منتظمة الحركة في مداراتها كقمر الأرض تماماً، لذا أخذ يبحث عن السبب الذي يؤدي إلى هذا الفرق في قياسات الزمن الدوري للقمر Io.

قياسات سرعة الضوء استنتج العالم رومر أنه عندما تتحرك الأرض مبتعدة عن كوكب المشتري فإن الضوء القادم عند كل ظهور للقمر Io يستغرق وقتاً أطول حتى يصل إلى الأرض؛ وذلك لازدياد البعد بين المشتري والأرض، وبطريقة ماثلة عندما تقترب الأرض من المشتري فإن الزمن الدوري للقمر Io يبدو متناقصاً. وقد لاحظ رومر أنه خلال 182.5 يوماً، وهو الزمن الذي يتطلبه انتقال الأرض من الموقع 1 إلى الموقع 3، كما في الشكل 4-8، حدث 103 خسوفات Io، وذلك وفقاً للحساب الآتي:

$$103 = (1.8 \text{ days} / \text{خسوف واحد للقمر Io}) (185.2 \text{ days})$$

وقد أجرى رومر حسابات متعلقة بانتقال الضوء مسافة تعادل قطر مدار الأرض، فوجد أنه يحتاج إلى:

$$1.3 \times 10^3 \text{ s} \text{ أو } 22 \text{ min} = (\text{خسوف} / 13 \text{ s}) (103 \text{ خسوفات})$$

وباستخدام القيمة المعروفة حالياً لقطر مدار الأرض ($2.9 \times 10^{11} \text{ m}$) فإن قيمة رومر 22 min تعطي سرعة الضوء الآتية:

$$2.2 \times 10^8 \text{ m/s} = ((22 \text{ min}) (60 \text{ s/min})) / (2.9 \times 10^{11} \text{ m})$$

وعرفت سرعة الضوء في الوقت الحاضر بأنها تساوي $3.0 \times 10^8 \text{ m/s}$ تقريباً، ولذلك يحتاج الضوء إلى 16.5 min، وليس إلى 22 min، ليقطع مسافة تعادل قطر مدار الأرض. وتكمن أهمية التجربة في أن رومر استطاع بنجاح إثبات انتقال الضوء بسرعة محدّدة.

على الرغم من أن الكثير من القياسات أُجريت لتحديد سرعة الضوء، إلا أن أبرزها تلك التي أجراها الفيزيائي الأمريكي ألبرت ميكلسون بين عامي 1880 و 1920، فقد طوّر تقنيات حديثة لقياس سرعة الضوء. وفي عام 1926 قاس مايكلسون الزمن الذي يحتاج إليه الضوء لقطع مسافة 35 km ذهاباً وإياباً بين جبلين في كاليفورنيا، حيث استخدم مجموعة من المرايا الدوّارة لقياس مثل هذه الفترات الزمنية الصغيرة، وكانت أفضل نتيجة حصل عليها لسرعة الضوء $(2.997996 \pm 0.00004) \times 10^8 \text{ m/s}$. وبناءً على هذا الإنجاز، كان أول عالم أمريكي يحصل على جائزة نوبل في العلوم.



وزارة التعليم

Ministry of Education

2023 - 1445

إن قيمة سرعة الضوء في الفراغ مهمة جداً، ويرمز إليها بالرمز c . واعتماداً على الطبيعة الموجية للضوء، والتي ستدرسها في الجزء القادم فإن اللجنة الدولية للأوزان والمقاييس قامت بقياس سرعة الضوء في الفراغ فكانت $c = 299,792,458 \text{ m/s}$. وتستخدم في كثير من الحسابات القيمة $c = 3.00 \times 10^8 \text{ m/s}$ ، إذ تكون دقيقة بصورة كافية. وبهذه السرعة ينتقل الضوء مسافة $9.46 \times 10^{12} \text{ km}$ في السنة، حيث تسمى هذه المسافة السنة الضوئية.

1-4 مراجعة

المصباح B على بعد 3.0 m، فإذا كانت شدة إضاءة المصباح A 75 cd، فما شدة إضاءة المصباح B؟
9. **بُعد المصدر الضوئي** افترض أن مصباحاً كهربائياً يضيء سطح مكتبك ويولّد فقط نصف الاستضاءة المطلوبة. فإذا كان المصباح يبعد حالياً مسافة 1.0 m فكيف ينبغي أن يكون بعده ليولّد الاستضاءة المطلوبة؟
10. **التفكير الناقد** استخدم الزمن الصحيح الذي يحتاج إليه الضوء لقطع مسافة تعادل قطر مدار الأرض والذي يساوي 16.5 min، وقطر مدار الأرض $2.98 \times 10^{11} \text{ m}$ ، وذلك لحساب سرعة الضوء باستخدام طريقة رومر. هل تبدو هذه الطريقة دقيقة؟ لماذا؟

6. **الاستضاءة** هل يولد مصباح كهربائي واحد استضاءة أكبر من مصباحين مماثلين يقعان على ضعف بُعد مسافة المصباح الأول؟ وضح إجابتك.
7. **المسافة التي يقطعها الضوء** يمكن إيجاد بُعد القمر باستخدام مجموعة من المرايا وضعها رواد الفضاء على سطح القمر. فإذا تم إرسال نبضة ضوء إلى القمر وعادت إلى الأرض خلال 2.562 s، فاحسب المسافة بين الأرض وسطح القمر، مستخدماً القيمة المقيسة لسرعة الضوء.
8. **شدة الإضاءة** يضيء مصباحان شاشة بالتساوي بحيث يقع المصباح A على بعد 5.0 m، ويقع





4-2 الطبيعة الموجية للضوء The Wave Nature of Light

درست أن الضوء مكوّن من موجات، ولكن ما الأدلة على صحة ذلك؟ افترض أنك تسير في اتجاه غرفة الصف وباب الغرفة مفتوح، فستسمع بالتأكيد صوت المعلم أو الطلاب وأنت تتحرك في اتجاه باب الغرفة قبل أن تراه من خلال الباب؛ وذلك لأن الصوت يصل إليك بانحرافه حول حافة الباب، في حين يسير الضوء الذي يجعلك ترى أيًا منهم في خطوط مستقيمة فقط. فإذا كان الضوء مكوّنًا من موجات فلماذا لا يسلك الطريقة نفسها التي يسلكها الصوت؟ يسلك الضوء في الواقع سلوك الصوت نفسه إلا أن تأثيره يكون أقل وضوحًا مقارنة بالصوت.

الحيود والنموذج الموجي للضوء

Diffraction and the Wave Model of Light

لاحظ العالم الإيطالي فرانسيسكو ماري جريمالدي في عام 1665 أن حواف الظلال ليست حادة تمامًا. فقد أدخل حزمة ضيقة من الضوء إلى داخل غرفة مظلمة، وأمسك بعصا أمام الضوء حيث أسقط الظل على سطح أبيض. فكان ظل العصا المتكون على السطح الأبيض أعرض من الظل الذي ينبغي أن يكون في حالة انتقال الضوء في خط مستقيم مرورًا بحواف العصا، ولاحظ جريمالدي أيضًا أن الظل مُحاط بحزم ملونة. وعرف جريمالدي هذه الظاهرة بالحيود وهي انحناء الضوء حول الحواجز.

حاول العالم الدنماركي كريستيان هيجنز في عام 1678 برهنة النموذج الموجي؛ وذلك لتفسير ظاهرة الحيود. واعتمادًا على مبدأ هيجنز يمكن اعتبار النقاط كلها على مقدمة الموجة الضوئية، وكأنها تمثل مصادر جديدة لموجات صغيرة. وتنتشر هذه الموجات الصغيرة (المويجات) في جميع الاتجاهات بعضها خلف بعض. وتتكون مقدمة الموجة المستوية من عدد غير محدود من المصادر النقطية في خط واحد، وعندما تعبر مقدمة الموجة حافة ما تقطعها الحافة، حيث تنتشر كل موجة دائرية تولدت بواسطة أي نقطة من نقاط هيجنز على شكل موجة دائرية في الحيز الذي انحنت عنده مقدمة الموجة الأصلية، كما في الشكل 4-9. وهذا هو الحيود.

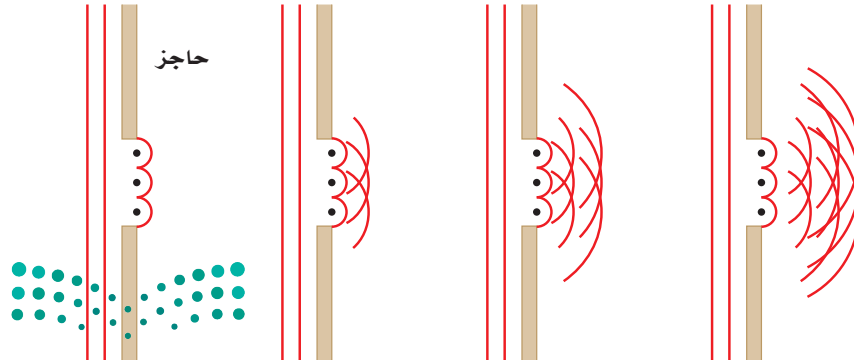

الشكل 4-9 اعتمادًا على مبدأ

هيجنز يمكن اعتبار قمة كل موجة سلسلة من المصادر النقطية. وينشئ كل مصدر نقطي موجة دائرية، وتتراكب المويجات لتكوين مقدمة موجة مستوية، ما عدا المناطق عند الحواف؛ حيث تتحرك المويجات الدائرية لنقاط هيجنز عندها بعيدًا عن مقدمة الموجة.

الأهداف

- تصف كيف يثبت الحيود عملياً أن الضوء عبارة عن موجات.
- تتوقع تأثير ألوان الضوء المتراكبة والأصباغ الممزوجة.
- توضح ظاهرتي الاستقطاب وتأثير دوبلر.

المفردات

- الحيود
- اللون الأساسي
- اللون الثانوي
- اللون المتّم
- الصبغة الأساسية
- الصبغة الثانوية
- الاستقطاب
- قانون مالوس
- إزاحة دوبلر

■ الشكل 10-4 عندما يمر الضوء الأبيض خلال منشور فإنه يتحلل إلى ألوان الطيف.

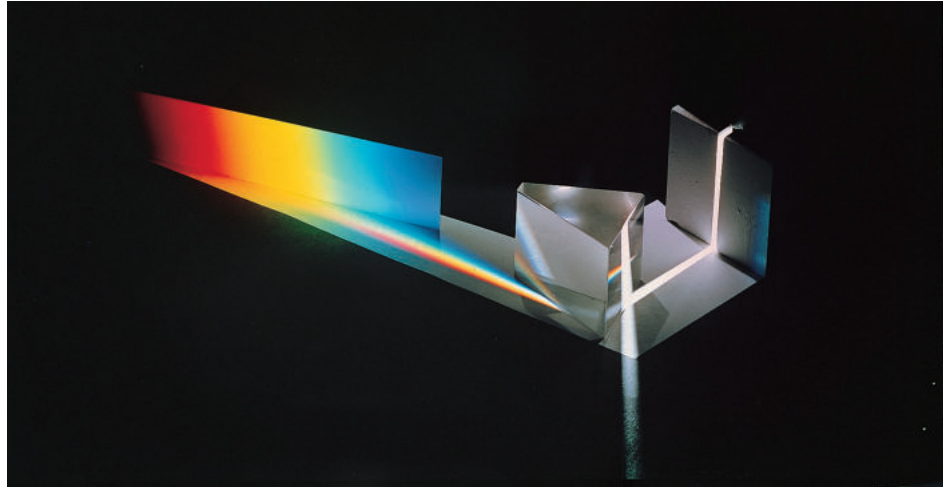

الألوان Colors

حُتت نتائج العالم جريمالدي عام 1666 حول الحيود العالم نيوتن على إجراء تجارب على الألوان، وذلك عن طريق تمرير حزمة ضيقة من ضوء الشمس خلال منشور زجاجي، كما في الشكل 10-4، فلاحظ تكوّن ترتيب منظم للألوان أطلق عليه نيوتن اسم الطيف. كما اعتقد نيوتن أن جسيمات الضوء تتفاعل بطريقة متفاوتة في الزجاج لتولّد الطيف؛ وذلك اعتمادًا على نموذج الجسيمي للضوء.

ولاختبار هذا الافتراض سمح نيوتن للطيف النافذ من المنشور الأول بالسقوط على منشور آخر، فإذا تولّد الطيف نتيجة التفاوت في تفاعل الزجاج مع جسيمات الضوء فإن المنشور الثاني سيزيد من انتشار الألوان، وبدلاً من ذلك فقد عكس المنشور الثاني تحلل الألوان وأعاد تراكبها لتكوّن اللون الأبيض. وبعد إجراء المزيد من التجارب، استنتج نيوتن أن اللون الأبيض مركّب من ألوان عدّة، وأن هناك خاصية أخرى للزجاج غير عدم انتظامه هي التي تؤدي إلى تحلل الضوء إلى مجموعة من الألوان.

واعتمادًا على تجارب جريمالدي وهيجنز وغيرها، فإن للضوء خصائص موجية، ولكل لون من ألوان الضوء طول موجي محدد. وتقع منطقة الضوء المرئي ضمن نطاق من الأطوال الموجية، يتراوح بين 400 nm و700 nm تقريبًا، كما في الشكل 11-4. وأكبر هذه الأطوال الموجية هو طول موجة الضوء الأحمر، وكلما تناقص الطول الموجي تحوّل اللون إلى البرتقالي فالأصفر فالأخضر فالأزرق فالأزرق النيلي وأخيرًا البنفسجي.

الأحمر ($7.00 \times 10^{-7} \text{ m}$)

البنفسجي ($4.00 \times 10^{-7} \text{ m}$)



الشكل 11-4 يمتد الطيف الضوئي من الطول الموجي الكبير (اللون الأحمر) إلى الطول الموجي الصغير (اللون البنفسجي).

عندما يعبر الضوء الأبيض الحد الفاصل من الهواء إلى داخل الزجاج ويعود مرة أخرى إلى الهواء كما في الشكل 10-4، فإن الطبيعة الموجية تؤدي إلى انحناء كل لون من ألوان الضوء، أو انكساره، بزواوية مختلفة. وهذا الانحناء غير المتساوي للألوان المختلفة يتسبب في تحلل الضوء الأبيض على شكل طيف. وهذا يعني أن الأطوال الموجية المختلفة للضوء تتفاعل مع المادة بطرائق مختلفة يمكن التنبؤ بها.

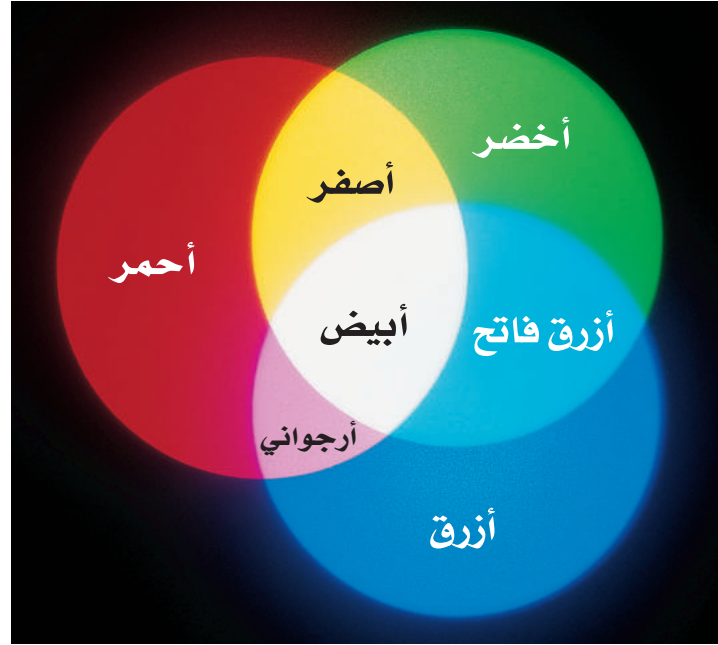

اللون بواسطة مزج أشعة الضوء يتشكل الضوء الأبيض من الضوء الملون بطرائق مختلفة. فمثلاً عندما يُسلط الضوء الأحمر والأخضر والأزرق بشدة مناسبة على شاشة بيضاء كما في الشكل 12-4، تظهر المنطقة التي تتداخل فيها هذه الألوان على الشاشة باللون الأبيض.

أي أن هذه الألوان (الأحمر والأخضر والأزرق) تُشكل الضوء الأبيض عندما تتراكب، وتسمى عملية جمع الألوان. وهي تستخدم في أنابيب الأشعة المهبطية في التلفاز، حيث تحتوي هذه الأنابيب على مصادر نقطية متناهية في الصغر لكل من الضوء الأحمر والأخضر والأزرق. وعندما يكون لكل لون من ألوان الضوء الثلاثة شدة مناسبة تظهر الشاشة باللون الأبيض. لذا فإن كلاً من اللون الأحمر والأخضر والأزرق يُسمى **لونا أساسياً** أو أولياً. ويمكن مزج الألوان الأساسية على شكل أزواج لتشكيل ثلاثة ألوان إضافية كما يتضح من الشكل 12-4. فالضوء الأحمر والأخضر يشكّلان معاً الضوء الأصفر، في حين يشكل الضوء الأزرق والأخضر معاً الضوء الأزرق الفاتح، أما الضوء الأحمر والأزرق فيشكلان معاً الضوء الأرجواني (الأحمر المزرق). ويُسمى كل من اللون الأصفر والأزرق الفاتح والأرجواني **لونا ثانوياً**؛ لأن كلاً منها مركّب من لونين أساسيين.

ويتضح من الشكل 12-4، أن الضوء الأصفر يتكون من الضوء الأحمر والضوء الأخضر، وإذا سُلط اللونان الأصفر والأزرق على شاشة بيضاء بشدة مناسبة يظهر سطح الشاشة باللون الأبيض. ويُسمى اللونان الضوئيان اللذان يتراكبان معاً لإنتاج اللون الأبيض **الألوان المتتامة**. لذا فإن اللون الأصفر لون مُتَمِّم للون الأزرق، والعكس صحيح؛ لأن اللونين يتراكبان معاً لينتجا اللون الأبيض. وبالطريقة نفسها فإن الأزرق الفاتح والأحمر لونان متتامان، وكذلك الأرجواني والأخضر. لذا يمكن تبييض الملابس المصفرّة باستخدام عامل أزرق اللون يضاف إلى مسحوق الغسل.

اللون بواسطة اختزال أشعة الضوء يمكن للأجسام أن تعكس الضوء، وتمرّره، كما يمكنها امتصاصه. ولا يعتمد لون الجسم فقط على الأطوال الموجية للضوء الذي يضيء



■ الشكل 12-4 التراكيب المختلفة للضوء الأزرق والأخضر والأحمر يمكن أن تشكل الضوء الأصفر، أو الأزرق الفاتح، أو الأرجواني، أو الأبيض.

تجربة

علاقة الألوان بدرجة الحرارة



يشير بعض الرسامين إلى اللونين الأحمر والبرتقالي على أنهما ألوان حارة، وإلى اللونين الأزرق والأخضر على أنهما ألوان باردة. فهل ترتبط الألوان فعلياً بدرجة الحرارة؟

1. احصل على منشور زجاجي من معلمك .

2. أحضر مصباحاً كهربائياً مزوداً بمفتاح تحكم في الشدة الضوئية، وأشعله وعمّم الغرفة، واضبط مفتاح التحكم عند أقل سطوع للمصباح.

3. زد مقدار سطوع المصباح ببطء. تحذير: يمكن أن يسخن المصباح ويؤدي إلى حروق في الجلد.

4. راقب لون الضوء الناتج عن المنشور، وكيف يرتبط اللون مع سخونة المصباح الكهربائي التي تشعر بها في يدك.

التحليل والاستنتاج

5. ما الألوان التي ظهرت أولاً عندما كان الضوء خافتاً؟

6. ما الألوان التي ظهرت عند أقصى إضاءة ممكنة؟

7. كيف ترتبط هذه الألوان مع درجة حرارة فتيلة المصباح؟

الجسم، بل يعتمد أيضاً على الأطوال الموجية التي امتصها الجسم، وعلى الأطوال الموجية التي عكسها. إن وجود المواد الملونة بصورة طبيعية أو إضافتها اصطناعياً إلى المادة المكونة للجسم أو إضافة أصباغ إليه يكسبه لوناً خاصاً.

إن المواد الملونة عبارة عن جزيئات لها القدرة على امتصاص أطوال موجية معينة للضوء، وتسمح لأطوال موجية أخرى بالنفاذ من خلالها أو تعكسها. وعندما يمتص الضوء فإن طاقته تنتقل إلى الجسم الذي سقط عليه، وتتحول إلى أشكال أخرى من الطاقة. فالقَميص الأحمر لونه أحمر لأن المواد الملونة فيه تعكس اللون الأحمر إلى أعيننا. فعندما يسقط الضوء الأبيض على الجسم الأحمر اللون الموضح في الشكل 13-4 فإن جزيئات المواد الملونة في الجسم تمتص الضوء الأزرق والأخضر وتعكس الضوء الأحمر. أما عندما يسقط الضوء الأزرق فقط على جسم لونه أحمر فإن مقداراً يسيراً من الضوء ينعكس ويظهر الجسم غالباً أسوداً.



الشكل 13-4 تمتص المواد الملونة في حجر النرد أطوالاً موجية مختلفة بشكل انتقائي وتعكسها. حجر النرد مُضاء بالضوء الأبيض (a)، والضوء الأحمر (b)، والضوء الأزرق (c).





■ الشكل 14-4 الألوان الأساسية للأصباغ هي الأحمر المزرق (الأرجواني)، والأزرق الفاتح والأصفر. وينتج عند مزج لونين من هذه الأصباغ معاً الألوان الثانوية للأصباغ، وهي: الأحمر والأخضر والأزرق.

الفرق بين المواد الملونة والصبغة هو أن الصبغة تكون مصنوعة من المعادن المسحوقة وليست مستخلصةً من النباتات أو الحشرات، ويمكن رؤية جسيمات الصبغة بالمجهر. وتُسمى الصبغة التي لها القدرة على امتصاص لون أساسي واحد على أن تعكس اللونين الآخرين من الضوء الأبيض **الصبغة الأساسية**. فالصبغة الصفراء تمتص الضوء الأزرق وتعكس الضوء الأحمر والضوء الأخضر، وتُعد الألوان: الأصفر والأزرق الفاتح والأرجواني ألواناً أساسية للأصباغ. وتُسمى الصبغة التي تمتص لونين أساسيين وتعكس لوناً واحداً **الصبغة الثانوية**. والألوان الثانوية للأصباغ هي: الأحمر (الذي يمتص الضوء الأخضر والضوء الأزرق)، والأخضر (الذي يمتص الضوء الأحمر والضوء الأزرق)، والأزرق (الذي يمتص الضوء الأحمر والضوء الأخضر). لاحظ أن الألوان الأساسية للأصباغ هي الألوان الثانوية للأصباغ هي الألوان الأساسية للضوء.

يوضح الشكل 14-4 الألوان الأساسية والثانوية للأصباغ، وعند مزج لوني الأصباغ الأساسية الأصفر والأزرق الفاتح فإن الأصفر يمتص الضوء الأزرق، ويمتص الأزرق الفاتح الضوء الأحمر. ويوضح الشكل 14-4 تراكب الأصفر والأزرق الفاتح لتكوين الصبغة الخضراء. وعند مزج الصبغة الصفراء بالصبغة الزرقاء التي تمتص الضوء الأخضر والأحمر فإن الألوان الأساسية كلها تمتص، وينتج اللون الأسود. لذا فإن الصبغة الصفراء والصبغة الزرقاء صبغتان متتامتان، وكذلك صبغة الأزرق الفاتح والصبغة الحمراء أيضاً صبغتان متتامتان، والشيء نفسه بالنسبة لصبغة الأحمر المزرق والصبغة الخضراء.



■ الشكل 15-4 يمكن أن يظهر ضوء الشمس ضارباً إلى اللون الأصفر أو البرتقالي بسبب تشتت الضوء البنفسجي والضوء الأزرق.

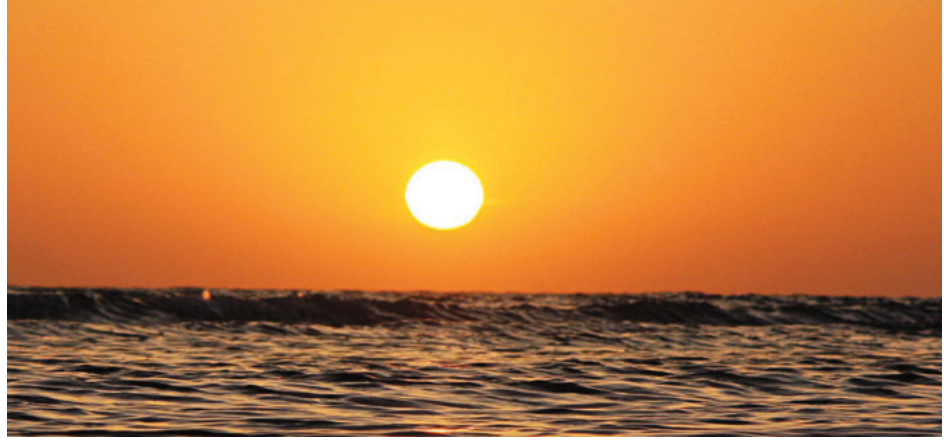

تستخدم الطابعة الملونة نقاطاً من صبغة الأصفر والأرجواني والأزرق الداكن لعمل صورة ملونة على الورقة. وتكون الأصباغ المستخدمة على الأغلب مركبات مطحونة بصورة دقيقة، مثل أكسيد التيتانيوم (IV) (أبيض)، وأكسيد الكروم (III) (أخضر)، وكبريتيد الكادميوم (أصفر). وتمزج الأصباغ لتكوّن المحاليل المعلقة بدلاً من المحاليل الحقيقية، وتستمر هذه المركبات في امتصاص وعكس الأطوال الموجية نفسها؛ لأنها تحافظ على تركيبها الكيميائي في المزيج دون تغيير.

الربط مع الكيمياء

استخلاص النتائج من اللون تبدو النباتات خضراء بسبب صبغة الكلوروفيل فيها. حيث يمتص أحد أنواع الكلوروفيل الضوء الأحمر، ويمتص النوع الآخر اللون الأزرق، في حين يعكس كلاهما الضوء الأخضر. وتستخدم طاقة الضوء الأحمر وطاقة الضوء الأزرق الممتصتين بواسطة النباتات في عملية البناء الضوئي؛ وهي العملية التي تصنع خلالها النباتات الخضراء غذاءها.

الربط مع الأحياء

وتبدو السماء مزرقة؛ لأن جزيئات الهواء تُشتت (انعكاسات متكررة) موجات الضوء البنفسجي والضوء الأزرق بمقدار أكبر من الأطوال الموجية الأخرى للضوء. أما الضوء الأخضر والضوء الأحمر فلا يتشتتان كثيراً بواسطة الهواء، وهذا يفسر لماذا تبدو الشمس صفراء أو برتقالية، كما يتضح في الشكل 15-4. ويتشتت الضوء البنفسجي والضوء الأزرق في الاتجاهات جميعها فيضيئان السماء بلون مائل إلى الزرقة بدرجات متفاوتة.

استقطاب الضوء Polarization of Light

هل سبق أن نظرت إلى الضوء المنعكس من خلال نظارات شمسية مستقطبة؟ ستلاحظ أنه عندما تُدير النظارات تبدو الطريق في البداية مظلمة، ثم مضيئة، ثم مظلمة مرة أخرى مع استمرار التدوير. أما عند تدوير النظارات في اتجاه ضوء منبعث من مصباح كهربائي فسيكون مقدار تغير الضوء ضئيلاً. فما سبب وجود هذا الفرق؟ إن ضوء المصباح العادي غير مستقطب، في حين أن الضوء القادم من الطريق قد انعكس وأصبح مستقطباً. **والاستقطاب** هو إنتاج ضوء يتذبذب في مستوى واحد.



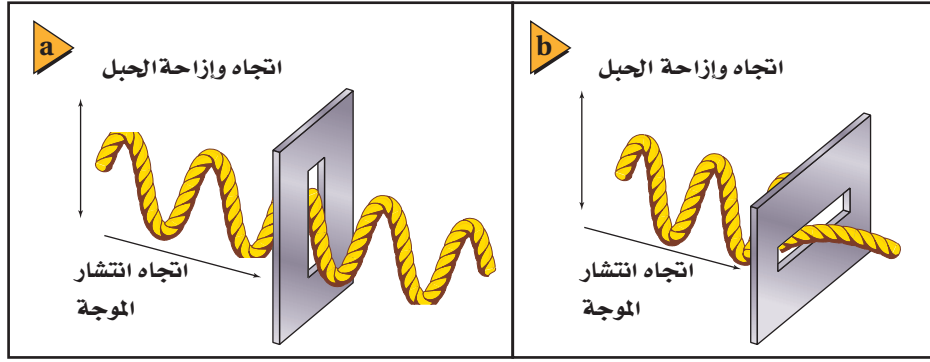

■ الشكل 16-4 في الجبل المستخدم نموذجًا لموجات الضوء، يكون الضوء عبارة عن موجة واحدة تنتقل وتتذبذب في المستوى الرأسي فقط، لذا فإنها تمر من خلال المستقطب الرأسي (a). ولا تستطيع المرور من خلال المستقطب الأفقي (b).

الاستقطاب بالترشيح (الفلتر) يمكن فهم الاستقطاب من خلال الجبل المستخدم كنموذج لموجات الضوء الموضح في الشكل 16-4، حيث تمثل الموجة الميكانيكية المستعرضة في الجبل الموجات الضوئية المستعرضة، أما الشق فيمثل ما يعرف بمحور الاستقطاب لوسط الاستقطاب. فعندما تكون موجات الجبل موازية للشق تعبر من خلاله، أما عندما تكون الموجات متعامدة مع الشق فلا تعبر من خلاله، بل تُحجب. وتحتوي أوساط الاستقطاب جزيئات طويلة تتمكن من خلالها الإلكترونات من التذبذب، أو الحركة إلى الأمام وإلى الخلف، وجميعها في الاتجاه نفسه. فعندما ينتقل الضوء عابراً الجزيئات تمتص الإلكترونات الموجات الضوئية التي تتذبذب في اتجاه تذبذب الإلكترونات نفسها. وتسمح هذه العملية للموجات الضوئية المتذبذبة في اتجاه معين بالعبور من خلالها، في حين تمتص الموجات المتذبذبة في الاتجاه الآخر. ويُسمى اتجاه وسط الاستقطاب المتعامد مع الجزيئات الطويلة محور الاستقطاب. والموجات التي تتمكن من العبور هي فقط تلك الموجات المتذبذبة بصورة موازية للمحور.



يحتوي الضوء العادي على موجات تتذبذب في كل اتجاه عمودي على اتجاه انتقالها. فإذا وضع وسط الاستقطاب في طريق حزمة من الضوء العادي فإن مركبات الموجات التي ستنفذ من خلاله هي فقط تلك المركبات التي تكون في اتجاه محور الاستقطاب نفسه. وينفذ في المتوسط من خلال وسط الاستقطاب نصف اتساع الضوء الكلي، لذا تنخفض شدة الضوء بمقدار النصف. ويُنْتِج وسط الاستقطاب ضوءاً مستقطباً، ويُسمى مثل هذا الوسط مرشّح (فلتر) الاستقطاب.

الاستقطاب بالانعكاس عندما تنظر من خلال مرشّح استقطاب إلى الضوء المنعكس عن لوح زجاجي وتُدوّر المرشّح ستلاحظ أن الضوء يسطع ثم يخفت. وهذا يعني أنه حدث استقطاب جزئي للضوء في اتجاه سطح الزجاج عندما انعكس؛ أي أن الأشعة الضوئية المنعكسة تحتوي على كمية كبيرة من الضوء المتذبذب بشكل مواز لسطح الزجاج. واستقطاب الضوء المنعكس عن الطرق هو السبب في تقليل التوهج عند استخدام النظارات الشمسية المستقطبة. ونستدل من حقيقة تغيير شدة الضوء المنعكس عن الطرق نتيجة تدوير النظارات الشمسية المستقطبة - على أن الضوء المنعكس مستقطب جزئياً. ويثبت مصوّر الضوء جراف مرشّح الاستقطاب على عدسات الكاميرا لحجب الضوء المنعكس، كما موضح في الشكل 17-4.

■ الشكل 17-4 التقطت هذه الصورة لتتجر دون استخدام فلتر استقطاب؛ ويظهر فيها توهج الضوء على سطح النافذة (a). والتقطت الصورة للمشاهد نفسه باستخدام فلتر استقطاب (b).



■ الشكل 18-4 عندما يتم ترتيب مرشحي استقطاب بحيث يكون محورا استقطابهما متوازيين، تنفذ من خلالهما أكبر كمية من الضوء (a). ولن ينفذ الضوء من خلال مرشحي الاستقطاب إذا تم ترتيبهما بحيث يكون محورا استقطابهما متعامدين (b).

تحليل الاستقطاب افترض أنك حصلت على ضوء مستقطب باستخدام مرشح استقطاب، فإذا يحدث إذا وضعت مرشح استقطاب آخر في مسار الضوء المستقطب؟ إذا كان محور الاستقطاب لمرشح الاستقطاب الثاني موازياً لمحور الاستقطاب لمرشح الاستقطاب الأول فسينفذ الضوء من خلاله، كما في الشكل 18a-4. أما إذا كان محورا الاستقطاب لمرشحي الاستقطاب متعامدين فلن ينفذ الضوء من خلال المرشح، كما يتضح من الشكل 18b-4.

ويُسمى القانون الذي يوضح مدى انخفاض شدة الضوء عندما يعبر من خلال مرشح استقطاب ثانٍ **قانون مالوس**. فإذا كانت شدة الضوء بعد مروره في مرشح الاستقطاب الأول هي I_1 فإن مرشح الاستقطاب الثاني، الذي يصنع محوره استقطابه زاوية مقدارها θ مع محور استقطاب المرشح الأول، سينتج ضوءاً شدته I_2 ، بحيث تكون أقل من I_1 أو تساويها.

$$I_2 = I_1 \cos^2 \theta \quad \text{قانون مالوس}$$

إن شدة الضوء الخارج من مرشح الاستقطاب الثاني تساوي شدة الضوء الخارج من مرشح الاستقطاب الأول مضروباً في مربع جيب تمام الزاوية المحصورة بين محوري استقطاب المرشحين.

تستطيع باستخدام قانون مالوس أن تُقارن بين شدة الضوء الخارج من مرشح الاستقطاب الثاني وشدة الضوء الخارج من مرشح الاستقطاب الأول، ومن ثم تستطيع تحديد الزاوية المحصورة بين محوري استقطاب المرشحين. ويُسمى مرشح الاستقطاب الذي يستخدم قانون مالوس لتحقيق ما تقدم «المحلل». وتستخدم المحللات لتحديد استقطاب الضوء المنبعث من أي مصدر ضوئي.

تجربة
عملية

كيف يمكنك التقليل من الوهج؟

ارجع إلى دليل التجارب العملية على منصة عين الإثرائية

مسألة تحفيز

إذا وضعت مرشحاً محللاً بين مرشحين متقاطعين (محورا استقطابهما متعامدان)، بحيث لا يوازي محور استقطابه أيّاً من محوري استقطاب المرشحين المتقاطعين، كما هو موضح في الشكل المجاور.

1. فإنك تلاحظ أن قسماً من الضوء يمر من خلال المرشح 2، على الرغم من أنه لم يكن هناك ضوء يمر من خلاله قبل إدخال المرشح المحلل. فلم يحدث ذلك؟

2. إذا وضع المرشح المحلل بحيث يصنع محوره زاوية θ بالنسبة لمحور استقطاب المرشح 1 فاشتق معادلة لحساب شدة الضوء الخارج من المرشح 2 مقارنة بشدة الضوء الخارج من المرشح 1.

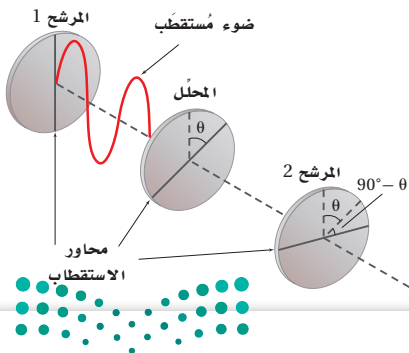

سرعة الموجات الضوئية The Speed of a Light Waves

تعلمت سابقاً أنّ الطول الموجي λ لموجة هو دالة رياضية في سرعة الموجة v للوسط الذي تنتقل فيه، وفي ترددها الثابت f . ويمكن وصف الضوء بواسطة النماذج الرياضية نفسها التي تستخدم في وصف الموجات عموماً؛ لأن الضوء له خصائص موجية. ويكون الطول الموجي لضوء ذي تردد معلوم ينتقل في الفراغ عبارة عن دالة رياضية في سرعة الضوء c ، حيث يمكن كتابتها على النحو الآتي: $\lambda_0 = c/f$. ولقد زوّدنا تطور الليزر في ستينيات القرن الماضي بطرائق جديدة لقياس سرعة الضوء. كما يمكن قياس تردد الضوء بدقة متناهية؛ وذلك باستخدام أجهزة الليزر والزمن المعياري الذي تزودنا به الساعات الذرية. في حين يتم قياس الأطوال الموجية للضوء بدقة أقل كثيراً.

لألوان الضوء المختلفة ترددات وأطوال موجية مختلفة، ولكنها تنتقل جميعها في الفراغ بسرعة تساوي سرعة الضوء c . فإذا كان تردد موجة الضوء في الفراغ معروفاً أمكنك عندئذٍ حساب طولها الموجي، والعكس صحيح؛ وذلك لأن جميع الأطوال الموجية للضوء تنتقل في الفراغ بالسرعة نفسها. ويمكنك باستخدام القياسات الدقيقة لتردد الضوء وسرعته حساب قيمة دقيقة لطوله الموجي.

الحركة النسبية والضوء ماذا يحدث إذا تحرك مصدر الضوء في اتجاهك أو تحركت أنت في اتجاه مصدر الضوء؟ تعلمت سابقاً أنه إذا كان مصدر الصوت أو المستمع متحركاً فسيتغير تردد الصوت الذي يسمعه المستمع، وهذا صحيح أيضاً بالنسبة للضوء. فإذا أخذت بعين الاعتبار السرعة المتجهة لكلٍّ من مصدر الصوت والمراقب فإنك بذلك تكون قد راعيت السرعة المتجهة لكلٍّ منهما بالنسبة للوسط الذي ينتقل فيه الصوت.

يتضمن تأثير دوبلر في الضوء السرعة المتجهة لكلٍّ من المصدر والمراقب إحداهما بالنسبة إلى الآخر فقط؛ وذلك لأن موجات الضوء ليست اهتزازات لجسيمات الوسط الميكانيكي، كما هو الحال في الموجات الصوتية. ويُسمى مقدار الفرق بين سرعتين المتجهتين لكلٍّ

رموز الكتب

يرمز لكمية التردد Frequency في كتاب الكيمياء بالرمز ν (نيو) وبالرمز f في كتاب الفيزياء؛ وكلاهما صحيحان ويعبران عن نفس الكمية.

■ الشكل 19-4 تختلف السرعة المتجهة للمراقب عن السرعة المتجهة لمصدر الضوء (a). مقدار الطرح المتجهي لمركبتي السرعة المتجهة على امتداد المحور بين مصدر الضوء ومراقب الضوء يمثل السرعة النسبية على امتداد المحور بين المصدر والمراقب (b).

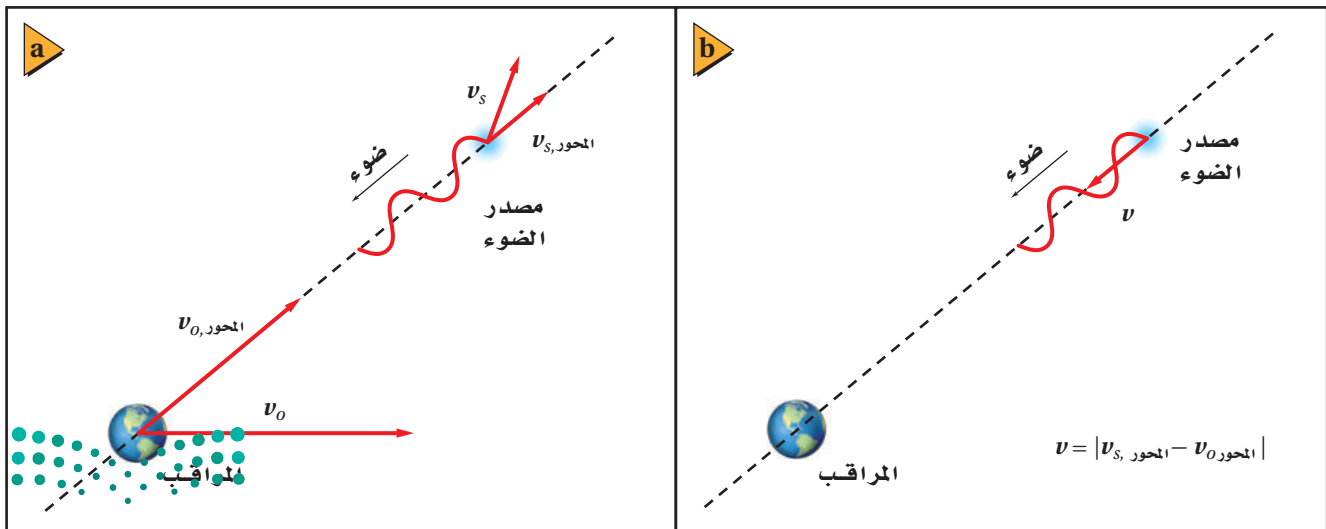

من المصدر والمراقب بالسرعة النسبية. والعوامل المؤثرة في تأثير دوبلر هي فقط مركبتا السرعتين المتجهتين على امتداد المحور بين المصدر والمراقب، كما في الشكل 19-4. **تأثير دوبلر** لدراسة تأثير دوبلر في الضوء يمكن تبسيط المسألة باعتبار أن السرعات النسبية المحورية أقل كثيراً من سرعة الضوء ($v \ll c$). ويستخدم هذا التبسيط لتكوين معادلة حول تردد الضوء المراقب $f_{\text{المراقب}}$ ؛ التي تمثل تردد الضوء كما يراه المراقب.

$$f_{\text{المراقب}} = f \left(1 \pm \frac{v}{c} \right)$$

تردد الضوء المراقب من مصدر يساوي التردد الحقيقي للضوء المتولد من المصدر، مضروباً في حاصل جمع واحد إلى (السرعة النسبية على امتداد المحور بين المصدر والمراقب مقسومة على سرعة الضوء) إذا تحرك كل منهما في اتجاه الآخر، أو حاصل طرح (السرعة النسبية مقسومة على سرعة الضوء) من الواحد إذا تحركا مبتعدين.

لأن معظم المشاهدات حول تأثير دوبلر في الضوء تمت في سياق علم الفلك فإن معادلة تأثير دوبلر للضوء صيغت بدلالة الطول الموجي بدلاً من التردد. ويمكن استعمال المعادلة الآتية $\lambda = c/f$ والتبسيط $v \ll c$ لحساب **إزاحة دوبلر $\Delta\lambda$** ، التي تمثل الفرق بين الطول الموجي المراقب للضوء والطول الموجي الحقيقي له.

$$\Delta\lambda = \pm \frac{v}{c} \lambda = (\lambda_{\text{المراقب}} - \lambda)$$

الفرق بين الطول الموجي المراقب للضوء والطول الموجي الحقيقي للضوء الذي يولده المصدر يساوي الطول الموجي الحقيقي للضوء الذي يولده المصدر مضروباً في السرعة النسبية للمصدر والمراقب مقسوماً على سرعة الضوء. وهذه الكمية تكون موجبة إذا تحركا مبتعدين أحدهما عن الآخر، وسالبة إذا تحركا مقترين أحدهما من الآخر.

إن التغير الموجب في الطول الموجي يعني أن الضوء مُزاح نحو الأحمر، وهذا يحدث عندما تكون السرعة المتجهة النسبية للمصدر في اتجاه مبتعد عن المراقب. والتغير السالب في الطول الموجي يعني أن الضوء مُزاح نحو الأزرق، وهذا يحدث عندما تكون السرعة المتجهة النسبية للمصدر في اتجاه مقرب من المراقب. وعندما يزاح الطول الموجي نحو الأحمر يكون التردد المراقب أقل؛ نتيجة للعلاقة العكسية بين هذين المتغيرين؛ لأن سرعة الضوء تبقى ثابتة. وعندما يزاح الطول الموجي نحو الأزرق يكون التردد المراقب أكبر.



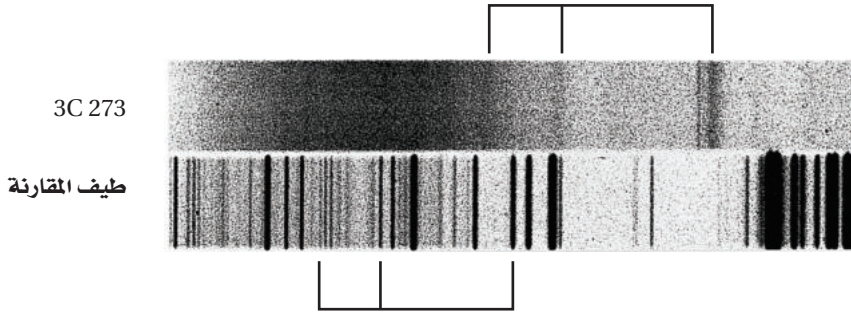

■ الشكل 20-4 تبدو بوضوح ثلاثة خطوط انبعاث لعنصر الهيدروجين مزاحة نحو الأحمر في طيف الكوازار 3C 273، تم تحديدها من خلال إشارات الخطوط خارج الطيفين. حيث أزيحت أطوالها الموجية 16% تقريباً مقارنة بالظروف المختبرية.

يستطيع الباحثون تحديد كيفية تحرك الأجسام الفلكية، مثل المجرات، بالنسبة للأرض، وذلك بمراقبة انزياح دوبلر للضوء. ويتم ذلك عن طريق مراقبة طيف الضوء المنبعث من النجوم في المجرة باستخدام جهاز يُسمّى المطياف، كما هو موضح في الشكل 20-4. حيث تبعث العناصر الموجودة في نجوم المجرات أطوالاً موجية محددة يمكن قياسها في المختبر. وللمطياف القدرة على قياس انزياح دوبلر لهذه الأطوال الموجية.

اقترح إدوين هابل في عام 1929 أن الكون يتمدد، وتوصل هابل إلى هذه النتيجة بتحليل طيف الانبعاث القادم من عدة مجرات. ولاحظ هابل أن خطوط الطيف للعناصر المألوفة كانت ذات أطوال موجية أطول من المتوقع، حيث كانت خطوط الطيف مزاحة نحو نهاية الطيف ذي اللون الأحمر. وبغض النظر عن مساحة السماء التي راقبها، فقد كانت المجرات ترسل إلى الأرض ضوءاً مزاحاً نحو الأحمر. ترى، ما سبب انزياح خطوط الطيف نحو الأحمر؟ استنتج هابل من ذلك أن المجرات جميعها تتحرك مبتعدة عن الأرض.

الربط مع الفلك

مسائل تدريبية

11. ما تردد خط طيف الأكسجين إذا كان طوله الموجي 513 nm؟
12. تتحرك ذرة هيدروجين في مجرة بسرعة $6.55 \times 10^6 \text{ m/s}$ مبتعدة عن الأرض، وتبعث ضوءاً بتردد $6.16 \times 10^{14} \text{ Hz}$. ما التردد الذي سيلاحظه فلكي على الأرض للضوء المنبعث من ذرة الهيدروجين؟
13. ينظر فلكي إلى طيف مجرة، فيجد أن هناك خطأً لطيف الأكسجين بالطول الموجي 525 nm، في حين أن القيمة المقيسة في المختبر تساوي 513 nm، احسب سرعة تحرك المجرة بالنسبة للأرض، ووضح ما إذا كانت المجرة تتحرك مقتربة من الأرض أم مبتعدة عنها، وكيف تعرف ذلك؟

14. **مزج ألوان الضوء** ما لون الضوء الذي يجب أن يتحد مع الضوء الأزرق للحصول على الضوء الأبيض؟
15. **تفاعل الضوء مع الصبغة** ما اللون الذي يظهر به الموز الأصفر عندما يُضاء بواسطة كل مما يأتي؟
- a. الضوء الأبيض.
- b. الضوء الأخضر والضوء الأحمر معًا.
- c. الضوء الأزرق.
16. **الخصائص الموجية للضوء** سرعة الضوء الأحمر في الهواء والماء أقل من سرعته في الفراغ. فإذا علمت أن التردد لا يتغير عندما يدخل الضوء الأحمر في الماء، فهل يتغير الطول الموجي؟ وإذا كان هناك تغير فكيف يكون؟
17. **مزج الأصباغ** ما الألوان الأساسية للأصباغ التي يجب أن تمزج لإنتاج اللون الأحمر؟ وضح كيف ينتج اللون الأحمر باختزال لون من ألوان الصبغة؟
18. **الاستقطاب** صف تجربة بسيطة يمكنك إجراؤها لتحديد ما إذا كانت النظارات الشمسية المتوافرة في المتجر مستقطبة أم لا.
19. **التفكير الناقد** توصل الفلكيون إلى أن مجرة الأندروميديا، وهي المجرة القريبة من مجرتنا (مجرة درب التبانة)، تتحرك في اتجاه مجرتنا. وضح كيف تمكن العلماء من تحديد ذلك. وهل يمكنك التفكير في دليل محتمل لاقترب مجرة الأندروميديا من مجرتنا؟



مختبر الفيزياء

استقطاب الضوء Polarization of Light

إن مصدر الضوء الذي يولّد موجات ضوئية مستعرضة جميعها في المستوى الثابت نفسه يقال إنها مُستقطّبة في ذلك المستوى. ويمكن استخدام مرشّح الاستقطاب لإيجاد مصادر الضوء التي تنتج ضوءاً مستقطباً. فبعض الأوساط تستطيع أن تُدوّر مستوى استقطاب الضوء في أثناء نفاذ الضوء من خلالها. ومثل هذه الأوساط يقال إنها فعّالة بصرياً. وستستقصي في هذا النشاط هذه المفاهيم للضوء المستقطب.

سؤال التجربة

ما أنواع الإضاءة؟ وما مصادر الضوء التي تولّد ضوءاً مُستقطباً؟

المواد والأدوات

لوحة مرشّح استقطاب
مصدر ضوء متوهج أو ساطع
مصدر ضوء فلورسنتي
قطع من الورق الأبيض والأسود
آلة حاسبة مزودة بشاشة مصنوعة من البلورات السائلة
منقلة بلاستيكية شفافة
مرآة

الأهداف

- تجرب مستخدماً مصادر ضوء ومرشّحات استقطاب مختلفة.
- تصف نتائج تجربتك.
- تمييز الاستخدامات الممكنة لمرشّحات الاستقطاب في الحياة اليومية.

احتياطات السلامة

- قلّل فترة النظر مباشرة إلى مصادر الضوء الساطعة.
- لا تجرّب هذه التجربة باستخدام مصادر أشعة الليزر.
- لا تنظر إلى الشمس، حتى لو كنت تستخدم مرشّحات استقطاب.
- تسخن مصادر الضوء وقد تؤدي إلى حرق الجلد.

الخطوات

- انظر من خلال مرشّح الاستقطاب إلى مصدر الضوء الساطع، ثم دوّر المرشّح، وسجّل ملاحظاتك في جدول البيانات.
- انظر من خلال مرشّح الاستقطاب إلى مصدر ضوء فلورسنتي، ثم دوّر المرشّح، وسجّل ملاحظاتك في جدول البيانات.
- استخدم مرشّح الاستقطاب لرؤية الضوء المنعكس بزاوية 45° تقريباً عن سطح المرآة، ثم دوّر المرشّح، وسجّل ملاحظاتك في جدول البيانات.
- استخدم مرشّح الاستقطاب لرؤية الضوء المنعكس بزاوية 45° تقريباً عن قطعة ورق، ثم دوّر المرشّح، وسجّل ملاحظاتك في جدول البيانات.
- استخدم مرشّح الاستقطاب لرؤية الضوء المنعكس بزاوية 45° تقريباً عن قطعة ورق سيوردا، ثم دوّر المرشّح، وسجّل ملاحظاتك في جدول البيانات.

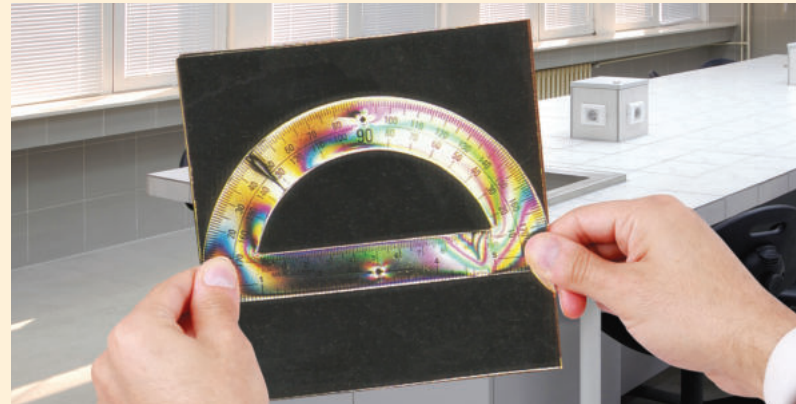

جدول البيانات	
الملاحظات	مصدر الضوء
	1
	2
	3
	4
	5
	6
	7
	8

الاستنتاج والتطبيق

1. **حلل واستنتج** كيف يمكن استخدام مرشحي استقطاب بحيث يمنعان عبور أي ضوء خلالهما؟
2. **حلل واستنتج** لماذا يمكن رؤية المنقلة البلاستيكية الشفافة بين مرشحي الاستقطاب بينما لا يمكن رؤية أي شيء آخر من خلال مرشحي الاستقطاب؟
3. **استخلاص النتائج** أي نوع من الحالات تُنتج عمومًا ضوءًا مستقطبًا؟

التوسع في البحث

1. انظر في يوم مشمس، إلى استقطاب السماء الزرقاء في المناطق القريبة من الشمس والمناطق البعيدة عنها مستخدمًا مرشح استقطاب. تحذير: لا تنظر مباشرة إلى الشمس. ما خصائص الضوء المستقطب التي تلاحظها؟
2. هل الضوء المنعكس عن الغيوم مستقطب؟ أعط دليلًا على ذلك.

الفيزياء في الحياة

1. لماذا تُستعمل عدسات مستقطبة في صناعة النظارات ذات الجودة العالية؟
2. لماذا تعد النظارات المستقطبة أفضل من النظارات الملونة عند قيادة السيارة؟

6. استخدم مرشح الاستقطاب لرؤية الشاشة المصنوعة من البلورات السائلة، ثم دور المرشح، وسجل ملاحظاتك في جدول البيانات.
7. ضع مرشح استقطاب فوق مرشح الاستقطاب الآخر، وانظر إلى المصدر الضوئي المتوهج من خلال هذين المرشحين. ثم دور أحد المرشحين بالنسبة للآخر، وأكمل دورة كاملة، وسجل ملاحظاتك في جدول البيانات.
8. ضع منقلة بلاستيكية شفافة بين مرشحي الاستقطاب، ثم انظر إلى المصدر الضوئي المتوهج من خلال هذه المجموعة، وأكمل دورة كاملة لأحد المرشحين. ثم ضع المرشحين بالطريقة نفسها التي اتبعتها في الخطوة 7 والتي لم ينتج عندها الضوء، وسجل ملاحظاتك في جدول البيانات.

التحليل

1. **فسر البيانات** هل ينتج الضوء المتوهج ضوءًا مستقطبًا؟ كيف تعرف ذلك؟
2. **فسر البيانات** هل ينتج الضوء الفلورسنتي ضوءًا مستقطبًا؟ كيف تعرف ذلك؟
3. **فسر البيانات** هل ينتج انعكاس الضوء عن سطح مرآة ضوءًا مستقطبًا؟ كيف تعرف ذلك؟
4. **قارن** كيف يُقارن الضوء المنعكس عن الورقة البيضاء بالضوء المنعكس عن الورقة السوداء بدلالة الضوء المستقطب؟ ولماذا يختلفان؟
5. **فسر البيانات** هل الضوء المنبعث من شاشات البلورات السائلة مستقطب؟ كيف تعرف ذلك؟



التقنية والمجتمع

تطورات الإضاءة Advances In Lighting

لأنها تنتج حرارة قليلة، إضافة إلى إنتاجها كمية كبيرة من الضوء. مصابيح الكوارتز-الهالوجين لحماية الفتيلة من التلف يُصنع المصباح صغيراً جداً ومملوئاً بغاز البرومين أو اليود. حيث تتحد أيونات التنجستن الموجودة في الفتيلة بجزيئات الغاز في الحيز البارد من المصباح لتكوين مركب يدور خلال المصباح ويتحد ثانية بالفتيلة. ويكون الضوء الناتج ناصع البياض وساطعاً، لكنه يولد حرارة تؤدي إلى صهر المصباح الزجاجي العادي، لذا يستخدم الكوارتز الذي له درجة انصهار عالية.

مصابيح الغازات المخلخلة يصنع هذا النوع من المصابيح من أنبوب زجاجي مع أسلاك كهربائية (قطب كهربائي) مثبتة عند طرفي الأنبوب، ويستخرج الهواء جميعه من داخل الأنبوب ويوضع مكانه كمية قليلة جداً من غاز محدد. وعند تطبيق فرق جهد بين طرفي الأنبوب، تؤين الكهرباء ذرات الغاز. ويُعدّ الغاز المؤيّن موصلاً جيداً للكهرباء، لذا يسري التيار الكهربائي خلاله، ويتوهج الغاز.

يعتمد استخدام مصابيح الغازات المخلخلة على نوع الغاز؛ إذ يستخدم غاز النيون في لوحات الإعلانات، ويستخدم غاز الزنون في الكشافات وفي وامضات آلات التصوير، كما يستخدم غاز الصوديوم في مصابيح إنارة الشوارع. ويعطي كل غاز لوناً مختلفاً إلا أن تراكيب المصابيح تكون متشابهة إلى حد كبير.

سجل التاريخ استخدام الزيت والشموع والغاز لتوفير الإضاءة، فكان هناك دائماً خطر كامن في استخدام اللهب المكشوف للحصول على الضوء. وجاء اختراع الإضاءة الكهربائية في القرن التاسع عشر، فزودنا بضوء أكثر سطوعاً، كما تحسنت وسائل الأمان والسلامة العامة للناس. والمصابيح المتوهجة هي الشكل التقليدي للإضاءة الكهربائية الشائعة حتى الآن، حيث تُسخن فتيلة التنجستن بالكهرباء حتى تتوهج باللون الأبيض. والتنجستن لا يحترق ولكنه يتبخّر، مما يؤدي إلى تلف فتيلة التنجستن، لذا فلن يكون الحصول على الضوء منه فعالاً جداً. وقد حدث تطوير في الإضاءة الكهربائية لإنتاج مصادر إضاءة أطول عمراً وأقل إنتاجاً للحرارة.

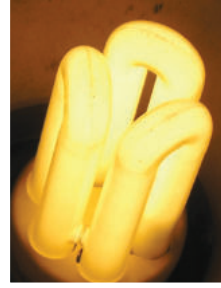

تظهر الصور من أعلى اليسار وفي اتجاه حركة عقارب الساعة، الثنائيات الباعثة للضوء، ومصابيح فلورسنتية، ومصباح الهالوجين، ومصباح الغازات المخلخلة في صورة مصابيح النيون.

الصمامات الثنائية الباعثة للضوء

يمكن أن تكون الصمامات الثنائية الباعثة للضوء مصادر الضوء في المستقبل. حيث ينتج الصمام الثنائي ضوءاً أبيض، وذلك بإضاءة شاشة فوسفورية صغيرة جداً داخله باستخدام ضوء أزرق. وتعطي هذه الصمامات إضاءة كافية للقراءة، ولا تكاد تنتج حرارة. وتتميز بكفاءتها العالية حيث يمكن لبطارية سيارة تزويد هذه المصابيح بالطاقة الكهربائية لتعمل في المنزل أياماً عدة دون الحاجة إلى إعادة شحنها.

المصابيح الفلورسنتية يكون التوهج الناتج عن بخار الزئبق غير مرئي؛ لأن معظم طيفه يكون في نطاق الضوء فوق البنفسجي، وهو غير مرئي. لذا يُصنع المصباح الفلورسنتي بطلاء السطح الداخلي لمصباح تخلخل الزئبق بالفوسفور، وهو عنصر كيميائي يتوهج عندما يصطدم به الضوء فوق البنفسجي. وتصنع المصابيح الفلورسنتية بأي لون؛ وذلك بتغيير المزيج المتكوّن من الفوسفور الأحمر والأخضر والأزرق. وهي مصابيح اقتصادية، وتعمل طويلاً؛

التوسع

1. لاحظ بمساعدة معلمك بعض الأجهزة التي تستخدم الأضواء، وافحص بعضها لترى أنواع التقنيات المستخدمة في المصابيح.
2. ابحث في التركيب الداخلي لبعض أنواع مصابيح تفرغ الغاز بالإضافة إلى خصائص لون الضوء لكل منها. استخدمها في المشاريع اليومية العادية.

4-1 الاستضاءة Illumination

المفردات

- نموذج الشعاع الضوئي
- المصدر المضيء
- المصدر المستضيء (المُضاء)
- الوسط غير الشفاف (المعتم)
- الوسط الشفاف
- الوسط شبه الشفاف
- التدفق الضوئي
- الاستضاءة

المفاهيم الرئيسية

- ينتقل الضوء في خط مستقيم خلال أي وسط منتظم.
- يمكن تصنيف المواد على أنها شفافة، أو شبه شفافة أو غير شفافة (معتمة)، اعتمادًا على كمية الضوء التي تعكسها، أو تنفذها أو تمتصها.
- التدفق الضوئي لمصدر ضوئي هو المعدل الذي ينبعث به الضوء، ويقاس بوحدة لومن lm.
- الاستضاءة هي التدفق الضوئي لكل وحدة مساحة، وتقاس بوحدة لوكس lx، أو لومن لكل متر مربع lm/m^2 .
- الاستضاءة بفعل مصدر ضوء نقطي تتناسب عكسيًا مع مربع المسافة وتردديًا مع التدفق الضوئي.

$$E = \frac{P}{4\pi r^2}$$

- سرعة الضوء في الفراغ ثابتة وتساوي $c = 3.00 \times 10^8 \text{ m/s}$.

4-2 الطبيعة الموجية للضوء The Wave Nature of Light

المفردات

- الحيود
- اللون الأساسي
- اللون الثانوي
- الصبغة الأساسية
- الصبغة الثانوية
- الألوان المتممة
- الاستقطاب
- قانون مالوس
- إزاحة دوبلر

المفاهيم الرئيسية

- للضوء المرئي أطوال موجية تتراوح بين 400 nm و 700 nm.
- يتكوّن الضوء الأبيض من تراكب ألوان الطيف، ولكل لون طول موجي خاص به.
- تراكب الألوان الأساسية (الأحمر والأخضر والأزرق) يكوّن الضوء الأبيض. ويشكّل تراكب لونين أساسيين أحد الألوان الثانوية الآتية: الأصفر، الأزرق الفاتح، الأحمر المزرّق.
- يتكوّن الضوء المستقطب من موجات تتذبذب في المستوى نفسه.
- عند استخدام مرشّحي استقطاب لاستقطاب الضوء فإن شدة الضوء الخارج من المرشّح الأخير تعتمد على الزاوية بين محوري الاستقطاب لمرشّحي الاستقطاب.

$$I_2 = I_1 \cos^2 \theta$$

- يمكن تمييز موجات الضوء المنتقلة خلال الفراغ بدلالة كل من ترددها وطولها الموجي وسرعتها.

$$\lambda_0 = \frac{c}{f}$$

- تتعرّض موجات الضوء لإزاحة دوبلر، التي تعتمد على السرعة النسبية على امتداد المحور بين المراقب ومصدر الضوء.

$$f_{\text{المراقب}} = f \left(1 \pm \frac{v}{c} \right)$$

$$\Delta\lambda = (\lambda_{\text{المراقب}} - \lambda) = \pm \frac{v}{c} \lambda$$



خريطة المفاهيم

20. أكمل خريطة المفاهيم الآتية باستخدام المصطلحات الآتية: الموجة، c ، تأثير دوبلر، الاستقطاب.

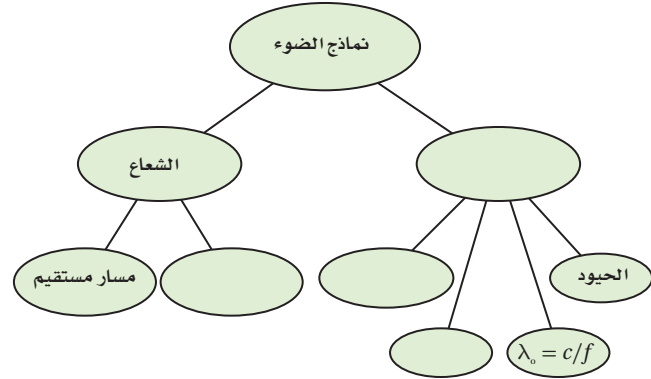

إتقان المفاهيم

21. لا ينتقل الصوت خلال الفراغ، فكيف تعرف أن الضوء ينتقل في الفراغ؟ (4-1)
22. فرّق بين المصدر المضيء والمصدر المستضيء. (4-1)
23. انظر بعناية إلى مصباح متوهج تقليدي. هل هو مصدر مضيء أم مصدر مستضيء؟ (4-1)
24. اقترح طريقة تمكنك من رؤية الأجسام العادية غير المضيئة في غرفة الصف. (4-1)
25. فرّق بين الأجسام الشفافة وشبه الشفافة وغير الشفافة (المعتمة). (4-1)
26. ما الذي يتناسب طردياً مع استضاءة سطح بمصدر ضوئي؟ وما الذي يتناسب معه عكسياً؟ (4-1)
27. ما افتراض جاليليو بالنسبة لسرعة الضوء؟ (4-1)
28. لماذا يعد حيود الموجات الصوتية أكثر شيوفاً في الحياة اليومية من حيود الموجات الضوئية؟ (4-2)
29. ما لون الضوء الذي لديه أقصر طول موجي؟ (4-2)
30. ما مدى الأطوال الموجية للضوء، بدءاً من الأقصر إلى الأطول؟ (4-2)

31. ما الألوان التي يتكوّن منها الضوء الأبيض؟ (4-2)
32. لماذا يظهر جسم ما باللون الأسود؟ (4-2)
33. هل يمكن أن تكون الموجات الطولية مستقطبة؟ وضح إجابتك. (4-2)
34. تبعث مجرة بعيدة خطأ طيفياً في منطقة اللون الأخضر من الطيف الضوئي، فهل ينزاح الطول الموجي المراقب على الأرض إلى الضوء الأحمر أو إلى الضوء الأزرق؟ وضح إجابتك. (4-2)
35. ماذا يحدث للطول الموجي للضوء عندما يزداد تردده؟ (4-2)

تطبيق المفاهيم

36. يقع مصدر ضوء نقطي على بُعد 2.0 m من الشاشة A، وعلى بُعد 4.0 m من الشاشة B، كما يتضح من الشكل 4-21. قارن بين الاستضاءة على الشاشة B والاستضاءة على الشاشة A؟

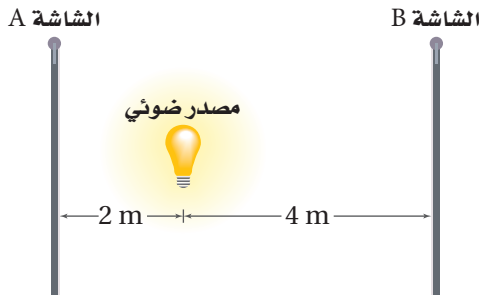

الشكل 4-21 ■

37. مصباح الدراسة يبعد مصباح صغير مسافة 35 cm من صفحات كتاب، فإذا ضاعفت المسافة:
 - a. فهل تبقى الاستضاءة على الكتاب هي نفسها دون تغيير؟
 - b. إذا لم تكن كذلك فكم تكون أكبر أو أصغر؟
38. لماذا يُطلى السطح الداخلي للمناظير وآلات التصوير باللون الأسود؟

تقويم الفصل 4

45. تبدو التفاحة حمراء لأنها تعكس الضوء الأحمر وتمتص الضوء الأزرق والضوء الأخضر.
 a. لماذا يظهر السلوفان الأحمر أحمر اللون عند النظر إليه من خلال الضوء المنعكس؟
 b. لماذا يظهر مصباح الضوء الأبيض أحمر اللون عند النظر إليه من خلال السلوفان الأحمر؟
 c. ماذا يحدث لكل من: الضوء الأزرق والضوء الأخضر؟

46. في المسألة السابقة، إذا وضعت قطعتي السلوفان الحمراء والخضراء على أحد المصباحين، وسلّطت حزمة ضوئية منه على حائط أبيض اللون، فما اللون الذي ستراه؟ وضح إجابتك.

47. مخالفة السير تخيل أنك شرطي مرور، وأوقفت سائقاً تجاوز الإشارة الحمراء، وافترض أيضاً أن السائق وضح لك من خلال رسم الشكل 4-23 أن الضوء كان يبدو أخضر بسبب تأثير دوبلر عندما قطع الإشارة. وضح له مستخدماً معادلة إزاحة دوبلر، كم يجب أن تكون سرعته حتى يبدو الضوء الأحمر ($\lambda = 645 \text{ nm}$) على شكل ضوء أخضر ($\lambda = 545 \text{ nm}$). تلميح: افترض حل هذه المسألة أن معادلة إزاحة دوبلر يمكن تطبيقها عند هذه السرعة.

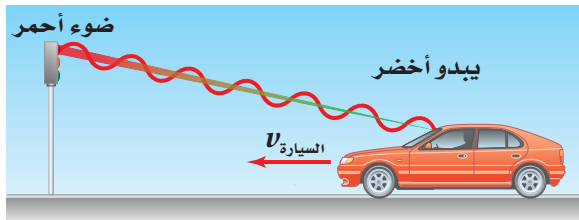

الشكل 4-23 ■

39. لون إضاءة الشوارع تحتوي بعض مصابيح الشوارع الفعالة جداً على بخار الصوديوم تحت ضغط عالٍ. وتنتج هذه المصابيح ضوءاً معظمه أصفر وجزء قليل منه أحمر. هل تستخدم المجتمعات التي فيها مثل هذه المصابيح سيارات شرطة ذات لون أزرق فاتح؟ ولماذا؟
 ارجع إلى الشكل 4-22 عند حل المسألتين الآتيتين.



الشكل 4-22 ■

40. ماذا يحدث للاستضاءة على صفحات الكتاب عند تحريك المصباح بعيداً عن الكتاب؟
 41. ماذا يحدث لشدة إضاءة المصباح عند تحريكه بعيداً عن الكتاب؟
 42. الصور المستقطبة يضع مصورو الفوتوجراف مرشحات استقطاب فوق عدسات الكاميرا لكي تبدو الغيوم أكثر وضوحاً، فتبقى الغيوم بيضاء في حين تبدو السماء داكنة بصورة أكبر. وضح ذلك معتمداً على معرفتك بالضوء المستقطب.
 43. إذا كان لديك الأصباغ الآتية: الصفراء والزرقاء الفاتحة والحمراء المزرقة فكيف تستطيع عمل صبغة زرقاء اللون؟ وضح إجابتك.
 44. إذا وضعت قطعة سلوفان حمراء على مصباح يدوي، ووضعت قطعة سلوفان خضراء على مصباح آخر، وسلّطت حزمة ضوئية على حائط أبيض اللون فما الألوان التي ستراها عندما تتراكب الحزم الضوئية للمصباحين؟

تقويم الفصل 4

إتقان حل المسائل

4-1 الاستضاءة

48. أوجد الاستضاءة على مسافة 4.0 m أسفل مصباح تدفقه الضوئي 405 lm.

49. يحتاج الضوء إلى زمن مقداره 1.28 s ليتنقل من القمر إلى الأرض. فما مقدار المسافة بينهما؟

50. يستهلك مصباح كهربائي ثلاثي الضبط قدرة كهربائية 50 W، 100 W، 150 W لإنتاج تدفق ضوئي 665 lm، 1620 lm، 2285 lm في أزرار ضبطه الثلاثة. إذا وضع المصباح على بُعد 80 cm فوق ورقة وكانت أقل استضاءة لازمة لإضاءة الورقة هي 175 lx، فما أقل زر ضبط ينبغي أن يُستخدم؟

51. سرعة الأرض وجد العالم أولي رومر أن متوسط زيادة التأخير في اختفاء القمر Io أثناء دورانه حول المشتري من دورة إلى التي تليها يساوي 13 s، فأجب عما يأتي:

a. ما المسافة التي يقطعها الضوء خلال 13 s؟

b. تحتاج كل دورة للقمر Io إلى 42.5 h، وتتحرك الأرض المسافة المحسوبة في الفرع a خلال 42.5 h. أوجد سرعة الأرض بوحدة km/s.

c. تحقق أن إجابتك للفرع b منطقية، واحسب سرعة الأرض في المدار مستخدماً نصف قطر المدار 1.5×10^8 km والفترة 1.0 yr.

52. يريد أحد الطلاب مقارنة التدفق الضوئي لمصباح ضوئي يدوي بمصباح آخر تدفقه الضوئي 1750 lm، وكان كل منهما يضيء ورقة بالتساوي. فإذا كان المصباح 1750 lm يقع على بُعد 1.25 m من الورقة، في حين كان المصباح الضوئي اليدوي يقع على بُعد 1.08 m، فاحسب التدفق الضوئي للمصباح اليدوي.

53. افترض أنك أردت قياس سرعة الضوء، وذلك بوضع مرآة على قمة جبل بعيد، ثم قمت بضغط زر وميض آلة تصوير وقياس الزمن الذي احتاج إليه الوميض لينعكس عن المرآة ويعود إليك، كما موضح في الشكل 4-24. وتمكّن شخص من تحديد فترة زمنية مقدارها 0.10 s تقريباً دون استخدام أجهزة. ما بعد المرآة عنك؟ قارن بين هذه المسافة وبعض المسافات المعروفة.

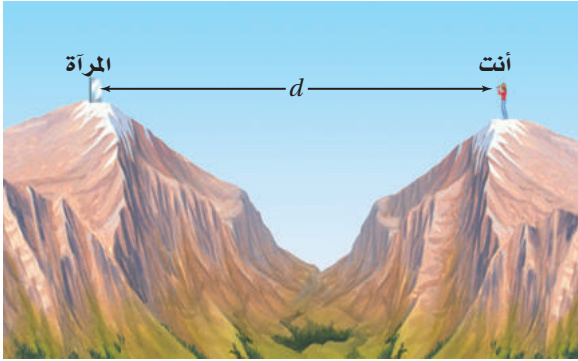

■ الشكل 4-24

4-2 الطبيعة الموجية للضوء

54. حوّل الطول الموجي للضوء الأحمر 700 nm إلى وحدة الأمتار.

55. حركة المجرة ما السرعة التي تتحرك بها مجرة بالنسبة للأرض، إذا كان خط طيف الهيدروجين 486 nm قد أزيح نحو الأحمر 491 nm؟

56. انظرات الشمسية المستقطبة في أي اتجاه يجب توجيه محور النفاذ للنظارات الشمسية المستقطبة للتخلص من الوهج الصادر عن سطح الطريق: في الاتجاه الرأسي أم الأفقي؟ فسّر إجابتك.



تقويم الفصل 4

62. **الرعد والبرق** وضح لماذا تحتاج إلى 5 s لسماع الرعد عندما يبعد البرق مسافة 1.6 km.

63. **الدوران الشمسي** لأن الشمس تدور حول محورها فإن أحد جوانبها يتحرك في اتجاه الأرض، أما الجانب المقابل فيتحرك مبتعداً عنها. وتكمل الشمس دورة كاملة كل 25 يوماً تقريباً، ويبلغ قطرها 1.4×10^9 m. فإذا بعث عنصر الهيدروجين في الشمس ضوءاً بتردد 6.16×10^{14} Hz من كلا الجانبين فما التغير في الطول الموجي المراقَب؟

التفكير الناقد

64. **إنشاء الرسوم البيانية واستخدامها** يبعد مصدر ضوئي شدة إضاءته 110 cd مسافة 1.0 m عن شاشة. حدّد الاستضاءة على الشاشة في البداية، وأيضاً عند كل متر تزداد فيه المسافة حتى 7.0 m، ومثل البيانات بيانياً.

a. ما شكل المنحنى البياني؟

b. ما العلاقة بين الاستضاءة والمسافة الموضحة بواسطة الرسم البياني؟

65. **حلّ واستنتج** إذا كنت تقود سيارتك عند الغروب في مدينة مزدحمة بينايات جدرانها مغطّاة بالزجاج، حيث يؤدي ضوء الشمس المنعكس عن الجدران إلى انعدام الرؤيا لديك مؤقتاً. فهل تحلّ النظارات المستقطبة هذه المشكلة؟

57. **حركة المجرة** إذا كان خط طيف عنصر الهيدروجين المعروف بطول موجي 434 nm مزاحاً نحو الأحمر بنسبة 6.50% في الضوء القادم من مجرة بعيدة، فما سرعة ابتعاد المجرة عن الأرض؟

58. لأي خط طيفي، ما القيمة غير الحقيقية للطول الموجي الظاهري لمجرة تتحرك مبتعدة عن الأرض؟ ولماذا؟

59. افترض أنك كنت تتجه إلى الشرق عند شروق الشمس. وينعكس ضوء الشمس عن سطح بحيرة، كما في الشكل 4-25، فهل الضوء المنعكس مستقطب؟ إذا كان كذلك ففي أي اتجاه؟

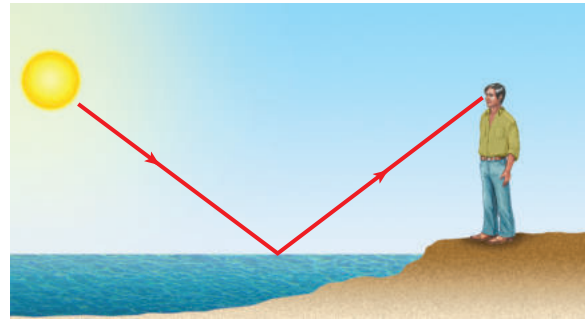

■ الشكل 4-25

مراجعة عامة

60. **إضاءة مصابيح الطرق** عمود إنارة يحوي مصباحين متماثلين يرتفعان 3.3 m عن سطح الأرض. فإذا أراد مهندسو البلدية توفير الطاقة الكهربائية وذلك بإزالة أحد المصباحين، فكم يجب أن يكون ارتفاع المصباح المتبقي عن الأرض لإعطاء الاستضاءة نفسها على الأرض؟

61. مصدر ضوء نقطي شدة إضاءته 10.0 cd ويبعد 6.0 m عن جدار. كم يبعد مصباح آخر شدة إضاءته 60.0 cd عن الجدار إذا كانت استضاءة المصباحين متساوية عنده؟



تقويم الفصل 4

الكتابة في الفيزياء

66. ابحث لماذا لم يتمكن جاليليو من قياس سرعة الضوء؟
67. اكتب مقالاً تصف فيه تاريخ المعرفة البشرية المتعلقة بسرعة الضوء، وضمّنه إنجازات العلماء المهمة في هذا المجال.
68. ابحث في معلومات النظام الدولي للوحدات SI المتعلقة بوحدة الشمعة cd، وعبر بلغتك الخاصة عن المعيار الذي يستخدم في تحديد قيمة 1 cd.

مراجعة تراكمية

69. وُضِع مرشّحان ضوئيّان على مصباحين يدويين بحيث يُنْفَذ أحدهما ضوءاً أحمر، ويُنْفَذ الآخر ضوءاً أخضر. إذا تقاطعت الحزمتان الضوئيّتان فلماذا يبدو لون الضوء في منطقة التقاطع أصفر، ثم يعود إلى لونه الأصلي بعد التقاطع؟ فسّر بدلالة الموجات. (الفصل 4).



اختبار مقنن

أسئلة الاختيار من متعدد

اختر رمز الإجابة الصحيحة فيما يأتي:

1. شوهد نجم مستعرٌ في عام 1987 في مجرة قريبة، واعتقد العلماء أن المجرة تبعد 1.66×10^{21} m. ما عدد السنوات التي مضت على حدوث انفجار النجم فعلياً قبل رؤيته؟
- (A) 5.53×10^3 yr (B) 1.75×10^5 yr
(C) 5.53×10^{12} yr (D) 1.74×10^{20} yr

2. تتحرك مجرة مبتعدة بسرعة 5.8×10^6 m/s، ويبدو تردد الضوء الصادر عنها 5.6×10^{14} Hz بالنسبة لمراقب. ما تردد الضوء المنبعث منها؟
- (A) 1.1×10^{13} Hz (B) 5.5×10^{14} Hz
(C) 5.7×10^{14} Hz (D) 6.2×10^{14} Hz

3. إذا احتاج الضوء الصادر عن الشمس إلى 8.0 min للوصول إلى الأرض فكم تبعد الشمس عنها؟
- (A) 2.4×10^9 m (B) 1.4×10^{10} m
(C) 1.4×10^8 km (D) 2.4×10^9 km

4. ما مقدار تردد ضوء طوله الموجي 404 nm في الفراغ؟
- (A) 2.48×10^{-3} Hz (B) 7.43×10^5 Hz
(C) 2.48×10^6 Hz (D) 7.43×10^{14} Hz

5. إذا كانت الاستضاءة الناتجة بفعل مصباح ضوئي قدرته 60.0 W على بعد 3.0 m تساوي 9.35 lx، فما التدفق الضوئي الكلي للمصباح؟
- (A) 8.3×10^{-2} lm (B) 7.4×10^{-1} lm
(C) 1.2×10^2 lm (D) 1.1×10^3 lm

6. ماذا نعني بالعبارة "إنتاج اللون باختزال أشعة الضوء"؟

- (A) مزج الضوء الأخضر والأحمر والأزرق ينتج عنه الضوء الأبيض.
(B) ينتج لون عن إثارة الفوسفور بالإلكترونات في جهاز التلفاز.
(C) يتغير لون الطلاء باختزال ألوان معينة، ومنها إنتاج الطلاء الأزرق من الأخضر بالتخلص من اللون الأصفر.
(D) يتكوّن اللون الذي يظهر به الجسم نتيجة امتصاص أطوال موجية محدّدة للضوء وانعكاس بعضها الآخر.

الأسئلة الممتدة

7. يسقط ضوء غير مستقطب شدته I_0 على مرشح استقطاب، ويصطدم الضوء النافذ بمرشح استقطاب ثانٍ، كما يتضح من الشكل أدناه. ما شدة الضوء النافذ من مرشح الاستقطاب الثاني؟

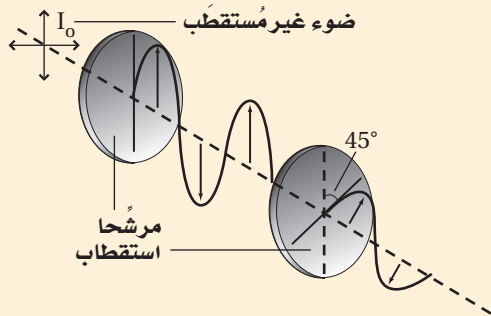

إرشاد

طرح الأسئلة

عندما يكون لديك استفسار حول الاختبار، مثل طريقة توزيع الدرجات، أو الزمن المخصص لكل جزء، أو أي شيء آخر، فاسأل المعلم أو الشخص المشرف على الاختبار حول ذلك.



ما الذي ستتعلمه في هذا الفصل؟

- تعرّف كيفية انعكاس الضوء عن أسطح مختلفة.
- تعرّف أنواع المرايا المختلفة واستخداماتها.
- وصف الصور التي شكّلتها المرايا باستعمال طريقتي رسم الأشعة والنماذج الرياضية.

الأهمية

يتحدّد الانعكاس الذي تراه بمعرفة الكيفية التي ينعكس بها الضوء عن سطح ما نحو عينيك. وعندما تنظر إلى أسفل نحو سطح بحيرة تشاهد صورة لك معتدلة إلى أعلى.

منظر الجبل يمكنك عند النظر إلى سطح بحيرة مشاهدة منظر مائل للمنظر الموضح في الصورة، حيث تبدو صور الأشجار والجبال في البحيرة مقلوبة رأسياً بالنسبة إليك.

فكر

لماذا تبدو صورتك في البحيرة معتدلة، في حين تبدو صورة الجبل مقلوبة رأسياً؟





تجربة استهلاكية

كيف تظهر الصورة على شاشة؟

سؤال التجربة ما نوع المرايا التي يمكنها عكس الصورة على شاشة؟

الخطوات

1. احصل من معلمك على بطاقة فهرسة (بطاقة كرتونية)، ومراة مستوية، ومراة مقعرة، ومراة محدبة، ومصباح ضوئي يدوي.
2. أطفئ أضواء الغرفة، وقف بجانب النافذة.
3. أمسك البطاقة بيد والمراة المستوية باليد الأخرى.
4. اعكس الضوء القادم من النافذة على البطاقة. تحذير: لا تنظر إلى الشمس مباشرة أو إلى ضوء الشمس المنعكس عن المراة. قرب البطاقة نحو المراة ببطء أو أبعدا عنها ببطء، وحاول تكوين صور واضحة للأجسام الموجودة في الخارج.
5. إذا استطعت تكوين صورة واضحة على البطاقة فإن هذه الصورة تكون حقيقية، أما إذا كان الضوء مشتتاً على

- البطاقة فلا تتكون صورة حقيقية. سجّل ملاحظاتك.
6. أعد الخطوات من 3 إلى 5 باستخدام مراة مقعرة ثم مراة محدبة.
7. كرّر الخطوة 4 لكل مراة بحيث تستخدم المصباح الضوئي، ولاحظ الانعكاس على البطاقة.

التحليل

أيّ مراة كوّنت صوراً حقيقية (تكونت على حاجز)؟ ما ملاحظاتك حول الصورة أو الصور التي شاهدتها؟

التفكير الناقد وضح كيف تتكون الصور الحقيقية استناداً إلى ملاحظاتك حول الصور الناتجة باستخدام المصباح الضوئي.



5-1 الانعكاس عن المرايا المستوية Reflection from Plane Mirrors

الأهداف

- توضّح قانون الانعكاس.
- تقارن بين الانعكاس المنتظم والانعكاس غير المنتظم.
- تحدّد موقع الصور التي تكوّنها المرايا المستوية.

المفردات

- الانعكاس المنتظم
- الانعكاس غير المنتظم
- المراة المستوية
- الجسم
- الصورة
- الصورة الخيالية

شاهد الإنسان منذ القدم انعكاساً لصورة وجهه في البحيرات وبرك المياه الساكنة. ولا يكون هذا الانعكاس دائماً واضحاً؛ إذ تحدث أحياناً تموجات على سطح الماء بسبب حركة الرياح أو حركة القوارب، مما يحول دون حدوث انعكاس واضح للضوء. عرف المصريون قبل 4000 سنة تقريباً أن الانعكاس يتطلب سطحاً أملس مصقولاً، لذا استخدموا مرايا فلزية لامعة مصقولة لرؤية صورهم. ولم يكن بالإمكان رؤية الصور الناتجة بوضوح حتى عام 1857 عندما اكتشف العالم الفرنسي جان فوكولت طريقة لطلاء الزجاج بالفضة. فالمرايا الحديثة صُنعت بدقة متناهية لكي تكون ذات مقدرة كبيرة جداً على عكس الضوء، وذلك من خلال عملية تبخير الألومنيوم أو الفضة على زجاج مصقول بدرجة كبيرة. وتُعد نوعية السطوح العاكسة مهمة جداً في بعض التطبيقات العملية والأجهزة البصرية، ومنها الليزر والمنظار الفلكي (التلسكوب).

وفي الحضارة الإسلامية، كان للحسن بن الهيثم جهود كبيرة لا يمكن إنكارها، وبرع في عدة مجالات، منها دراساته في مجال الضوء. فقد درس انعكاس الضوء وانكساره بشكل مفصل، واكتشف قوانين الانعكاس والانكسار، والعلاقة بين زاوية سقوط الضوء وانكساره، كما وصف أجزاء العين وعملية الرؤية بشكل دقيق وسليم علمياً، وأبطل الآراء السائدة آنذاك عن كيفية حدوث الرؤية، وغير ذلك من الإنجازات الكبيرة.

قانون الانعكاس The Law of Reflection

ماذا يحدث للضوء الساقط على هذا الكتاب؟ عندما تضع الكتاب بينك وبين مصدر الضوء فلن ترى أي ضوء ينفذ من خلاله. تتذكر من الفصل السابق أن مثل هذا الجسم يُسمى جسمًا غير شفاف أو جسمًا معتمًا؛ إذ يحدث امتصاص لجزء من الضوء الساقط على الكتاب، ويتحول هذا الجزء إلى طاقة حرارية، كما ينعكس جزء آخر من الضوء الساقط على الكتاب. ويعتمد سلوك الضوء المنعكس على طبيعة السطح العاكس، وزاوية سقوط الضوء على السطح.

درست سابقاً أنه عندما تنتشر موجة في بعدين وتصطدم بحاجز فإن زاوية سقوطها على الحاجز تساوي زاوية انعكاسها. وينطبق هذا الانعكاس أيضًا على موجات الضوء. فكّر الآن فيما يحدث لكرة السلة عندما يدفعها اللاعب إلى الأرض لترتد إلى زميله. سيلاحظ مراقب يراقب حركة الكرة من أعلى أن الكرة ترتد في خط مستقيم في اتجاه اللاعب الآخر. وینعكس الضوء بالطريقة نفسها التي ترتد بها كرة السلة. وبين الشكل 1-5 سقوط شعاع ضوئي على سطح مستوٍ عاكس. وتلاحظ أن هناك خطأً وهمياً عمودياً على السطح العاكس عند نقطة سقوط الشعاع الضوئي على السطح، ويُسمى هذا الخط العمود المقام. ويقع كل من الشعاع الساقط والشعاع المنعكس والعمود المقام على السطح العاكس. وعلى الرغم من أن الضوء ينتشر في ثلاثة أبعاد إلا أن انعكاسه يكون في مستوى واحد؛ أي في بعدين. وتُعرف العلاقة بين زاويتي السقوط والانعكاس باسم قانون الانعكاس.

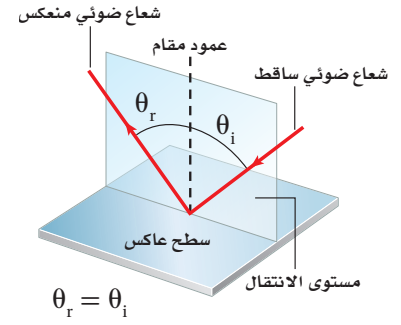

الشكل 1-5 يقع كل من الشعاع الساقط والشعاع المنعكس ضمن مستوى الانتقال نفسه.

دلالة الألوان

- الأشعة الضوئية ومقدمات الموجة مرسومة وموضحة باللون الأحمر.
- المرايا مرسومة وموضحة باللون الأزرق الفاتح.

الشكل 2-5 تقترب مقدمة الموجة الضوئية من السطح العاكس. تصطدم النقطة P الموجودة على مقدمة الموجة بالسطح أولاً (a). وتصل النقطة Q إلى السطح بعد أن تكون النقطة P قد انعكست بزواوية مساوية لزاوية السقوط (b). وتستمر العملية وتُتابع النقاط جميعها الانعكاس بزوايا مساوية لزاوية سقوطها، مما يؤدي إلى تشكل مقدمة الموجة المنعكسة (c).

قانون الانعكاس $\theta_r = \theta_i$

حيث تمثل θ_i زاوية السقوط، و θ_r زاوية الانعكاس.

الزاوية التي يصنعها الشعاع الساقط مع العمود المقام على السطح العاكس عند نقطة السقوط تساوي الزاوية التي يصنعها الشعاع المنعكس مع العمود نفسه.

يمكن تفسير هذا القانون باستخدام النموذج الموجي للضوء؛ إذ يبين الشكل 2a-5 مقدمة موجة الضوء تقترب من السطح العاكس، وعندما تصل كل نقطة على امتداد مقدمة الموجة إلى السطح العاكس فإنها تنعكس بالزاوية نفسها كالنقطة السابقة لها كما في الشكل 2b-5.

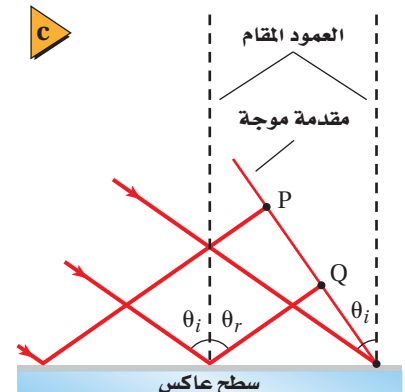
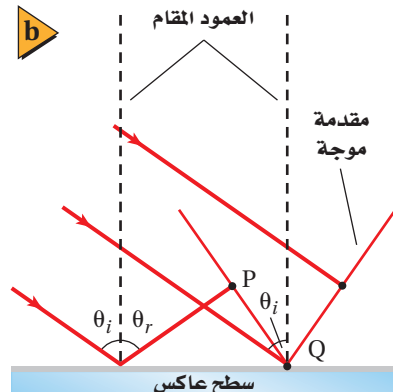
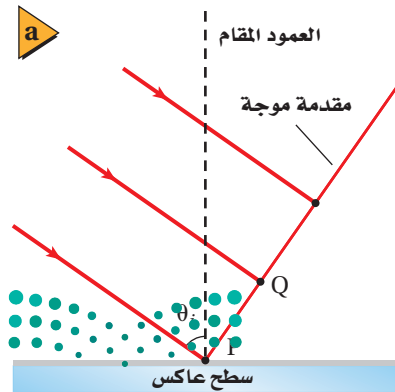

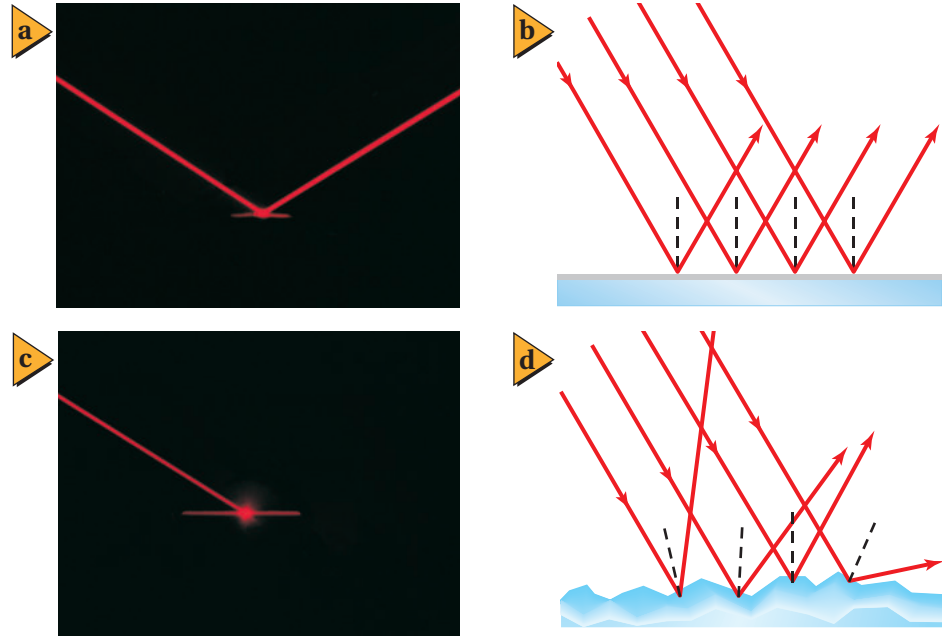

■ الشكل 3-5 عندما تسقط حزمة ضوئية على سطح مرآة (a) تنعكس الأشعة المتوازية في الحزمة الساقطة متوازيةً ومحفوظةً على شكل الحزمة (b). وعندما تسقط حزمة الضوء على سطح خشن (c) تنعكس الأشعة المتوازية في الحزمة الساقطة عن سطوح مختلفة صغيرة جداً، مما يؤدي إلى تشتت الأشعة (d).

ولأن النقاط جميعها تنتشر بالسرعة نفسها فإنها ستقطع المسافة الكلية نفسها خلال الزمن نفسه، لذا تنعكس مقدمة الموجة كاملة عن السطح بزواوية مساوية لزواوية سقوطها. كما في الشكل 2c-5. لاحظ أن الطول الموجي للضوء لا يؤثر في هذه العملية؛ فألوان الضوء الأحمر والأخضر والأزرق جميعها تتبع هذا القانون.

السطوح الملساء والسطوح الخشنة تأمل حزمة الضوء الساقطة في الشكل 3a-5 ولاحظ أن جميع الأشعة في الحزمة الضوئية قد انعكست عن السطح متوازية، كما في الشكل 3b-5. وهذا يحدث فقط إذا كان السطح العاكس أملس وفق مقياس الطول الموجي للضوء. فالسطح الأملس أو المصقول، مثل المرآة، يسبب **انعكاساً منتظماً**؛ أي أن الأشعة الضوئية التي تسقط عليه متوازية تنعكس عنه متوازية أيضاً.

ماذا يحدث عندما يسقط الضوء على سطح يبدو أملس ومصقولاً ولكنه في الواقع خشن وفق مقياس الطول الموجي للضوء، مثل صفحة هذا الكتاب أو جدار أبيض؟ فهل سينعكس الضوء؟ وكيف توضح ذلك؟ يبين الشكل 3c-5 حزمة ضوئية تنعكس عن صفيحة ورقية خشنة السطح، حيث سقطت أشعة الحزمة الضوئية جميعها متوازية، ولكنها انعكست غير متوازية، كما في الشكل 3d-5. ويُسمى تشتت الضوء عن سطح خشن **انعكاساً غير منتظم**.

ينطبق قانون الانعكاس على كل من السطحين الأملس والخشن. ففي حالة السطح الخشن تكون زاوية سقوط كل شعاع مساوية لزواوية انعكاسه، وتكون الأعمدة المقامة على السطح عند مواقع سقوط الأشعة غير متوازية على المستوى المجعري؛ لذا لا يمكن أن تكون الأشعة المنعكسة متوازية؛ لأن السطح الخشن حال دون توازيتها. وفي هذه الحالة لا يمكن رؤية حزمة الضوء المنعكسة؛ لأن الأشعة الضوئية المنعكسة تفرقت وتشتتت في اتجاهات مختلفة. أما في حالة الانعكاس المنتظم - كما في المرآة - فيمكنك رؤية وجهك؛ لأن الأشعة انعكست على هيئة حزمة. وبغض النظر عن كمية الضوء المنعكسة عن الورقة أو الجدار، فلا يمكن اتخاذ كلٍّ منهما مرآة؛ لأنها يشتتان الأشعة المنعكسة.



مثال 1

تغيير زاوية السقوط سقط شعاع ضوئي على مرآة مستوية بزاوية 52.0° بالنسبة للعمود المقام، فإذا دُورت المرآة بزاوية 35.0° حول نقطة سقوط الشعاع على سطحها بحيث نقصت زاوية سقوط الشعاع، وكان محور الدوران متعامداً مع مستوى الشعاع الساقط والشعاع المنعكس، فما زاوية دوران الشعاع المنعكس؟

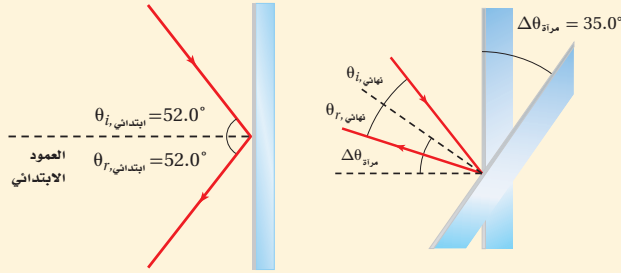

1 تحليل المسألة ورسمها

• مثل الحالة قبل دوران المرآة.

• ارسم شكلاً آخر بتطبيق زاوية الدوران على المرآة.

المجهول

المعلوم

$$\Delta\theta_r = ? \quad \Delta\theta_{\text{مرآة}} = 35.0^\circ \quad \theta_{i, \text{ابتدائي}} = 52.0^\circ$$

2 إيجاد الكمية المجهولة

لتقليل زاوية السقوط دور المرآة في اتجاه حركة عقارب الساعة.

$$\theta_{i, \text{نهائي}} = \theta_{i, \text{ابتدائي}} - \Delta\theta_{\text{مرآة}}$$

$$= 52.0^\circ - 35.0^\circ$$

$$= 17.0^\circ$$

طبق قانون الانعكاس

دليل الرياضيات

إجراء العمليات الحسابية باستخدام الأرقام المعنوية

$$\theta_{i, \text{نهائي}} = 17.0^\circ$$

$$\theta_{r, \text{نهائي}} = \theta_{i, \text{نهائي}}$$

$$= 17.0^\circ$$

في عكس اتجاه حركة عقارب الساعة بالنسبة للعمود المقام الجديد

$$\Delta\theta_r = 52.0^\circ + 35.0^\circ - 17.0^\circ$$

$$= 70.0^\circ$$

أوجد الزاوية التي دار بها الشعاع المنعكس باستخدام الشكلين

في اتجاه حركة عقارب الساعة من الزاوية الأصلية

3 تقويم الجواب

• هل الجواب واقعي؟ بمقارنة الرسمين النهائي والابتدائي يتبين أن زاوية السقوط تقل عندما تدور المرآة في اتجاه حركة عقارب الساعة في اتجاه الشعاع المنعكس. ومن المنطقي أن يدور الشعاع المنعكس في اتجاه حركة عقارب الساعة أيضاً.

مسائل تدريبية

- عند سكب كمية ماء فوق سطح زجاج خشن يتحوّل انعكاس الضوء من انعكاس غير منتظم إلى انعكاس منتظم. وضح ذلك
- إذا كانت زاوية سقوط شعاع ضوئي 42.0° فما مقدار كل مما يأتي:
 - زاوية الانعكاس.
 - الزاوية المحصورة بين الشعاع الساقط والمرآة.
 - الزاوية المحصورة بين الشعاع الساقط والشعاع المنعكس.
- سقطت حزمة ضوء ليزر على سطح مرآة مستوية بزاوية 38.0° بالنسبة للعمود المقام. فإذا حُرِّك الليزر بحيث زادت زاوية السقوط بمقدار 13.0° فما مقدار زاوية الانعكاس الجديدة؟
- وضعت مرآتان مستويتان إحداها عمودية على الأخرى. فإذا أسقط شعاع ضوئي على إحداها بزاوية 30.0° بالنسبة للعمود المقام، وانعكس في اتجاه المرآة الثانية، فما مقدار زاوية انعكاس الشعاع الضوئي عن المرآة الثانية؟



■ الشكل 4-5 المصباح الضوئي مصدر مضيء، ويشع الضوء في الاتجاهات جميعها. أما الشاب فيُعد مصدرًا مستضيئًا يشتت ضوء المصباح الساقط على جسمه عن طريق الانعكاس غير المنتظم للضوء.

الأجسام والصور في المرايا المستوية

Objects and Plane-Mirror Images

عندما تنظر إلى نفسك بواسطة مرآة مستوية فإن ما تشاهده هو صورتك فيها. فالمرآة **المستوية** عبارة عن سطح مستو أملس (مصقول) ينعكس عنه الضوء انعكاسًا منتظمًا. ولفهم انعكاس الضوء عن المرايا يجب أن نحدد الجسم ونوع الصورة المتكوّنة. وقد استخدمت كلمة جسم في الفصل السابق لتشير إلى مصدر الضوء، أما في موضوع المرايا فتستخدم كلمة جسم بالطريقة نفسها، لكن بتطبيق أكثر تحديدًا؛ فالجسم هو مصدر الأشعة الضوئية التي ستعكس عن سطح مرآة، ويمكن أن يكون الجسم مصدرًا مضيئًا مثل المصباح، أو مصدرًا مستضيئًا مثل الشاب، كما في الشكل 4-5.

خذ نقطة مفردة على الطائر الموضح في الشكل 5-5، تلاحظ أن الضوء ينعكس بصورة مشتمّة (انعكاس غير منتظم) من منقار الطائر - نقطة الجسم - فماذا يحدث للضوء المنعكس؟ يسقط الضوء من المرآة وينعكس. وماذا سيُشاهد الصبي؟ سيصل بعض الضوء المنعكس إلى عيني الصبي. ولأن دماغه يُعالج هذه الأشعة وكأنها سلكت مسارًا مستقيمًا، لذا سيبدو له أن الضوء يتبع الخطوط المتقطعة على الشكل؛ أي كأنه قادم من نقطة خلف المرآة، والتي تمثل صورة النقطة.

وسيرى الصبي في الشكل 5-5 الأشعة الضوئية القادمة من نقاط متعدّدة على جسم الطائر بالطريقة نفسها، وبذلك تتشكل **صورة** الطائر من اتحاد صورة النقاط الناتجة بفعل الأشعة

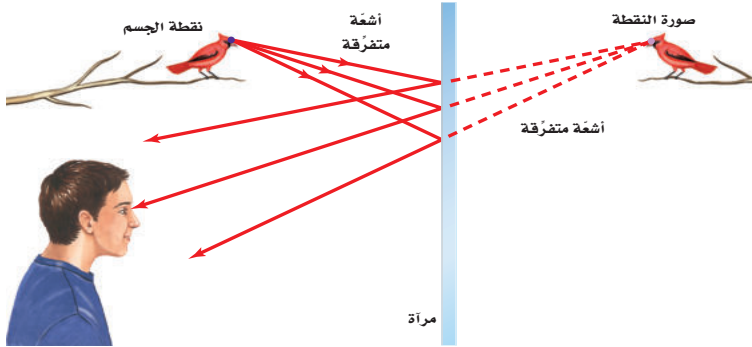

الضوئية المنعكسة، وتعد هذه الصورة **صورة** خيالية؛ وذلك لأنها تكوّنت من التقاء امتدادات الأشعة الضوئية المنعكسة عن المرآة. وتقع الصور الخيالية دائمًا على الجانب الآخر من المرآة (خلف المرآة)، وهذا يعني أن صور الأجسام الحقيقية المتكوّنة في المرايا المستوية دائمًا هي صور خيالية؛ لأنه لا يمكن جمعها على حاجز.

■ الشكل 5-5 تبدو الأشعة المنعكسة التي تصل إلى العين وكأنها قادمة من نقطة خلف المرآة.

صفات الصور في المرايا المستوية

Properties of Plane-Mirror Images

عندما تنظر إلى نفسك في مرآة مستوية ترى صورتك تظهر خلف المرآة وعلى بُعد يساوي بُعدك عن المرآة. فكيف يمكنك اختبار ذلك؟ ضع مسطرة بينك وبين المرآة. أين ستلامس المسطرة الصورة؟ ستلاحظ أيضًا أن الصورة تكون في اتجاهك نفسه؛ أي معتدلة، وأنها معكوسة جانبيًا، وحجمها مساويًا لحجم جسمك، وهذا هو منشأ التعبير القائل: "صورة طبق الأصل"، وإذا تحركت في اتجاه المرآة فإن صورتك ستتحرك في اتجاه المرآة، وإذا تحركت مبتعدًا عن المرآة فستتحرك الصورة مبتعدة عن المرآة أيضًا.



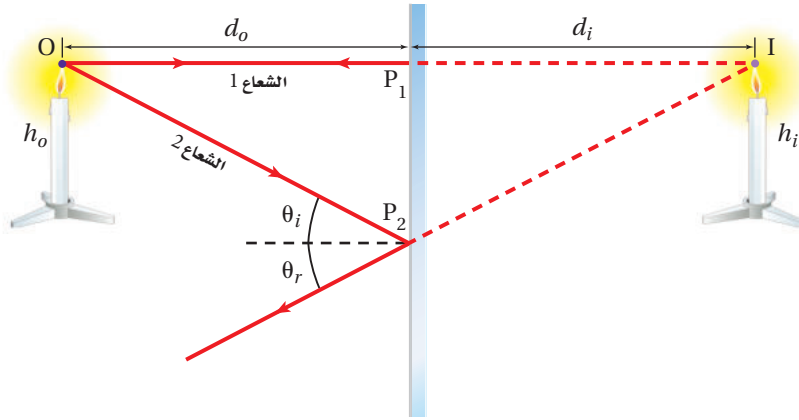

موقع الصورة وطولها يوضح النموذج الهندسي في الشكل 6-5 تساوي بُعد الجسم وُبُعد الصورة عن المرآة، وكذلك تساوي طول الجسم وطول الصورة. ويتبين ذلك برسم شعاعين صادرين من النقطة O على رأس الشمعة يسقطان على المرآة في النقطتين P_1 ، P_2 على الترتيب. وينعكس الشعاعان وفق قانون الانعكاس، ويتقاطع امتدادا انعكاسيهما خلف المرآة على أنهما خطوط الرؤية (خط متقطع) في النقطة I التي تمثل صورة النقطة O. فالشعاع 1 يسقط على المرآة بزواوية سقوط 0° ، فينعكس مرتدًا على نفسه؛ أي عموديًا على المرآة. أما الشعاع 2 فينعكس بالزواوية نفسها التي سقط بها، لذا يصنع خط الرؤية (الامتداد الخلفي) مع المرآة زواوية مساوية للزواوية التي يصنعها الشعاع الساقط نفسه مع المرآة.

ويبين النموذج الهندسي أن القطعتين المستقيمتين OP_1 ، IP_1 تمثلان ضلعين متقابلين في مثلثين متطابقين OP_1P_2 ، IP_1P_2 . وتمثل d_o بُعد الجسم عن المرآة وتساوي طول القطعة OP_1 ، كما تُسمى أيضًا موقع الجسم، أما d_i فتمثل بُعد الصورة عن المرآة وتساوي طول القطعة IP_1 ، كما تُسمى موقع الصورة. وباستخدام دلالة نظام الإشارات - حيث تشير الإشارة السالبة لموقع الصورة إلى أن الصورة خيالية - تكون المعادلة الآتية صحيحة:

$$d_i = -d_o \quad \text{موقع الصورة التي تُكوّنُها مرآة مستوية}$$

بُعد الصورة عن المرآة المستوية يساوي سالب بُعد الجسم عنها، وإشارة السالب تدل على أن الصورة خيالية".

ولإيجاد طول الصورة يمكنك رسم شعاعين من الجسم. فمثلًا يلتقي امتداد الشعاعين الصادرين من قاعدة الشمعة، كما في الشكل 6-5، في نقطة خلف المرآة تكوّن قاعدة الصورة. وسيكون طول الصورة h_i المتكوّنة - باستخدام قانون الانعكاس وهندسة تطابق المثلثات - مساويًا لطول الجسم h_o .

$$h_i = h_o \quad \text{طول الصورة التي تُكوّنُها المرآة المستوية}$$

في المرآة المستوية يكون طول الصورة مساويًا لطول الجسم.



■ الشكل 6-5 تنبعث الأشعة الضوئية من نقطة على الجسم في الاتجاهات جميعها، حيث يسقط بعضها على سطح المرآة، فينعكس إلى العين. يبين الرسم شعاعين ضوئيين فقط. وتمتد خطوط الرؤية (الامتداد الخلفي) - الموضحة على هيئة خطوط متقطعة - إلى الخلف من مواقع انعكاس الأشعة على سطح المرآة إلى موقع التقائهما، ويكون موقع الصورة في المكان الذي تلتقي فيه هذه الامتدادات: $d_i = -d_o$

تجربة

موقع الصورة الخيالية



افتراض أنك تنظر إلى صورتك في مرآة مستوية، هل تستطيع قياس بُعد الصورة؟

1. أحضر من معلمك آلة تصوير (كاميرا) على أن يكون لها قرص تركيز كُتبت عليه المسافات.
2. قف على بُعد 1.0 m من المرآة، وركز الكاميرا على حافة المرآة، وتحقق من قراءة قرص التركيز. يجب أن تكون 1.0 m.
3. قس بُعد صورتك من خلال تركيز الكاميرا عليها، وتحقق من قراءة قرص التركيز.

التحليل والاستنتاج

4. ما بُعد الصورة خلف المرآة؟
5. لماذا تكون الكاميرا قادرة على التقاط صورة للصورة الخيالية التي خلف المرآة رغم عدم وجود جسم حقيقي في ذلك الموقع؟

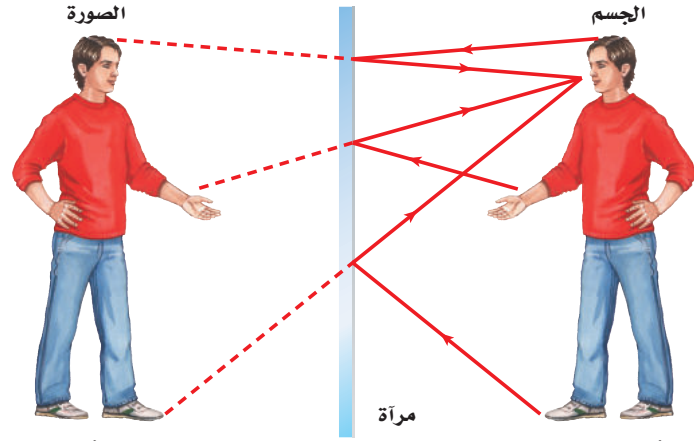

■ الشكل 7-5 الصورة المتكوّنة في المرآة المستوية لها حجم الجسم نفسه، ويُبعد الجسم نفسه عن المرآة، وتقع خلف المرآة، وتكون معكوسة جانبياً؛ فإذا حرك الشخص يده اليمنى تتحرك اليد اليسرى في الصورة.

اتجاه الصورة تُكوّن المرآة المستوية صوراً في اتجاه الجسم نفسه؛ أي تُكوّن صوراً معتدلة. فإذا كنت تقف على قدميك فإن الصورة المتكوّنة في المرآة المستوية تظهر كذلك، وإذا كنت تقف على يديك تكون الصورة أيضاً بوضعية الوقوف على اليدين. غير أن هناك اختلافاً بينك وبين صورتك التي تكوّنهما المرآة. تتبّع خطوط الأشعة الموضحة في الشكل 7-5. فالأشعة المنتشرة من اليد اليمنى للشخص تبدو كأنها تتجمع في اليد اليسرى لصورته؛ أي تظهر اليد اليسرى واليد اليمنى معكوستين في المرآة المستوية. فلماذا لا تنعكس قمة الجسم وقاعدته؟ هذا لا يحدث لأن المرآة المستوية في الحقيقة لا تعكس الجهة اليسرى واليمنى، بل تعمل المرآة في الشكل 7-5 على عكس صورة الشخص فقط بحيث تقابله في الاتجاه المعاكس له؛ أي أن المرآة تكوّن صوراً معكوسة جانبياً.

تجربة عملية

أين تتكون صورتك في المرآة؟

ارجع إلى دليل التجارب العملية على منصة عين الإثرائية

بالرجوع إلى صورة الجبل في بداية الفصل، تلاحظ أنها مقلوبة رأسياً، ولكن الصورة في الحقيقة معكوسة جانبياً مقارنة بالجبل الحقيقي؛ فلأن المرآة (سطح البحيرة) تكون أفقية وليست رأسية، فإن المنظور، أو زاوية النظر، تجعل الصورة تبدو مقلوبة رأسياً. ولفهم ذلك دور كتابك بزواوية 90° في عكس اتجاه حركة عقارب الساعة، وانظر إلى الشكل 7-5 مرة أخرى، تجد أن الشخص ينظر إلى أسفل، في حين تبدو صورته كأنها تنظر إلى أعلى، كصورة الجبل تماماً. فالشيء الوحيد الذي تغير هو المنظور فقط.

1-5 مراجعة

3 m من مرآة مستوية وينظر إلى صورته. ما بُعد الصورة وطولها؟ وما نوع الصورة المتكوّنة؟

9. **مخطّط الصور** إذا كانت سيارة تتبع سيارة أخرى على طريق أفقية، وكان الزجاج الخلفي للسيارة الأمامية يميل بزواوية 45° ، فارسم مخطّطاً للأشعة يبين موقع الشمس الذي يجعل أشعتها تنعكس عن الزجاج الخلفي للسيارة الأمامية، في اتجاه عيني سائق السيارة الخلفية.

10. **التفكير الناقد** وضح كيف يُمكنك الانعكاس وغير المنتظم للضوء عن جسم معين من زواوية الجسم عند النظر إليه من أية زاوية.

5. **الانعكاس** سقط شعاع ضوئي على سطح مصقول عاكس بزواوية سقوط 80° . ما الزاوية التي يصنعها الشعاع المنعكس مع سطح المرآة؟

6. **قانون الانعكاس** اشرح كيف يُطبّق قانون الانعكاس في حالة الانعكاس غير المنتظم.

7. **السطوح العاكسة** صنّف السطوح الآتية إلى سطوح عاكسة منتظمة (ملساء) و سطوح عاكسة غير منتظمة (خشنة): ورقة، معدن مصقول، زجاج نافذة، معدن خشن، إبريق حليب بلاستيكي، سطح ماء ساكن، زجاج خشن (مصنفر).

8. **صفات الصورة** يقف طفل طول له 50 cm على بُعد



5-2 المرايا الكروية Curved Mirrors

عندما تنظر إلى سطح ملعقة لامعة تلاحظ أن انعكاس صورتك يختلف عن انعكاسها في مرآة مستوية؛ إذ تعمل الملعقة عمل مرآة كروية؛ حيث يكون أحد سطحيها منحنياً إلى الداخل، والسطح الآخر منحنياً إلى الخارج. وتعتمد خصائص المرايا الكروية والصور التي تكوّنهما على شكل المرآة وموقع الجسم.

المرايا المقعرة Concave Mirrors

يعمل السطح الداخلي للملعقة (السطح الذي يحمل الطعام) عمل مرآة مقعرة. والمرآة المقعرة سطح عاكس، حوافه منحنية نحو المشاهد. وتعتمد خصائص المرآة المقعرة على مدى تقعرها، ويبين الشكل 5-8 كيف تعمل المرآة الكروية المقعرة. ويبدو شكل المرآة الكروية المقعرة كأنه جزء مأخوذ من كرة جوفاء سطحها الداخلي عاكس للضوء. وللمرآة الكروية المقعرة المركز الهندسي نفسه (C) ونصف قطر التكوّر نفسه (r) الخاصين بالكرة المأخوذة منها. ويسمى الخط الذي يحتوي على القطعة المستقيمة CM **المحور الرئيس**؛ وهو خط مستقيم متعامد مع سطح المرآة الذي يقسمها إلى نصفين. وتمثل النقطة (M) قطب المرآة؛ وهي نقطة تقاطع المحور الرئيس مع سطح المرآة.

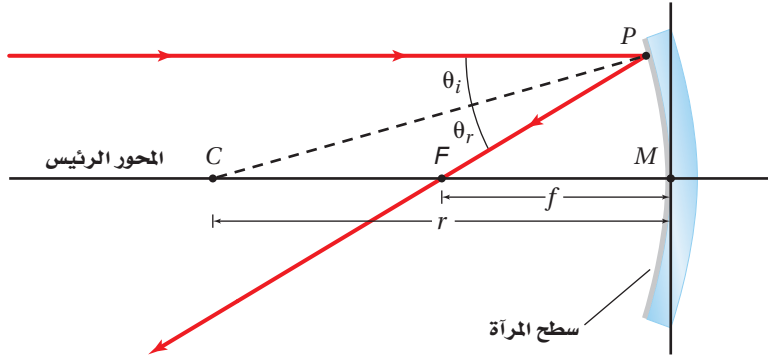

عندما توجّه المحور الرئيس للمرآة المقعرة نحو الشمس تنعكس الأشعة جميعها مارةً بنقطة واحدة. ويمكنك تحديد هذه النقطة بتقريب وإبعاد قطعة ورق أمام المرآة حتى تحصل على أصغر وأوضح نقطة لأشعة الشمس المنعكسة على الورقة. وتسمى هذه النقطة **البؤرة** الأصلية للمرآة؛ وهي النقطة التي تتجمع فيها انعكاسات الأشعة المتوازية الساقطة موازية للمحور الرئيس بعد انعكاسها عن المرآة. ونظرًا للبعد الكبير بين الشمس والأرض فإن جميع الأشعة التي تصل الأرض تُعدّ متوازية.

وعندما يسقط الشعاع على مرآة فإنه ينعكس وفق قانون الانعكاس. ويبين الشكل 5-8 أن الأشعة الساقطة موازية للمحور الرئيس تنعكس عن المرآة وتقطع المحور في البؤرة F. وتقع البؤرة F في منتصف المسافة بين مركز التكوّر C والقطب M. أما **البعد البؤري**، فيمثل المسافة بين قطب المرآة وبؤرتها الأصلية، ويعبر عنه على النحو الآتي: $f = \frac{r}{2}$ ، ويكون البعد البؤري للمرآة المقعرة موجبًا.

الأهداف

- توضّح كيف تكوّن كلّ من المرايا المحدبة والمرايا المقعرة الصور.
- تصف خصائص المرايا الكروية وتذكر استخداماتها.
- تحدّد مواقع وأطوال الصور التي تكوّنهما المرايا الكروية.

المفردات

- المرآة المقعرة
- المحور الرئيس
- البؤرة
- البعد البؤري
- الصورة الحقيقية
- الزوغان (التشوّه) الكروي
- التكبير
- المرآة المحدبة

■ الشكل 5-8 تقع بؤرة المرآة الكروية المقعرة في منتصف المسافة بين مركز التكوّر وسطح المرآة. وتنعكس الأشعة الساقطة موازية للمحور الرئيس مارةً بالبؤرة F.

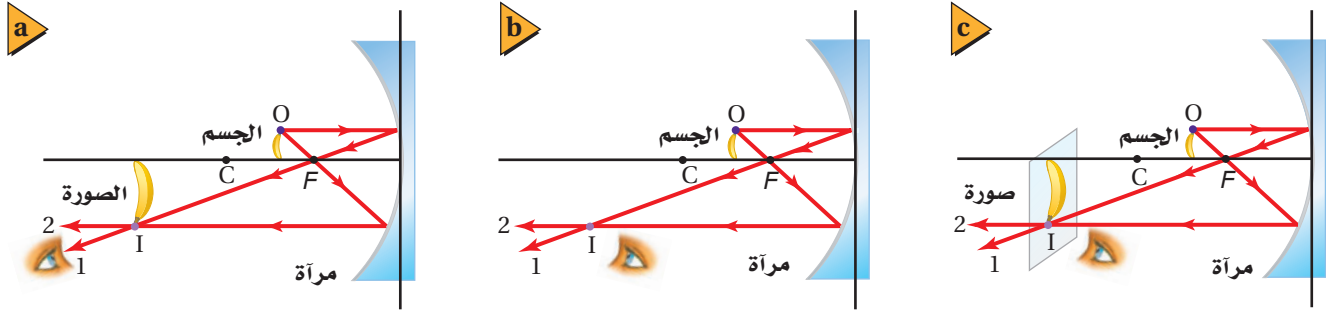

الشكل 9-5 الصورة الحقيقية التي

تُرى بالعين المجردة (a). لا ترى العين الصورة الحقيقية إذا كانت في موقع لا تسقط عليه الأشعة المنعكسة (b). الصورة الحقيقية كما ترى على شاشة معتمة بيضاء (c).

الطريقة الهندسية لتحديد موقع الصورة

Graphical Method of Finding the Image

يُفيدنا رسم مسارات الأشعة المنعكسة عن المرايا المقعرة في تحديد موقع الصورة، ليس لأن موقع الصورة هو الذي يتغير فقط، بل لأن حجمها ووضعها (اتجاهها) يتغيران أيضاً. ويمكنك استخدام مخطّط الأشعة للكشف عن خصائص الصور التي تُكوّنها المرايا المقعرة. وبين الشكل 9-5 عملية تكوين **صورة حقيقية**؛ وهي الصورة التي تتكون من التقاء الأشعة المنعكسة ويمكن جمعها على حاجز. وتلاحظ أن الصورة مقلوبة وأكبر حجماً من الجسم، وأنّ الأشعة تلتقي فعلياً في النقطة التي تتكون فيها الصورة. وتُحدّد نقطة التقاطع (I) لشعاعين منعكسين موقع الصورة. ويمكنك رؤية الصورة في الفضاء عندما تسقط الأشعة المنعكسة التي كوّنّت الصورة على عينك، كما في الشكل 9a-5. ويوضّح الشكل 9b-5 أنه يجب أن يكون موقع عينك في الجهة التي تسقط عليها الأشعة المنعكسة المكوّنة للصورة، ولا يمكنك رؤية الصورة من الخلف. وإذا وضعت حاجزاً (شاشة) في موقع تكوّن الصورة فإن هذه الصورة ستظهر على الحاجز كما في الشكل 9c-5، وهذا غير ممكن في حالة الصور الخيالية التي تتكون من التقاء امتدادات الأشعة المنعكسة ولا يمكن جمعها على حاجز. ولتسهيل فهم كيفية سلوك الأشعة عند استخدام المرايا المقعرة يمكنك استخدام أجسام أحادية البعد؛ سهم مثلاً، كما في الشكل 10a-5. تكوّن المرآة الكروية المقعرة صورة حقيقية ومقلوبة ومصغرة للجسم. إذا كان بعد الجسم d_o أكبر من ضعف البعد البؤري f (خلف مركز التكوّن)، أما إذا كان الجسم واقفاً بين البؤرة F ومركز التكوّن C كما في الشكل 10b-5 فإن الصورة ستكون حقيقية ومقلوبة ومكبرة.

الشكل 10-5 إذا كان بُعد الجسم عن

المرآة أكبر من بُعد مركز التكوّن فستكون الصورة حقيقية ومقلوبة ومصغرة مقارنة بالجسم (a). أما إذا كان الجسم واقفاً بين البؤرة ومركز التكوّن فستكون الصورة حقيقية ومقلوبة ومكبرة وموقعها خلف C (b).

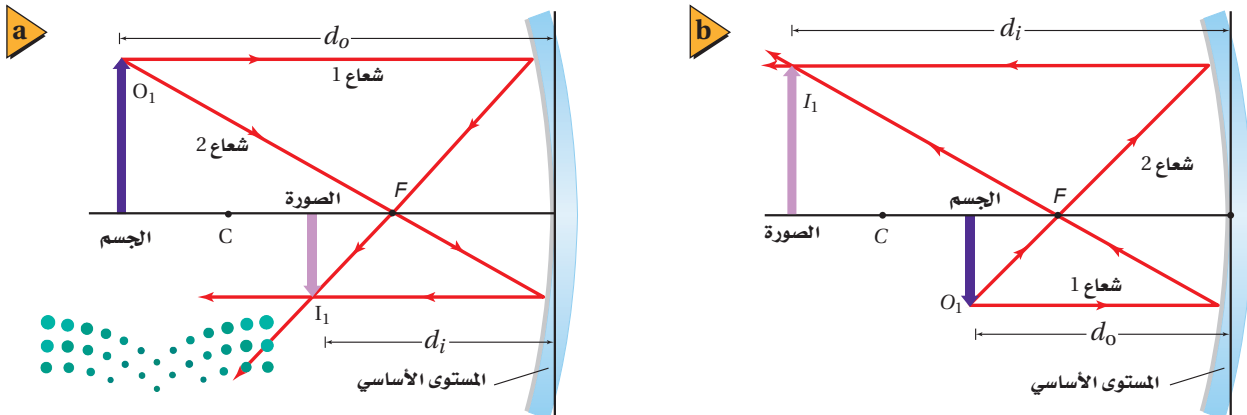

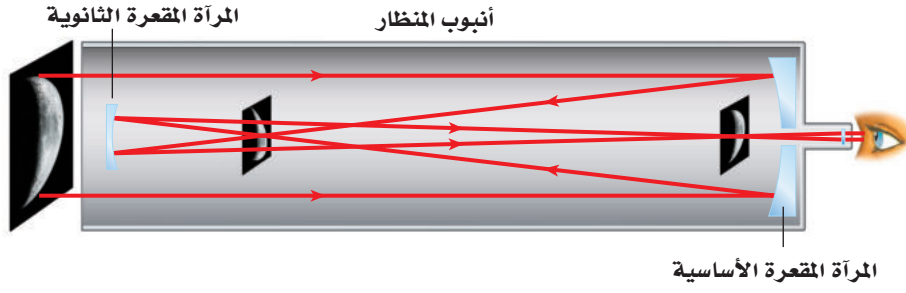

الشكل 11-5 يكوّن منظار جريجوريان
Gregorian صوراً حقيقية ومعدّلة.

كيف يمكن تحويل الصورة الحقيقية والمقلوبة التي تكوّنها مرآة مقعرة إلى صورة معدّلة وحقيقية؟ لقد طوّر عالم الفلك الأسكتلندي جيمس جريجوري في عام 1663 المنظار المعروف باسمه، منظار جريجوريان (المنظار الفلكي)، المبين في الشكل 11-5 لحل هذه المشكلة. ويتكوّن منظاره من مرآتين مقعرتين إحداهما كبيرة والأخرى صغيرة. وتقع المرآة الصغيرة خلف بؤرة المرآة الكبيرة. وعندما تسقط الأشعة المتوازية القادمة من جسم بعيد على المرآة المقعرة الكبيرة فإنها تنعكس في اتجاه المرآة الصغيرة، التي تعكس بدورها هذه الأشعة مكوّنة صورة حقيقية ومعدّلة تمامًا كالجسم.

الربط مع الضلك

استراتيجيات حل المسألة

استخدام طريقة رسم الأشعة لتحديد موقع الصور التي تكوّنها المرايا الكروية

استخدم الاستراتيجيات الآتية لحل مسائل المرايا الكروية. ارجع إلى الشكل 10-5:

1. استخدم ورقة مُسطّرة أو ورقة رسم بياني، وارسم المحور الرئيس للمرآة على شكل خط أفقي من يسار الصفحة إلى يمينها، تاركًا مسافة 6 أسطر فارغة أعلاه، و6 أسطر فارغة أسفله.
2. ضع نقاطًا أو علامات على المحور تمثل كلاً من الجسم، و C ، و F على النحو الآتي:
 - a. إذا كانت المرآة مقعرة والجسم خلف مركز التكور C ، بعيدًا عن المرآة، فضع المرآة عن يمين الصفحة، والجسم عن يسارها، وضع C و F وفق مقياس الرسم.
 - b. إذا كانت المرآة مقعرة والجسم بين C و F فضع المرآة عن يمين الصفحة، و C في وسطها، و F في منتصف المسافة بين المرآة ومركز التكور C ، وضع الجسم وفق مقياس الرسم.
 - c. لأي وضع آخر، ضع المرآة في وسط الصفحة، وضع الجسم أو البؤرة F [أيها أبعد عن المرآة] عن يسار الصفحة، وضع الآخر الأقرب وفق مقياس الرسم.
3. ارسم خطًا رأسيًا لتمثيل المرآة، يمر بقطبها وفي الفراغ المكوّن من الاثني عشر سطرًا. يُمثّل هذا الخط المستوى الأساسي للمرآة.
4. ارسم الجسم على هيئة سهم، واكتب على رأسه O_1 . للمرايا المقعرة، يجب ألا يزيد طول الأجسام الواقعة أمام C على 3 أسطر، وأما لسائر الأوضاع فاجعل طول الأجسام 6 أسطر. سيكون مقياس رسم طول الجسم مختلفًا عن مقياس الرسم المستخدم على المحور الرئيس.
5. ارسم الشعاع 1 بصورة موازية للمحور الرئيس، حيث ينعكس عن المستوى الأساسي مارةً بالبؤرة.
6. ارسم الشعاع 2 مارةً بالبؤرة. سينعكس هذا الشعاع عن المستوى الأساسي موازيًا للمحور الرئيس.
7. تتكون الصورة عند موقع التقاء الشعاعين المنعكسين 1 و 2 أو امتداديهما، وتكون الصورة ممتلئة مهم عمودي من المحور الرئيس إلى I_1 (نقطة التقاء الشعاعين المنعكسين أو امتداديهما).

■ الشكل 12-5-5 تعكس المرآة الكروية المقعرة جزءاً من الأشعة، بحيث تتجمع في نقاط غير البؤرة (a). تُجمع مرآة القطع المكافئ الأشعة المنعكسة جميعها وتركزها في نقطة واحدة (b).

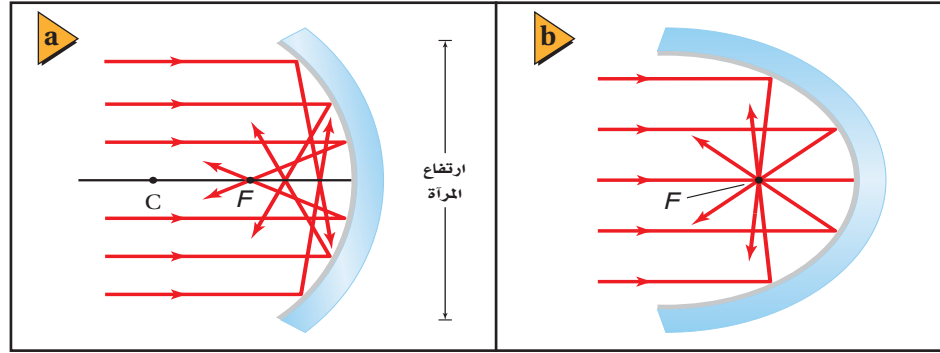

عيوب الصور الحقيقية في المرايا المقعرة عند رسم الأشعة في المرايا الكروية فإنك تعكس الأشعة عن المستوى الأساسي؛ وهو الخط الرأسي الذي يمثل المرآة، إلا أن الأشعة في حقيقة الأمر تنعكس عن المرآة نفسها، كما في الشكل 12a-5. لاحظ أن الأشعة المتوازية القريبة من المحور الرئيس (الأشعة المحورية) فقط هي التي تنعكس مارةً بالبؤرة. أما الأشعة الأخرى فتلتقي في نقاط أقرب إلى المرآة. لذا فإن الصورة المتكونة نتيجة انعكاس الأشعة التي تسقط متوازية على مرآة كروية ذات قطر (ارتفاع) كبير ونصف قطر تكوّن صغير، ستكون على هيئة قرص، وليست نقطة. ويُسمى هذا العيب **الزوغان (التشوه) الكروي**، وهو ما يجعل الصورة تبدو غير واضحة.

والمرآة المقعرة التي تكون على شكل قطع مكافئ - كما في الشكل 12b-5 - لا تعاني من الزوغان الكروي. ونظراً لارتفاع تكلفة تصنيع المرايا الكبيرة التي تأخذ شكل القطع المكافئ تماماً، فإن أغلب التلسكوبات الجديدة تستعمل مرايا كروية ومرايا ثانوية صغيرة مصممة على هيئة خاصة، أو عدسات صغيرة، لتصحيح الزوغان الكروي. ويمكن تقليل الزوغان الكروي كذلك بتقليل نسبة ارتفاع المرآة، الموضحة في الشكل 12a-5، إلى مقدار نصف قطر تكوّن مرآتها. وتستخدم المرايا ذات التكلفة الأقل في التطبيقات التي لا تحتاج إلى دقة عالية.

الطريقة الرياضية لتحديد موقع الصورة

Mathematical Method of Locating the Image

يمكن استعمال نموذج المرآة الكروية لإيجاد معادلة بسيطة خاصة بالمرايا الكروية. ولتكوين الصورة يجب مراعاة الاعتماد على الأشعة المحورية؛ وهي الأشعة القريبة من المحور الرئيس والمتوازية معه. واستخدام هذا التقريب إلى جانب استخدام قانون الانعكاس يقود إلى معادلة المرايا الكروية عن طريق ربط الكميات الآتية معاً: البعد البؤري للمرآة الكروية f ، وبعد الجسم d_o ، وبعد الصورة d_i .

$$\frac{1}{f} = \frac{1}{d_i} + \frac{1}{d_o} \quad \text{معادلة المرايا الكروية}$$

مقلوب البعد البؤري للمرآة الكروية يساوي حاصل جمع مقلوب بُعد الجسم ومقلوب بُعد الصورة عن المرآة.

من المهم أن نتذكر عند استخدام هذه المعادلة في حل المسائل أنها صحيحة تقريباً؛ حيث لا تتنبأ بالزوغان الكروي؛ لأنها تعتمد على الأشعة المحورية في تكوين الصور. وفي الحقيقة

تطبيق الفيزياء

مشكلة هابل

Hubble Trouble

أطلقت وكالة الفضاء الأمريكية (ناسا) في عام 1990 تلسكوب هابل الفضائي في مدار حول الأرض، وكان من المتوقع أن يُزوّد الوكالة بصور واضحة دون التشوه الحادث بسبب الغلاف الجوي، إلا أنه وجد بعد إطلاقه مباشرة زوغان كروي في الصور. وفي عام 1993 أُجريت تصحيحات بصرية، سميت كوستار COSTAR، على تلسكوب هابل ليتمكن من إعطاء صور واضحة.



الرياضيات في الفيزياء

جمع الكسور وطرحها عند استخدام معادلة المرايا، استعمل الرياضيات أولاً لنقل الكسر الذي يتضمن الكمية التي تبحث عنها إلى الطرف الأيسر للمعادلة، وانقل الكسرين الآخرين إلى الطرف الأيمن، ثم اجمع الكسرين الموجودين عن يمين المعادلة باستخدام توحيد المقامات عن طريق ضرب المقامات بعضها في بعض.

الفيزياء	الرياضيات
$\frac{1}{f} = \frac{1}{d_i} + \frac{1}{d_o}$	$\frac{1}{x} = \frac{1}{y} + \frac{1}{z}$
$\frac{1}{d_i} = \frac{1}{f} - \frac{1}{d_o}$	$\frac{1}{y} = \frac{1}{x} - \frac{1}{z}$
$\frac{1}{d_i} = \left(\frac{1}{f}\right) \left(\frac{d_o}{d_o}\right) - \left(\frac{1}{d_o}\right) \left(\frac{f}{f}\right)$	$\frac{1}{y} = \frac{1}{x} \left(\frac{z}{z}\right) - \left(\frac{1}{z}\right) \left(\frac{x}{x}\right)$
$\frac{1}{d_i} = \frac{d_o - f}{fd_o}$	$\frac{1}{y} = \frac{z - x}{xz}$
$d_i = \frac{fd_o}{d_o - f}$	$y = \frac{xz}{z - x}$

وباستخدام هذه الطريقة يمكنك اشتقاق العلاقات الآتية لحساب بُعد الصورة، وبُعد الجسم، والبعد البؤري.

$$d_i = \frac{fd_o}{d_o - f} \quad d_o = \frac{fd_i}{d_i - f} \quad f = \frac{d_i d_o}{d_o + d_i}$$

تكون الأشعة الصادرة عن الجسم مشرّبة، لذا لا تكون جميع الأشعة موازية للمحور الرئيس أو قريبة منه. وتعطي هذه المعادلة صفات الصورة بدقة كبيرة، إذا كان ارتفاع المرآة صغيراً مقارنة بنصف قطر تكوّرها، بحيث يحدّ من الزوغان الكروي.

التكبير للمرايا الكروية خاصية **التكبير m** ؛ ويُقصد به كم مرّة تكون الصورة أكبر من الجسم أو أصغر منه. والتكبير عملياً هو النسبة بين طول الصورة وطول الجسم. ويمكن استخدام هندسة تطابق المثلثات لكتابة هذه النسبة بدلالة كل من بُعد الجسم وبُعد الصورة.

$$m = \frac{h_i}{h_o} = \frac{-d_i}{d_o} \quad \text{التكبير}$$

يُعرّف تكبير مرآة كروية لجسم ما على أنه: طول الصورة مقسوماً على طول الجسم. ويساوي حاصل قسمة سالب بُعد الصورة عن المرآة على بُعد الجسم عن المرآة.

عند استعمال المعادلة السابقة يكون بُعد الصورة الحقيقية موجباً، لذا يكون التكبير سالباً، وهذا يعني أن الصورة مقلوبة مقارنة بالجسم. وإذا كان الجسم واقعاً خلف مركز التكوّن C تكون القيمة المطلقة لتكبير الصورة الحقيقية أقل من 1؛ وهذا يعني أن الصورة تكون أصغر من الجسم (مصغرة). أما إذا وضع الجسم بين البؤرة F ومركز التكوّن C فتكون القيمة المطلقة لتكبير الصورة الحقيقية أكبر من 1؛ أي أن الصورة أكبر من الجسم (مكبرة).

مثال 2

الصورة الحقيقية التي تكوّنها مرآة مقعرة وضع جسم طوله 2.0 cm أمام مرآة مقعرة نصف قطرها 20.0 cm، وعلى بُعد 30.0 cm منها. فما بُعد الصورة؟ وما طولها؟

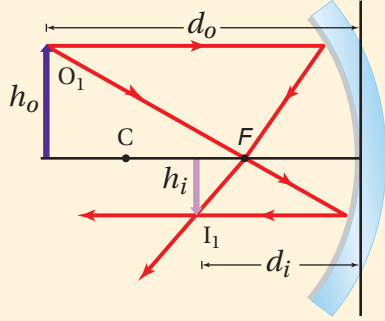

1 تحليل المسألة ورسمها

- ارسم مخططاً للجسم وللمرآة.
- ارسم شعاعين أساسيين لتحديد موقع الصورة على المخطط.

المجهول

$$d_i = ?$$

$$h_i = ?$$

المعلوم

$$h_o = 2.0 \text{ cm}$$

$$d_o = 30.0 \text{ cm}$$

$$r = 20.0 \text{ cm}$$

دليل الرياضيات

الكسور

$$f = \frac{r}{2} = \frac{20.0 \text{ cm}}{2} = 10.0 \text{ cm}$$

$$\frac{1}{f} = \frac{1}{d_i} + \frac{1}{d_o}$$

$$d_i = \frac{fd_o}{d_o - f}$$

$$= \frac{(10.0 \text{ cm})(30.0 \text{ cm})}{30.0 \text{ cm} - 10.0 \text{ cm}}$$

$$= 15.0 \text{ cm} \text{ (صورة حقيقية أمام المرآة)}$$

$$m = \frac{h_i}{h_o} = \frac{-d_i}{d_o}$$

$$h_i = \frac{-d_i h_o}{d_o} = \frac{-(15.0 \text{ cm})(2.0 \text{ cm})}{30.0 \text{ cm}}$$

$$= -1.0 \text{ cm} \text{ (صورة مقلوبة ومصغرة)}$$

2 إيجاد الكمية المجهولة

احسب البعد البؤري

$$r = 20.0 \text{ cm}$$

استخدم معادلة المرايا الكروية، وحل لإيجاد بُعد الصورة:

$$d_o = 30.0 \text{ cm} \text{ و } f = 10.0 \text{ cm}$$

استخدام علاقة التكبير لحساب طول الصورة:

$$d_o = 30.0 \text{ cm}, h_o = 2.0 \text{ cm}, d_i = 15.0 \text{ cm}$$

3 تقويم الجواب

- هل الوحدات صحيحة؟ جميع الوحدات بالسنتيمتر cm.
- هل للإشارة معنى؟ الموقع الموجب والطول السالب متفقان مع الرسم.

مسائل تدريبية

11. وضع جسم على بُعد 36.0 cm أمام مرآة مقعرة بُعدها البؤري 16.0 cm. أوجد بُعد الصورة.
12. وضع جسم طوله 2.4 cm على بُعد 16.0 cm من مرآة مقعرة بعدها البؤري 7.0 cm. أوجد طول الصورة.
13. وضع جسم بالقرب من مرآة مقعرة بعدها البؤري 10.0 cm، فتكوّن له صورة مقلوبة طولها 3.0 cm على بُعد 16.0 cm من المرآة. أوجد طول الجسم وبُعده عن المرآة.

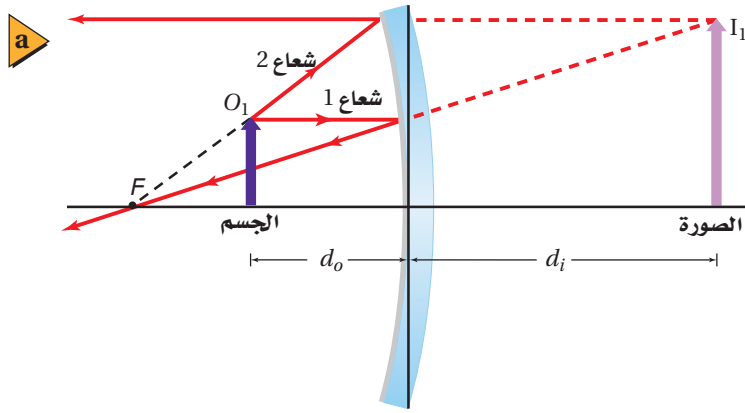

الصورة الخيالية في المرايا المقعرة

Virtual Images with Concave Mirrors

لاحظت أنه كلما اقترب الجسم من بؤرة المرآة المقعرة F ابتعدت الصورة عن المرآة. وإذا وضع الجسم في البؤرة تماماً كانت الأشعة المنعكسة جميعها متوازية، ومن ثم لا تتقاطع، لذا نقول إن الصورة تكوّنت في المالانهاية، ولا تُرى صورة للجسم في هذه الحالة. ماذا يحدث إذا اقترب الجسم من المرآة أكثر؟

ماذا تلاحظ عندما تقرب وجهك من مرآة مقعرة أكثر فأكثر؟ تكون صورة وجهك معتدلة وخلف المرآة. فالمرآة المقعرة تكوّن صورةً خيالية إذا وضع الجسم بين المرآة والبؤرة، كما في الشكل 5-13a. ولتحديد صورة نقطة من نقاط الجسم يُرسم مرة أخرى شعاعان، وكما ذكر سابقاً يُرسم الشعاع 1 ساقطاً بموازاة المحور الرئيس وينعكس ماراً بالبؤرة. أمّا الشعاع 2 فيُرسم من نقطة على الجسم ليصل إلى المرآة، بحيث يمر امتداد هذا الشعاع في البؤرة، وينعكس هذا الشعاع موازياً للمحور الرئيس. تلاحظ أن الشعاعين 1 و2 يتشتتان عندما ينعكسان عن المرآة، لذا لا يمكن أن يُكوّنا صورة حقيقية، في حين يلتقي امتدادا الشعاعين المنعكسين خلف المرآة مُكوّنين صورة خيالية.

وعندما تستخدم معادلة المرآة المقعرة لتحديد بُعد صورة جسم يقع بين البؤرة والمرآة تجد أن بُعد الصورة يكون سالباً. وستعطي معادلة التكبير تكبيراً موجباً أكبر من 1، وهذا يعني أن الصورة معتدلة ومكبرة، مقارنةً بالجسم، كما في الصورة الموضحة في الشكل 5-13b.

■ الشكل 13-5 عند وضع جسم بين البؤرة والمرآة الكروية المقعرة تتكون له صورة مكبرة ومعتدلة وخيالية خلف المرآة (a)، كما هو موضح في الشكل (b). ما الصفات الأخرى التي تراها للصورة أيضاً في هذا الشكل؟

مسألة تحفيز

ضع جسم طوله h_o على بعد d_o من مرآة مقعرة بعدها البؤري f .

1. ارسم شكلاً لمخطّط أشعة يوضح البعد البؤري وموقع الجسم إذا كان بُعد الصورة الناتجة يساوي ضعف بُعد الجسم عن المرآة، وأثبت صحة إجابتك رياضياً. واحسب البعد البؤري بوصفه دالة رياضية في بُعد الجسم في هذه الحالة.
2. ارسم شكلاً لمخطّط أشعة يوضح بُعد الجسم إذا كان بُعد الصورة عن المرآة يساوي ضعف البعد البؤري، وأثبت صحة إجابتك رياضياً، واحسب طول الصورة بوصفه دالة رياضية في طول الجسم في هذه الحالة.
3. أين يجب وضع الجسم بحيث لا تتكوّن له صورة؟

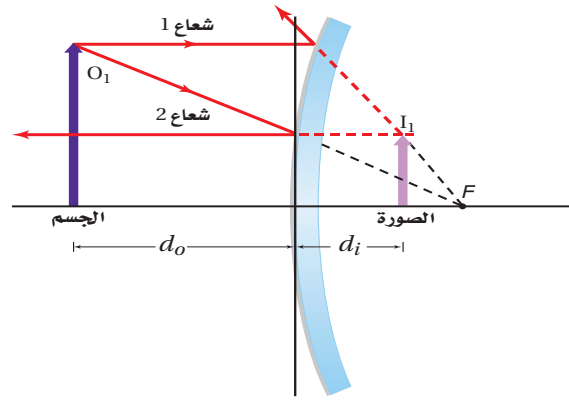

المرايا المحدبة Convex Mirrors

■ الشكل 14-5 تُكوّن المرآة المحدبة

دائمًا صورًا خيالية ومعدّلة ومصغرة

مقارنةً بالجسم.

تعلمت في بداية هذا الفصل أن السطح الداخلي للمعلقة مصقولة يعمل عمل مرآة مقعرة. وإذا قلبت المعلقة فإن السطح الخارجي سيعمل عمل مرآة محدبة. والمرآة المحدبة سطح عاكس حوافه منحنية بعيدًا عن المشاهد. ماذا ترى عندما تنظر إلى ظهر ملعقة؟ ستري صورتك معدّلة ومصغرة.

وخصائص المرآة الكروية المحدبة موضحة في الشكل 14-5. فالأشعة المنعكسة عن المرآة المحدبة مشتتة دائمًا، لذا تُكوّن المرايا المحدبة صورًا خيالية. وتكون النقطتان F و C واقعتين خلف المرآة. وعند تطبيق معادلة المرآة ستكون قيمتا f, d_i سالبتين دائمًا؛ لأنهما خلف المرآة.

ويبيّن مخطّط الأشعة في الشكل 14-5 كيفية تكوّن الصورة بواسطة المرآة الكروية المحدبة، فعند أخذ شعاعين من العدد اللانهائي من الأشعة الصادرة عن الجسم فإن الشعاع 1 يسقط على المرآة موازيًا للمحور الرئيس، وينعكس عنها، بحيث يمرّ امتداد الشعاع المنعكس في البؤرة F خلف المرآة. ويسقط الشعاع 2 على المرآة بحيث يمرّ امتداده في البؤرة F خلف المرآة، لماذا؟ سيكون كلٌّ من الجزء المنعكس من الشعاع 2 وامتداد الشعاع 2 المنعكس خلف المرآة موازيين للمحور الرئيس، وسيشكّل الشعاعان المنعكسان، في حين يلتقي امتداداهما خلف المرآة ليكونا صورة خيالية ومعدّلة ومصغرة مقارنةً بالجسم.

تكون معادلة التكبير مفيدة لتحديد الأبعاد الظاهرية للجسم كما سيرى في المرآة الكروية المحدبة. فإذا علمت قطر الجسم فاضربه في مقدار التكبير لمعرفة مدى تغير القطر عندئذ. وستجد أن القطر صغير، مثله مثل باقي الأبعاد، وهذا يفسّر لماذا يبدو بُعد الصور المتكونة لأجسام في مرآة محدبة أكبر من بُعدها الحقيقي.

■ الشكل 15-5 تُكوّن المرايا المحدبة

صورًا أصغر من الأجسام، وهذا يزيد من

مجال الرؤية للمراقب.



مجال الرؤية قد يبدو أن استعمالات المرايا المحدبة محدودة بسبب الصور المصغرة التي تُكوّنها للأجسام، إلا أن هذه الخاصية جعلت للمرايا المحدبة استخدامات عملية؛ فمن خلال تكوينها صورًا مصغرة للأجسام تؤدي المرايا المحدبة إلى توسيع المساحة، أو مجال الرؤية، التي يراها المراقب، كما في الشكل 15-5. كما أن مركز مجال الرؤية مشاهد من أي زاوية للناظر بالنسبة للمحور الرئيس للمرآة، ومن ثم يكون مجال الرؤية واضحًا ومشهدًا أوسع. لذا تُستخدم المرايا المحدبة على نحوٍ واسع على جوانب السيارات للرؤية الخلفية.

مثال 3

الصورة في مرآة المراقبة تُستخدم مرآة محدبة بُعدها البؤري -0.50 m من أجل الأمن في المستودعات، فإذا كان هناك رافعة شوكية طولها 2.0 m على بُعد 5.0 m من المرآة فما بُعد الصورة المتكوّنة وما طولها؟

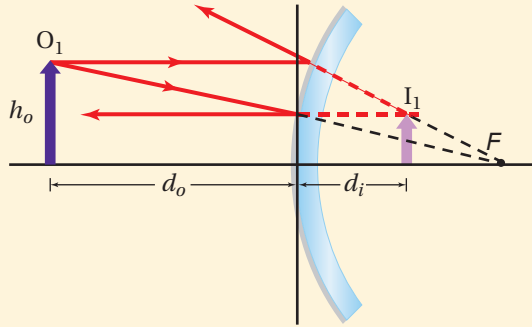

1 تحليل المسألة ورسمها

- ارسم مخطّطاً للمرآة والجسم.
- ارسم شعاعين أساسيين لتحديد موقع الصورة على المخطّط.

المجهول

المعلوم

$$d_i = ? \quad h_o = 2.0\text{ m}$$

$$h_i = ? \quad d_o = 5.0\text{ m}$$

$$f = -0.50\text{ m}$$

2 إيجاد الكمية المجهولة

استخدم معادلة المرايا الكروية، لحساب بُعد الصورة.

$$\text{عوض مستخدماً } d_o = 5.0\text{ m}, f = -0.50\text{ m}$$

$$d_i = \frac{fd_o}{d_o - f}$$

$$= \frac{(-0.50\text{ m})(5.0\text{ m})}{5.0\text{ m} + 0.50\text{ m}}$$

$$= -0.45\text{ m} \text{ (صورة خيالية)}$$

$$m = \frac{h_i}{h_o} = \frac{-d_i}{d_o}$$

$$h_i = \frac{-d_i h_o}{d_o}$$

$$= \frac{-(-0.45\text{ m})(2.0\text{ m})}{(5.0\text{ m})}$$

$$= 0.18\text{ m} \text{ (الصورة معتدلة ومصغرة)}$$

دليل الرياضيات

فصل المتغير

استخدم معادلة التكبير، وحل لإيجاد طول الصورة:

$$\text{عوض مستخدماً } d_o = 5.0\text{ m}, h_o = 2.0\text{ m}, d_i = -0.45\text{ m}$$

3 تقويم الجواب

- هل الوحدات صحيحة؟ جميع الوحدات بالمتري m.
- هل للإشارة معنى؟ تدل الإشارة السالبة في بُعد الصورة على أنها خيالية، وتدل الإشارة الموجبة في طول الصورة على أنها معتدلة. وهذا يتفق مع المخطّط.

مسائل تدريبية

14. إذا وضع جسم على بُعد 20.0 cm أمام مرآة محدبة بُعدها البؤري -15.0 cm فأوجد بُعد الصورة المتكوّنة عن المرآة باستخدام الرسم التخطيطي وفق مقياس رسم، وباستخدام معادلة المرايا.
15. إذا وضع مصباح ضوئي قطره 6.0 cm أمام مرآة محدبة بعدها البؤري -13.0 cm ، وعلى بُعد 60.0 cm منها، فأوجد بُعد صورة المصباح وقطرها.
16. تكوّنت صورة بواسطة مرآة محدبة، فإذا كان بُعد الصورة 24 cm خلف المرآة، وحجمها يساوي $\frac{3}{4}$ حجم الجسم، فما البعد البؤري لهذه المرآة؟
17. تقف فتاة طولها 1.8 m على بُعد 2.4 m من مرآة، فتكوّن لها صورة طولها 0.36 m . ما البعد البؤري للمرآة؟

الجدول 5-1				
خصائص الصور في مرآة مُفرّدة				
نوع المرآة	f	d_o	d_i	m
مستوية	لا يوجد	$d_o > 0$	$ d_i = d_o$ (سالِب)	الحجم نفسه
مقعرة	+	$d_o > r$	$r > d_i > f$	مصغرة ومقلوبة
		$r > d_o > f$	$d_i > r$	مكبّرة ومقلوبة
		$f > d_o > 0$	$ d_i > d_o$ (سالِب)	مكبّرة ومعتدلة
محدبة	-	$d_o > 0$	$ f > d_i > 0$ (سالِب)	مصغرة ومعتدلة

مقارنة المرايا Mirror comparison

كيف تقارن بين الأنواع المختلفة من المرايا؟ يوضح الجدول 5-1 مقارنة بين خصائص أنظمة مرآة مُفرّدة (أحادية) لأجسام موضوعة على المحور الرئيس للمرآة. وتلاحظ من الجدول أن بُعد الصورة الخيالية دائماً سالِب؛ لأنها تقع دائماً خلف المرآة. وعندما تكون القيمة المطلقة للتكبير بين صفر و 1 تكون الصورة أصغر من الجسم. والتكبير السالب يعني أن الصورة مقلوبة بالنسبة للجسم. لاحظ أيضاً أن المرآة المستوية والمرآة المحدبة تكونان دائماً صوراً خيالية، في حين تُكوّن المرآة المقعرة صوراً خيالية وصوراً حقيقية. وتعطي المرايا المستوية انعكاساً واقعياً للأشياء، أمّا المرايا المحدبة فتعمل على توسيع مجال الرؤية. وتعمل المرآة المقعرة على تكبير الصورة إذا كان الجسم واقعاً بين المرآة وبعدها البؤري.

5-2 مراجعة

بُعد 14.0 cm من مرآة محدبة بعدها البؤري -12.0 cm. ارسم مخطّطاً بمقياس رسم مناسب يبين بُعد الصورة وطولها، وتحقق من إجابتك باستخدام معادلتَي المرايا والتكبير.

23. نصف قطر التكوّن وضع جسم طوله 6.0 cm على

بُعد 16.4 cm من مرآة محدبة. فإذا كان طول الصورة المتكوّنة 2.8 cm فما نصف قطر تكوّن المرآة؟

24. البعد البؤري استخدمت مرآة محدبة لتكوين صورة

حجمها يساوي $\frac{2}{3}$ حجم الجسم على بُعد 12.0 cm خلف المرآة. ما البعد البؤري للمرآة؟

25. التفكير الناقد هل يكون الزوجان الكروي للمرآة

أقل إذا كان ارتفاعها أكبر من نصف قطر تكوّن المرآة أم إذا كان ارتفاعها أقل من نصف قطر تكوّن المرآة؟ وضح ذلك.

18. صفات الصورة إذا كنت تعرف البعد البؤري لمرآة

مقعرة فأين يجب أن تضع جسمًا بحيث تكون صورته مكبّرة ومعتدلة بالنسبة للجسم؟ وهل تكون هذه الصورة حقيقية أم خيالية؟

19. التكبير وضع جسم على بُعد 20.0 cm أمام مرآة

مقعرة بعدها البؤري 9.0 cm. ما تكبير الصورة؟

20. بعد الجسم عند وضع جسم أمام مرآة مقعرة بعدها

البؤري 12.0 cm، تكوّنت له صورة على بُعد 22.3 cm من المرآة، فما بُعد الجسم عن المرآة؟

21. بعد الصورة وطولها وضع جسم طوله 3.0 cm

على بُعد 22.0 cm من مرآة مقعرة بعدها البؤري

12.0 cm. ارسم مخطّطاً بمقياس رسم مناسب يبين

بُعد الصورة وطولها، وتحقق من إجابتك باستخدام معادلتَي المرايا والتكبير.

22. مخطّط الأشعة وضع جسم طوله 4.0 cm على

مختبر الفيزياء

صور المرايا المقعرة Concave Mirror Images

تعكس المرآة المقعرة الأشعة المتوازية والموازية للمحور الرئيس للمرآة مارةً بؤرتها. وتتكوّن أنواع مختلفة من الصور في المرآة المقعرة حسب بُعد الجسم عن المرآة، وتتكوّن الصور الحقيقية على حاجز، في حين لا تتكوّن الصور الخيالية على حاجز. ستستقصي في هذه التجربة أثر تغيير موقع الجسم في موقع الصورة ونوعها.

سؤال التجربة

ما الشروط الواجب توافرها لتكوين صور حقيقية وأخرى خيالية باستخدام مرآة مقعرة؟

الخطوات

1. حدّد البعد البؤري للمرآة المقعرة المستخدمة باتباع الخطوات الآتية: تحذير: لا تستخدم أشعة الشمس لتنفيذ هذه الخطوة. ضع المصباح على مسافة بعيدة من المرآة ثم اعكس ضوءه على الشاشة مع تحريكها ببطء نحو المرآة أو بعيداً عنها حتى تحصل على أصغر صورة واضحة له، ثم قس المسافة بين الشاشة والمرآة على امتداد المحور الرئيس، وسجّل هذه القيمة على أنها البعد البؤري للمرآة f .
2. ثبّت المسطرتين المتريتين على الدعائم الأربع على شكل حرف V، واجعل صفري المسطرتين عند نقطة التقائهما.
3. ضع المرآة على حاملها عند نقطة التقاء المسطرتين.
4. ضع المصباح (الجسم) على طرف إحدى المسطرتين البعيد عن نقطة التقاء المسطرتين، وضع الشاشة على دعائمها على الطرف البعيد الآخر للمسطرة الثانية.
5. أطفئ أنوار الغرفة.
6. أضئ المصباح. تحذير: لا تلمس زجاجة المصباح الساخنة. قس بُعد الجسم d_o ، وسجّله في المحاولة 1. وقس طول الجسم h_o ، وسجّله أيضاً في المحاولة 1، حيث يمثل هذا القياس طول المصباح أو طول فتيلته إذا كان المصباح شفافاً.
7. عدّل المرآة أو المسطرتين، كلّما تطلّب الأمر ذلك، بحيث تسقط الأشعة المنعكسة على الشاشة، وحرك الشاشة ببطء إلى الأمام أو الخلف حتى تتكوّن صورة واضحة على الشاشة، ثم قس بعد الصورة d_i وطولها h_i وسجّلهما في المحاولة 1.

الأهداف

- تجمع وتنظّم البيانات الخاصة بموقعي الجسم والصورة.
- تلاحظ الصور الحقيقية والخيالية.
- تلخص شروط تكوّن الصور الحقيقية والخيالية في المرايا المقعرة.

احتياطات السلامة



- لا تنظر إلى انعكاس الشمس في المرآة، ولا تستعمل مرآة مقعرة لتجميع ضوء الشمس وتركيزه.

المواد والأدوات

مرآة مقعرة	مصباح يدوي
حامل شاشة	حامل مرآة
مسطرتان متريتان	شاشة
مصباح 15 W (أو شمعة)	4 دعائم للمسطرات المترية



جدول البيانات				
المحاولة	d_o (cm)	d_i (cm)	h_o (cm)	h_i (cm)
1				
2				
3				
4				
5				

جدول الحسابات					
المحاولة	$\frac{1}{d_o}$ (cm ⁻¹)	$\frac{1}{d_i}$ (cm ⁻¹)	$\frac{1}{d_o} + \frac{1}{d_i}$ (cm ⁻¹)	f محسوب (cm)	النسبة المئوية للخطأ (%)
1					
2					
3					
4					
5					

8. حرّك المصباح في اتجاه المرآة بحيث يصبح على بُعد يساوي ضعفي البعد البؤري $d_o = 2f$ ، وسجّل قيمة d_o في المحاولة 2. ثم حرّك الشاشة حتى تتكوّن صورة عليها، ثم قس d_i ، h_i وسجّلها في المحاولة 2.

9. حرّك المصباح في اتجاه المرآة بحيث يكون بعده عن المرآة d_o أكبر عدة سنتمترات من البعد البؤري f ، وسجّل ذلك في المحاولة 3، ثم حرّك الشاشة حتى تتكوّن صورة عليها، وقس d_i ، h_i وسجّلها في المحاولة 3.

10. حرّك المصباح بحيث تصبح $d_o = f$ ، وسجّل ذلك في المحاولة 4، ثم حرّك الشاشة إلى الأمام والخلف محاولاً الحصول على صورة. ماذا تلاحظ؟

11. حرّك المصباح بحيث تصبح $d_o < f$ ، وسجّل ذلك في المحاولة 5، ثم حرّك الشاشة إلى الأمام والخلف محاولاً الحصول على صورة. ماذا تلاحظ؟

التحليل

1. استعمل الأرقام احسب $\frac{1}{d_o}$ و $\frac{1}{d_i}$ ، وسجّلها في جدول الحسابات.

2. استعمل الأرقام احسب مجموع $\frac{1}{d_o}$ و $\frac{1}{d_i}$ ، وسجّل النتيجة في جدول الحسابات. ثم احسب مقلوب كل نتيجة من هذه النتائج، وسجّله في جدول الحسابات في عمود محسوب f .

3. تحليل الخطأ قارن البعد البؤري التجريبي، محسوب f ، بالبعد البؤري المقبول بإيجاد النسبة المئوية للخطأ.

$$\text{الخطأ النسبي} = \frac{\text{القيمة المقبولة} - \text{القيمة التجريبية}}{\text{القيمة المقبولة}} \times 100\%$$

$$\% \text{ error} = \left(\frac{f - f_{\text{محسوب}}}{f} \right) \times 100\%$$

الاستنتاج والتطبيق

1. صنّف ما نوع الصورة التي شوهدت في كل محاولة؟
2. حلّل ما الشروط التي تطلّبها تكوين صور حقيقية؟
3. حلّل ما الشروط التي تطلّبها تكوين صور خيالية؟

التوسع في البحث

1. ما الشروط اللازم تحقيقها لتكون الصورة أكبر من الجسم؟
2. راجع طرائق جمع البيانات، وحدّد مصادر الخطأ، وما الذي يتعين عليك عمله حتى يكون القياس أكثر دقة؟

الفيزياء في الحياة

ما الميزة التي تكمن في استخدام المنظار الفلكي ذي المرآة المقعرة؟



تقنية المستقبل

Adaptive Optical Systems الأنظمة البصرية المتكيفة

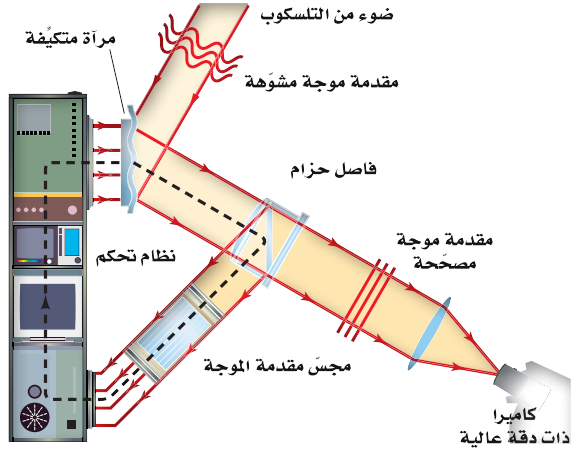

يلغي النظام البصري المتكيف التشويه في صورة تيتان-أكبر أقمار زحل

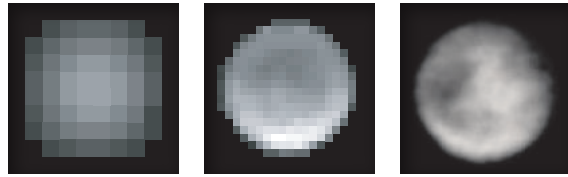

تلسكوب تقليدي

تلسكوب هابل الفضائي

تلسكوب كيك الذي يستخدم النظام البصري المتكيف

والصورة المشوهة للنجم ناتجة عن موجات ضوء غير مستوية، وهذه الموجات غير المستوية تؤدي إلى إزاحة صور النجم خلف بعض مجموعات العدسات فتختفي الصورة.

وتعالج برمجية الحاسوب هذا الخطأ، وتحسب كيف يجب أن تُثنى المرآة لإعادة الصور المختلفة جميعها إلى مكانها؛ إذ تنعكس صورة النجم نحو المشاهد (المراقب) ثم تُصحح، ولذا سترى صورة جميع الأجسام (مثل المجرات والكواكب) القريبة بوضوح. ونستطيع تغيير شكل المرآة المتكيفة 1000 مرة تقريباً في الثانية.

التوسع

1. ابحث ما الإجراء المتبع إذا لم يكن هناك نجم مناسب لتحليله أو دراسته باستخدام مجلس مقدمة الموجة وذلك في منطقة من الفضاء تحت المراقبة؟
2. طبق ابحث في كيفية استخدام التكيف البصري في المستقبل لتصحيح الرؤية.

الأجسام الموجودة في الفضاء يصعب ملاحظتها من الأرض لأنها برّاقة ومتألّثة؛ حيث تؤدي حركة الغلاف الجوي والتسخين غير المتساوي له، إلى انكسار الضوء القادم من تلك الأجسام بصورة فوضوية، ويمكن تشبيه ذلك بمحاولة النظر إلى جسم صغير من خلال الجزء السفلي لبرطمان فارغ مصنوع من الزجاج الشفاف في أثناء تدويره.

المرآة المتكيفة المرنة يعوّض النظام البصري المتكيف AOS باستمرار التشوهات الناجمة عن الغلاف الجوي من خلال إزالة اللعان من صور النجوم؛ حتى يتمكن الفلكيون من مشاهدة صور ثابتة لأبعد الأجسام في الكون المرئي وتصويرها.

ينقل النظام البصري المتكيف AOS صورة النجم المكبّرة من المقرب إلى مرآة متكيفة مرنة مصنوعة من زجاج رقيق، وتشد هذه المرآة بواسطة 20-30 مكبساً متحركاً؛ إذ تؤدي تلك المكابس إلى دفع سطح المرآة أو سحبها إلى أي شكل مهما كان معقداً أو صعباً. ويعمل كل مكبس بواسطة محرك سريع، يتم التحكم فيه آلياً عن طريق حاسوب. وعندما يصبح سطح المرآة مطابقاً تماماً للنمط المحدد في الوقت المحدد فإنها تُعوّض عن حركة الحمل الحراري في الغلاف الجوي بين التلسكوب والنجم، وستعكس صورة واضحة نحو المراقب أو الكاميرا.

مجلس مقدمة الموجة يُوجّه مجلس مقدمة الموجة نحو نجم واحد خلال التلسكوب للكشف عن التشوه الناجم بفعل الغلاف الجوي في كل لحظة؛ إذ تحتوي هذه الأداة على مجموعة مرتبة من العدسات الرقيقة في صفوف متعددة، وتكوّن كل مجموعة عدسات صورة للنجم على شاشة حساسة خلفها، ويمكن أن يُقرأ موقع كل صورة بواسطة الحاسوب.

وإذا كانت الصورة لا تقع خلف مجموعة العدسات الخاصة بها تماماً فإن برمجيات الحاسوب تميز أن موجات النجم الضوئية تكون مشتتة بفعل الغلاف الجوي. لاحظ أن النجم يمثل مصدرًا ضوئيًا نقطيًا بعيداً، لذا فإنه يُنتج موجات مستوية.

5-1 الانعكاس عن المرايا المستوية Reflection from Plane Mirrors

المفردات

- انعكاس منتظم
- انعكاس غير منتظم
- مرآة مستوية
- جسم
- صورة
- صورة خيالية

المفاهيم الرئيسية

- وفق قانون الانعكاس، فإن الزاوية التي يصنعها الشعاع الساقط مع العمود المقام على السطح العاكس عند نقطة السقوط تساوي الزاوية التي يصنعها الشعاع المنعكس مع العمود المقام على السطح عند النقطة نفسها.

$$\theta_r = \theta_i$$

- يُطبَّق قانون الانعكاس على السطوح الخشنة والسطوح المصقولة، حيث يكون العمود المقام على السطح الخشن في اتجاهات كثيرة مختلفة، وهذا يعني أن الأشعة الساقطة المتوازية تنعكس مشتتة.
- يُنتج السطح المصقول انعكاسًا منتظمًا، في حين يُنتج السطح الخشن انعكاسًا غير منتظم.
- يُسبب الانعكاس المنتظم تكوّن الصور التي تظهر كأنها خلف المرايا المستوية.
- الصورة التي تكوّنها المرآة المستوية خيالية دائمًا، وحجمها يساوي حجم الجسم نفسه، ولها اتجاه الجسم نفسه، وبعدها عن المرآة يساوي بُعد الجسم عن المرآة.

$$|d_i| = d_o \quad h_i = h_o$$

5-2 المرايا الكروية Curved Mirrors

المفردات

- المرآة المقعرة
- المحور الرئيس
- البؤرة
- البعد البؤري
- الصورة الحقيقية
- الزوغان (التشوّه)
- الكروي
- التكبير
- المرآة المحدبة

المفاهيم الرئيسية

- يمكنك تحديد موقع الصورة التي تكوّنها مرآة كروية من خلال رسم شعاعين من نقطة على الجسم إلى المرآة، وتكون نقطة تقاطع الشعاعين المنعكسين أو امتداديهما هي صورة نقطة الجسم.
- تُعبّر معادلة المرايا عن العلاقة بين بُعد الصورة وبُعد الجسم والبعد البؤري للمرآة الكروية:

$$\frac{1}{f} = \frac{1}{d_i} + \frac{1}{d_o}$$

- تُعبّر النسبة بين بُعد الصورة وبُعد الجسم، أو النسبة بين طول الصورة وطول الجسم عن تكبير الصورة في المرآة.

$$m = \frac{d_i}{d_o} = \frac{-d_i}{h_o}$$

- تُكوّن المرآة المقعرة صورة حقيقية ومقلوبة عندما يكون بُعد الجسم أكبر من البعد البؤري.
- تُكوّن المرآة المقعرة صورة خيالية ومعتدلة عندما يكون بُعد الجسم أقل من البعد البؤري.
- تُكوّن المرآة المحدبة دائمًا صورة خيالية ومعتدلة ومصغرة.
- تبدو الصور التي تكوّنها المرايا المحدبة أبعد، كما تنتج مجال رؤية واسعًا؛ لأنها تكوّن صورًا مصغرة.
- يمكن استخدام المرايا في مجموعات أو ضمن تراكيب لإنتاج صور بأحجام وأوضاع ومواقع مختلفة حسب الحاجة أو الرغبة. ويُعدّ التلسكوب الاستخدام الأكثر شيوعًا لمثل هذه التراكيب.



خريطة المفاهيم

26. أكمل خريطة المفاهيم باستخدام المصطلحات الآتية: محدبة، معتدلة، مقلوبة، حقيقية، خيالية.

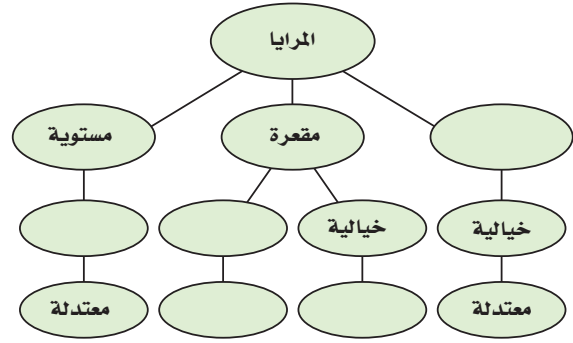

إتقان المفاهيم

27. كيف يختلف الانعكاس المنتظم عن الانعكاس غير المنتظم؟ (1-5)
28. ماذا يقصد بالعبارة "العمود المقام على السطح العاكس"؟ (1-5)
29. أين تقع الصورة التي تكوّنها المرآة المستوية؟ (1-5)
30. صف خصائص المرآة المستوية؟ (1-5)
31. يعتقد طالب أن فيلمًا فوتوجرافيًا حساسًا جدًا يمكنه الكشف عن الصورة الخيالية، فوضع الطالب الفيلم في موقع تكوّن الصورة الخيالية. هل ينجح هذا الإجراء؟ وضح ذلك. (1-5)
32. كيف تثبت لشخص أن صورة ما هي صورة حقيقية؟ (1-5)
33. ما الخلل أو العيب الموجود في جميع المرايا الكروية المقعرة؟ وما سببه؟ (2-5)
34. ما العلاقة بين مركز تكور المرآة المقعرة وبعدها البؤري؟ (2-5)
35. إذا عرفت بُعد الصورة وبُعد الجسم عن مرآة كروية، فكيف يمكنك تحديد تكبير هذه المرآة؟ (2-5)
36. لماذا تستخدم المرايا المحدّبة على أنها مرايا مخصّصة للنظر إلى الخلف؟ (2-5)

37. لماذا يستحيل تكوين صور حقيقية بالمرآة المحدبة؟ (2-5)

تطبيق المفاهيم

38. **الطريق المبتلة** تعكس الطرق الجافة الضوء بتشتت أكبر من الطرق المبتلة. بالاعتماد على الشكل 16-5، اشرح لماذا تبدو الطريق المبتلة أكثر سوادًا من الطريق الجافة بالنسبة للسائق؟

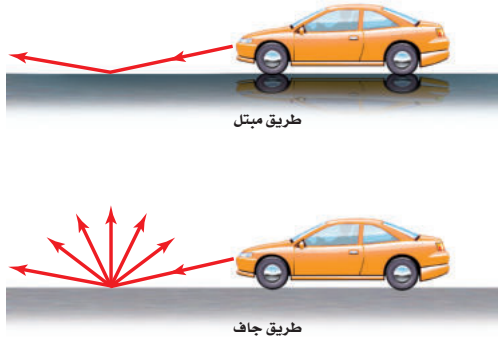

الشكل 16-5

39. **صفحات الكتاب** لماذا يُفضل أن تكون صفحات الكتاب خشنة على أن تكون ملساء ومصقولة؟
40. اذكر الصفات الفيزيائية للصورة التي تكوّنها مرآة مقعرة إذا كان الجسم موضوعًا عند مركز تكورها، وحدد موقعها.
41. إذا وضع جسم خلف مركز تكور مرآة مقعرة فحدد موقع الصورة، واذكر صفاتها الفيزيائية.
42. **المنظار الفلكي (التلسكوب)** إذا احتجت إلى مرآة مقعرة كبيرة لصنع تلسكوب يكون صورًا ذات جودة عالية فهل تستخدم مرآة كروية أم مرآة قطع مكافئ؟ وضح ذلك.
43. ما الشروط اللازم توافرها لتكوين صورة حقيقية باستخدام مرآة كروية مقعرة؟

تقويم الفصل 5

50. **الصورة في المرآة** أراد طالب أن يلتقط صورة لصورته في مرآة مستوية كما في الشكل 18-5. فإذا كانت الكاميرا على بعد 1.2 m أمام المرآة، فعلى أي بعد يجب أن يركز عدسة الكاميرا لالتقاط الصورة؟



■ الشكل 18-5

51. يبين الشكل 19-5 مرآتين مستويتين متجاورتين بينهما زاوية 90° ، فإذا سقط شعاع ضوئي على إحدهما بزاوية سقوط 30° ، فأجب عما يأتي:

a. ما زاوية انعكاس الشعاع عن المرآة الأخرى؟

b. البريسكوب العاكس هو أداة تعكس الأشعة الضوئية في اتجاه معاكس وموازٍ لاتجاه الأشعة الضوئية الساقطة. ارسم مخططاً يبين زاوية السقوط على إحدى المرآتين بحيث يعمل نظام المرآتين عمل عاكس.

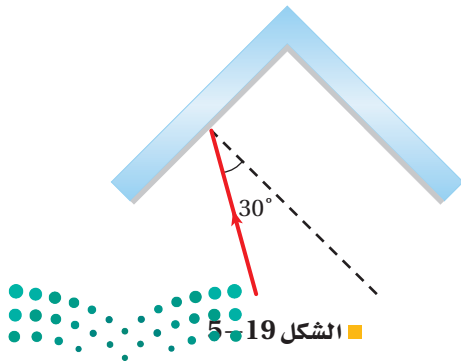

■ الشكل 19-5

44. ما الشروط اللازم توافرها لتكوين صورة مصغرة بمرآة كروية محدبة أو مقعرة؟

45. صف خصائص الصورة التي كوّنتها المرآة المحدبة الموضّحة في الشكل 17-5.



■ الشكل 17-5

46. **المرايا المستخدمة للرؤية الخلفية** يُكتب على مرايا السيارة الجانبية المستخدمة في النظر إلى الخلف التحذير الآتي: "الأجسام في المرآة أقرب مما تبدو عليه". ما نوع هذه المرايا؟ وبمّ تمتاز عن غيرها؟

إتقان حل المسائل

1-5 الانعكاس عن المرايا المستوية

47. سقط شعاع ضوئي بزاوية 38° مع العمود المقام عند نقطة السقوط. ما الزاوية التي يصنعها الشعاع المنعكس مع العمود المقام؟

48. إذا سقط شعاع ضوئي بزاوية 53° مع سطح المرآة؛ فأوجد مقدار:

a. زاوية الانعكاس.

b. الزاوية بين الشعاع الساقط والشعاع المنعكس.

49. ارسم مخططاً أشعة مرآة مستوية تبين فيه أنه إذا أردت رؤية نفسك من قدميك حتى قمة رأسك فيجب أن يكون طول المرآة المستخدمة على الأقل يساوي نصف طولك.

تقويم الفصل 5

56. احسب بُعد الصورة وارتفاعها للجسم الموضح في الشكل 22-5.

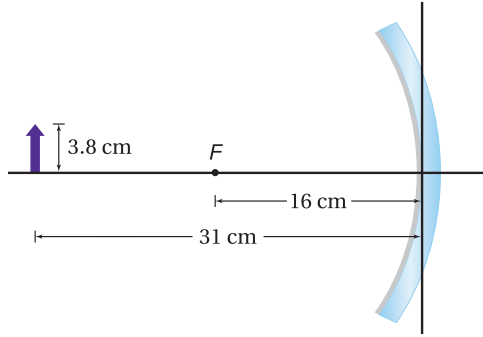

الشكل 22-5

57. صورة نجم تجمع الضوء القادم من نجم بواسطة مرآة مقعرة. ما بُعد صورة النجم عن المرآة إذا كان نصف قطر تكوّر المرآة 150 cm؟

58. المرآة المستخدمة للرؤية الخلفية على أيّ بُعد تظهر صورة سيارة خلف مرآة محدبة بعدها البؤري 6.0 m-، عندما تكون السيارة على بُعد 10.0 m من المرآة؟

59. المرآة المستخدمة لرؤية الأسنان يستخدم طبيب أسنان مرآة مقعرة صغيرة نصف قطرها 40 mm لتحديد نخر في إحدى أسنان مريض، فإذا كانت المرآة على بُعد 16 mm من السن، فما تكبير الصورة الناتجة؟

60. وضع جسم طوله 3 cm على بُعد 22.4 cm من مرآة مقعرة، فإذا كان نصف قطر تكوّر المرآة 34.0 cm، فما بُعد الصورة عن المرآة؟ وما طولها؟

61. مرآة تاجر مجوهرات يفحص تاجر مجوهرات ساعة قطرها 3.0 cm بوضعها على بُعد 8.0 cm من مرآة مقعرة بعدها البؤري 12 cm.

- a. على أيّ بُعد ستظهر صورة الساعة؟
b. ما قطر الصورة؟



52. وضعت مرآتان مستويتان بحيث كانت الزاوية بينهما 45° . فإذا سقط شعاع ضوئي على إحداها بزاوية سقوط 30° وانعكس عن المرآة الثانية، فاحسب زاوية انعكاسه عن المرآة الثانية.

53. سقط شعاع ضوئي على مرآة مستوية بزاوية سقوط 60° . فإذا أديرت المرآة بزاوية 18° في اتجاه حركة عقارب الساعة كما في الشكل 20-5، فما الزاوية التي يصنعها الشعاع المنعكس مع المرآة؟

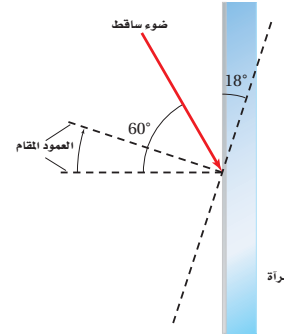

الشكل 20-5

2-5 المرايا الكروية

54. بيت الألعاب يقف طالب بالقرب من مرآة محدبة في بيت الألعاب، فلاحظ أن صورته تظهر بطول 0.60 m. فإذا كان تكبير المرآة $\frac{1}{3}$ فما طول الطالب؟

55. صف الصورة المتكوّنة للجسم في الشكل 21-5، مبيّناً هل هي حقيقية أم خيالية، مقلوبة أم معتدلة، وهل هي أقصر من الجسم أم أطول منه؟

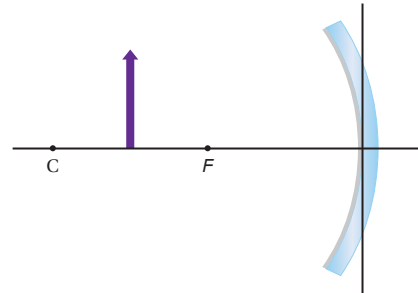

الشكل 21-5

تقويم الفصل 5

68. ما نصف قطر تكوّر مرآة مقعرة تُكبّر صورة جسم

+3.2 مرة عندما يوضع على بُعد 20.0 cm منها؟

69. **مرآة المراقبة** تستخدم المحال الكبيرة مرايا المراقبة

في الممرات، وكل مرآة لها نصف قطر تكوّر مقداره

3.8 m. احسب مقدار:

a. بُعد الصورة المتكوّنة لمشترى يقف أمام المرآة

على بُعد 6.5 m منها.

b. طول صورة المشتري طوله 1.7 m.

70. **مرآة الفحص والمعاينة** يريد مراقب خط إنتاج في

مصنع تركيب مرآة تكوّن صوراً معتدلة تكبيرها

7.5 مرات عندما توضع على بُعد 14.0 mm من

طرف الآلة.

a. ما نوع المرآة التي يحتاج إليها المراقب لعمله؟

b. ما نصف قطر تكوّر المرآة؟

71. تحرك الجسم في الشكل 5-24 من الموقع 1 إلى الموقع

2. انقل الشكل إلى دفترتك، ثم ارسم أشعة تبين كيف

تتغير الصورة.

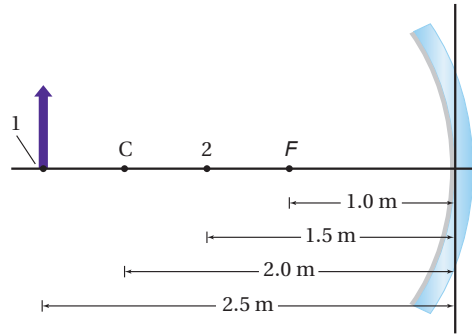

الشكل 5-24

72. وضع جسم طوله 4.0 cm على بُعد 12.0 cm من

مرآة محدبة. فإذا كان طول صورة الجسم 2.0 cm

وبعدها -6.0 cm، فما البعد البؤري للمرآة؟ ارسم

مخطّط الأشعة للإجابة عن السؤال، واستخدم

معادلتى المرايا والتكبير للتحقق من إجابتك.

62. تسقط أشعة الشمس على مرآة مقعرة وتكوّن صورة

على بُعد 3 cm من المرآة. فإذا وضع جسم طوله

24 mm على بُعد 12 cm من المرآة:

a. فارسم مخطّط الأشعة لتحديد موضع الصورة.

b. استخدم معادلة المرايا لحساب بُعد الصورة.

c. ما طول الصورة؟

مراجعة عامة

63. سقط شعاع ضوئي على مرآة مستوية بزاوية 28°، فإذا

حرّك مصدر الضوء بحيث زادت زاوية السقوط

بمقدار 34°، فما مقدار زاوية الانعكاس الجديدة؟

64. انقل الشكل 5-23 إلى دفترتك، ثم ارسم أشعة على

الشكل لتحديد طول الصورة المتكوّنة وموقعها.

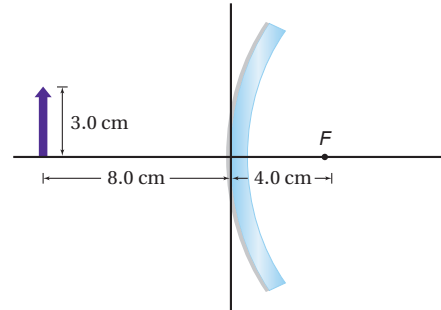

الشكل 5-23

65. وضع جسم على بُعد 4.4 cm أمام مرآة مقعرة،

نصف قطر تكوّرهما 24.0 cm. أوجد بُعد الصورة

باستخدام معادلة المرايا.

66. وضع جسم طوله 2.4 cm على بُعد 30.0 cm أمام

مرآة مقعرة نصف قطر تكوّرهما 26.0 cm. احسب

مقدار:

a. بُعد الصورة المتكوّنة.

b. طول الصورة المتكوّنة.

67. تُستخدم مرآة محدبة لتكوين صورة حجمها نصف

حجم الجسم على بُعد 36 cm خلف المرآة. ما البعد

البؤري للمرآة؟

تقويم الفصل 5

التفكير الناقد

73. **تطبيق المفاهيم** تتدحرج الكرة في الشكل 5-25 ببطء إلى اليمين نحو مرآة مقعرة. صف كيف يتغير حجم صورة الكرة في أثناء تدحرجها نحو المرآة.

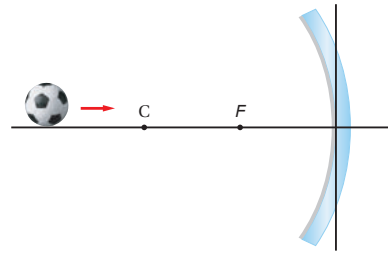

الشكل 5-25 ■

74. **التحليل والاستنتاج** وضع جسم على بُعد 22 cm من مرآة مقعرة، كما في الشكل 5-26. ما البعد البؤري للمرآة؟

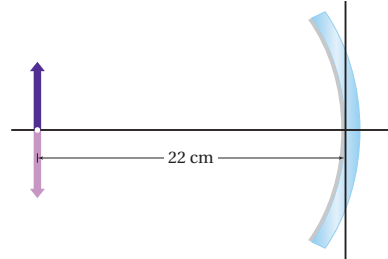

الشكل 5-26 ■

75. **التحليل والاستنتاج** يستخدم ترتيب بصري في بعض التلسكوبات يُسمى (تركيز كاسيجرين) كما في الشكل 5-27. ويستخدم هذا التلسكوب مرآة محدبة ثانوية وفتحة للعين. أجب عما يأتي:

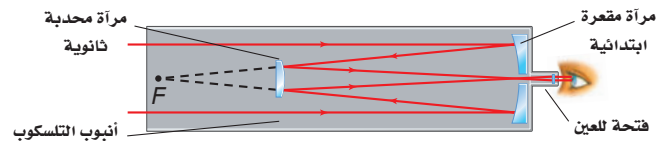

الشكل 5-27 ■

- a. تكوّن المرآة المحدبة المفردة صورًا خيالية فقط. اشرح كيف تكوّن هذه المرآة في هذا النظام من المرايا صورًا حقيقية؟
- b. هل الصور المتكوّنة في هذا النظام معتدلة أم مقلوبة؟ وما علاقة ذلك بعدد مرات تقاطع الأشعة؟

الكتابة في الفيزياء

76. تعكس المرايا الأشعة لأنها مطلية بالفلزات. ابحث في واحد مما يأتي، واكتب ملخصًا حوله:
- a. الأنواع المختلفة للطلاء المستخدم، ومزايا كل نوع وسليباته.
- b. صقل الألومنيوم بدرجة دقيقة من النعومة، بحيث لا تحتاج إلى زجاج لعمل مرآة.
77. ابحث في طريقة صقل وتلميع وفحص المرايا المستخدمة في التلسكوب العاكس. ويمكنك الكتابة في الطرائق التي يستخدمها الفلكي المبتدئ الذي يصنع تلسكوبه الخاص بيده، أو الطريقة التي تُستخدم في المختبر الوطني، وأعدّ تقريرًا في ورقة واحدة تصف فيه الطريقة، ثم عرضه على طلاب الصف.

مراجعة تراكمية

78. **مرآة التجميل** وضعت شمعة طولها 3.00 cm على بُعد 6.00 cm أمام مرآة مقعرة بعدها البؤري 14.0 cm. أوجد موقع صورة الشمعة وطولها بواسطة ما يأتي: (الفصل 5)

- a. رسم مخطّط الأشعة بمقياس رسم.
- b. معادلتى المرايا والتكبير.



اختبار مقنن

أسئلة الاختيار من متعدد

اختر رمز الإجابة الصحيحة فيما يأتي:

1. أين يجب وضع جسم بحيث تكوّن له مرآة مقعرة صورة مصغرة؟

(A) في بؤرة المرآة

(B) بين البؤرة والمرآة

(C) بين البؤرة ومركز التكوّر

(D) خلف مركز التكوّر

2. ما البعد البؤري لمرآة مقعرة، إذا كبرت جسمًا موضوعًا على بعد 30 cm منها بمقدار +3.2 مرة؟

(A) 23 cm

(B) 32 cm

(C) 44 cm

(D) 46 cm

3. وضع جسم على بُعد 21 cm أمام مرآة مقعرة بعدها البؤري 14 cm. ما بُعد الصورة؟

(A) -42 cm

(B) -8.4 cm

(C) 8.4 cm

(D) 42 cm

4. لا تتجمع امتدادات الأشعة الضوئية بدقة في البؤرة في الشكل أدناه. وهذه المشكلة تحدث في:

(A) المرايا الكروية جميعها

(B) مرايا القطع المكافئ جميعها

(C) المرايا الكروية المعيبة فقط

(D) مرايا القطع المكافئ المعيبة فقط

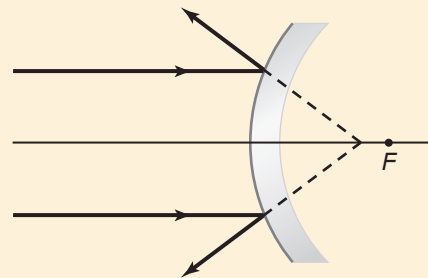

5. تكوّنت صورة مقلوبة طولها 8.5 cm أمام مرآة مقعرة على بُعد 34.5 cm منها، فإذا كان البعد البؤري للمرآة 24.0 cm، فما طول الجسم الذي مثّلته هذه الصورة؟

(A) 2.3 cm

(B) 3.5 cm

(C) 14 cm

(D) 19 cm

6. كوّنّت مرآة مقعرة بعدها البؤري 16 cm صورة على بُعد 38.6 cm منها. ما بُعد الجسم عن المرآة؟

(A) 2.4 cm

(B) 11.3 cm

(C) 22.6 cm

(D) 27.3 cm

7. كوّنّت مرآة محدبة صورة لجسم حجمها $\frac{3}{4}$ حجم الجسم وعلى بُعد 8.4 cm خلف المرآة. ما البعد البؤري للمرآة؟

(A) -34 cm

(B) -11 cm

(C) -6.3 cm

(D) -4.8 cm

8. وُضعت كأس على بُعد 17 cm من مرآة مقعرة، فتكوّن لها صورة على بُعد 34 cm أمام المرآة. ما تكبير الصورة؟ وما اتجاهها؟

(A) 0.5، (مقلوبة)

(B) 0.5، (معتدلة)

(C) 2.0، (مقلوبة)

(D) 2.0، (معتدلة)

الأسئلة الممتدة

9. وضع جسم طوله 5.0 cm على بُعد 20.0 cm من مرآة محدبة بعدها البؤري -14.0 cm. ارسم مخطّط الأشعة بمقياس رسم مناسب لتبيّن طول الصورة.

إرشاد

إجاباتك أفضل من إجابات الاختبار

عندما تعرف طريقة حل المسألة فحلّها قبل أن تنظر إلى خيارات الإجابة، ويكون هناك على الأغلب أكثر من خيار يبدو جيدًا، لذا أجرِ الحسابات أولاً، وزوّد نفسك بالإجابة قبل النظر إلى الخيارات

الانكسار والعدسات

Refraction and Lenses

الفصل 6

ما الذي ستتعلمه في هذا الفصل؟

- تعرّف كيفية تغير اتجاه الضوء وسرعته عندما ينتقل خلال مواد مختلفة.
- مقارنة خصائص العدسات بالصور التي تكوّنها.
- تعرّف التطبيقات المختلفة للعدسات، وكيف تمكّنك عدسات عينيك من الرؤية.

الأهمية

تقوم عملية الرؤية وتكوّن صور للأشياء على أساس ظاهرة الانكسار؛ حيث ينتقل بعض الضوء في خط مستقيم من الجسم إلى عينيك، وينعكس جزء منه قبل أن يصل إليك، بينما يسلك جزء آخر منه مسارًا يبدو منحنيًا؛ ليكون صورة له على الشبكية. الأشجار المتموجة إذا غصت تحت الماء فستلاحظ أن الأشياء هناك تبدو طبيعية، في حين تبدو الأجسام التي فوق الماء مشوّهة بفعل الموجات التي تعلو سطحه.

فكر

ما الذي يجعل صور الأشجار متموجة؟





تجربة استهلاكية

كيف يبدو قلم رصاص موضوع في سائل عند النظر إليه جانبياً؟

سؤال التجربة هل يبدو قلم الرصاص مختلفاً عندما يشاهد خلال الماء، أو الزيت، أو شراب الذرة؟

الخطوات

1. املاً دورقاً سعته 400 ml بالماء.
2. املاً دورقاً آخر سعته 400 ml بشراب الذرة إلى منتصفه، والنصف الآخر بالماء (اسكب ببطء لتجنب امتزاج السائلين).
3. املاً دورقاً ثالثاً سعته 400 ml بالماء إلى منتصفه، والنصف الآخر بزيت طهي (اسكب ببطء لتجنب امتزاج السائلين).
4. ضع قلم رصاص في كل دورق بصورة مائلة.
5. لاحظ كل قلم من جانب الدورق مع تدويره ببطء.

6. أنشئ جدول بيانات لتتمكن من تسجيل وصف حول شكل قلم الرصاص في كل دورق.

التحليل

أي الدوارق يبدو فيها القلم كأنه مكسور؟ وهل مقادير الكسر متساوية في الدوارق جميعها؟ ومتى لا يظهر القلم مكسوراً؟ وضح ذلك.

التفكير الناقد ضع فرضية حول متى تبدو الأجسام الصلبة كأنها مكسورة، ومتى لا تبدو كذلك، وتأكد من أن تتضمن تفسيراً لمقدار الانكسار.



6-1 انكسار الضوء Refraction of Light

يمكنك رؤية انعكاس ضوء الشمس عن الماء عند النظر إلى سطح الماء في بركة سباحة في يوم صيفي. كما يمكنك رؤية الأجسام الموجودة داخل البركة؛ لأن جزءاً من ضوء الشمس يمر إلى داخل الماء، وينعكس عن الأجسام. وعندما تمنع النظر في الأجسام الموجودة داخل الماء تلاحظ أنها تبدو مشوهة. فمثلاً، تبدو الأشياء التي تحت سطح الماء أقرب من بعدها الحقيقي، كما تبدو قداماً الشخص الواقف في البركة أنها تتحرك إلى الخلف وإلى الأمام، وتبدو الخطوط التي في قاع البركة تتمايل مع حركة الماء. وتحدث هذه التأثيرات لأن الضوء يغير اتجاهه عند مروره من الماء إلى الهواء أو العكس.

ينحني مسار الضوء، كما تعلمت سابقاً، عند عبوره الحد الفاصل بين وسطين بسبب الانكسار. ويعتمد مقدار الانكسار على خصائص الوسطين الشفافين، وعلى الزاوية التي يسقط بها الضوء على الحد الفاصل. ويتحرك الحد الفاصل بين الهواء والماء إلى أعلى وإلى أسفل، ويميل إلى الخلف والأمام أيضاً، عند انتقال الموجات على سطح الماء. وينحرف مسار الضوء الخارج من الماء مع حركة الحد الفاصل، مما يؤدي إلى ظهور الأجسام متموجة تحت سطح الماء.

الأهداف

- تحل مسائل تتضمن مفهوم الانكسار في السطوح المستوية والعدسات.
- توضح مفهوم الانعكاس الكلي الداخلي.
- توضح بعض التطبيقات البصرية المبنية على انكسار الضوء.

المفردات

- معامل الانكسار
- قانون سنل في الانكسار
- الزاوية الحرجة
- الانعكاس الكلي الداخلي
- التفريق (التحليل)



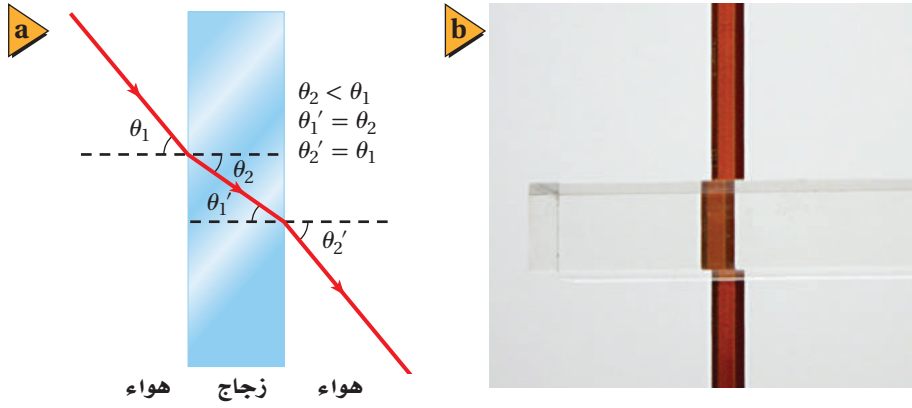

قانون سنل في الانكسار Snell's Law of Refraction

ما الذي يحدث عندما تُسقط حزمة ضوء بشكل مائل على سطح قطعة زجاج؟ سينحرف الضوء عن مساره عند مروره بالحد الفاصل بين الهواء والزجاج كما في الشكل 1-6. ويُسمى انحراف الضوء الانكسار، وقد درس هذه الظاهرة رينيه ديكارت وويلبرورد سنل في زمن كبلر وجاليليو.

ولمناقشة نتائج هذه الدراسات ينبغي عليك أن تتعرفَ زاويتين هما: زاوية السقوط، θ_1 ، وهي الزاوية المحصورة بين العمود المقام واتجاه الشعاع الساقط. وزاوية الانكسار، θ_2 ، وهي الزاوية المحصورة بين العمود المقام واتجاه الشعاع المنكسر. وقد وجد سنل في عام 1621 أنه عند مرور الضوء من الهواء إلى وسط شفاف فإن جيب كل زاوية يرتبط بالمعادلة $n = \sin \theta_1 / \sin \theta_2$ ؛ حيث تُمثّل n مقداراً ثابتاً يعتمد على المادة، ولا يعتمد على الزوايا، يُسمّى **معامل الانكسار**. ويبين الجدول 1-6 معاملات انكسار بعض المواد. ويمكن تعميم معادلة سنل عندما يمر الضوء خلال حدّ فاصل بين أي مادتين شفافتين مختلفتين. وتُعرف هذه المعادلة العامة **بقانون سنل في الانكسار**.

$$n_1 \sin \theta_1 = n_2 \sin \theta_2 \text{ قانون سنل في الانكسار}$$

حاصل ضرب معامل انكسار الوسط الأول في جيب زاوية السقوط يساوي حاصل ضرب معامل انكسار الوسط الثاني في جيب زاوية الانكسار.

يبين الشكل 1-6 كيفية تطبيق قانون سنل عندما ينتقل الضوء خلال قطعة زجاج سطوحها متوازية، مثل زجاج النافذة، حيث ينكسر الضوء مرتين؛ مرة عند دخوله إلى الزجاج، ومرة أخرى عند خروجه منه. وعندما ينتقل الضوء من الهواء إلى الزجاج فإنه ينتقل من مادة ذات معامل انكسار قليل إلى مادة معامل انكسارها أكبر؛ أي أن $n_1 < n_2$. ولكي تكون المعادلة متساوية الطرفين فإنه يجب أن يكون $\sin \theta_1 > \sin \theta_2$ ؛ أي أن حزمة الضوء تنحرف مقتربة من العمود المقام على السطح.

ويحدث العكس عندما ينتقل الضوء من الزجاج إلى الهواء، حيث يمر من مادة ذات معامل انكسار كبير إلى مادة معامل انكسارها أقل؛ أي أن $n_1 > n_2$. وفي هذه الحالة تكون $\sin \theta_1 < \sin \theta_2'$ ؛ أي أن الضوء ينحرف مبتعداً عن العمود المقام. لا يجب أيضاً أن ننسى أن الشعاع عند خروجه من الزجاج هو نفسه كما كان قبل أن يسقط على الزجاج، ولكنه انزاح عن موضعه الأصلي.

■ الشكل 1-6 ينحرف الضوء مقترباً من العمود المقام على نقطة السقوط عند انتقاله من الهواء إلى الزجاج، وينحرف مبتعداً عن العمود المقام عند انتقاله من الزجاج إلى الهواء (a). انحراف الضوء يجعل الأجسام وكأنها مزاحة عن مواقعها الحقيقية (b).

دلالة الألوان

يكون وسط الانكسار والعدسات باللون الأزرق الفاتح.

الجدول 1-6

معاملات الانكسار للضوء الأصفر (في الفراغ $\lambda = 589 \text{ nm}$)

الوسط	n
الفراغ	1.00
الهواء	1.0003
الماء	1.33
الإيثانول	1.36
زجاج العدسات	1.52
الكوارتز	1.54
الزجاج الصوّاني	1.62
الألماس	2.42

مثال 1

زاوية الانكسار تسقط حزمة ضوء من الهواء على قطعة من زجاج العدسات بزاوية 30.0° . ما مقدار زاوية الانكسار؟

1 تحليل المسألة ورسمها

- مثل الحد الفاصل بين الهواء وزجاج العدسات.
- ارسم مخطّط الأشعة.

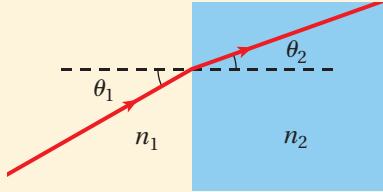

المجهول

$$\theta_2 = ?$$

المعلوم

$$\theta_1 = 30.0^\circ, n_1 = 1.00, n_2 = 1.52$$

2 إيجاد الكمية المجهولة

استخدم قانون سنل لإيجاد زاوية الانكسار:

$$n_1 \sin \theta_1 = n_2 \sin \theta_2$$

$$\sin \theta_2 = \left(\frac{n_1}{n_2} \right) \sin \theta_1$$

$$\theta_2 = \sin^{-1} \left(\left(\frac{n_1}{n_2} \right) \sin \theta_1 \right)$$

$$= \sin^{-1} \left(\left(\frac{1.00}{1.52} \right) \sin 30.0^\circ \right) = 19.2^\circ$$

$$عوضًا مستخدمًا $n_1 = 1.00, n_2 = 1.52, \theta_1 = 30.0^\circ$$$

3 تقويم الجواب

- هل الوحدات صحيحة؟ يُعبّر عن الزوايا بالدرجات.
- هل الجواب منطقي؟ إن معامل الانكسار n_2 أكبر من معامل الانكسار n_1 ، لذا، تكون زاوية الانكسار θ_2 أقل من زاوية السقوط θ_1 .

مسائل تدريبية

1. أسقطت حزمة ليزر في الهواء على إيثانول بزاوية 37.0° . ما مقدار زاوية الانكسار؟
2. ينتقل ضوء في الهواء إلى داخل الماء بزاوية 30.0° بالنسبة للعمود المقام. أوجد مقدار زاوية الانكسار.
3. غمر قالب من مادة غير معروفة في الماء. أسقط عليه ضوء بزاوية 31° ، فكانت زاوية انكساره في القالب 27° . ما معامل الانكسار للمادة المصنوع منها القالب؟

الربط مع الضلك



يرجع اللون الأحمر للقمر خلال مرحلة خسوفه إلى الانكسار؛ إذ يحدث خسوف القمر عندما تحجب الأرض ضوء الشمس عن القمر. ونتيجة لهذا، قد تتوقع أن يصبح القمر معتمًا تمامًا، ولكن ما يحدث هو أن الضوء ينكسر خلال الغلاف الجوي للأرض، وينحرف حول الأرض في اتجاه القمر. ولأن الغلاف الجوي للأرض يشتمل معظم الضوء الأزرق والأخضر لذا ينير اللون الأحمر أغلب القمر. وبما أن القمر يعكس معظم ألوان الضوء بالدرجة نفسها فإنه يعكس الضوء الأحمر إلى الأرض، فيظهر القمر باللون الأحمر.

النموذج الموجي في الانكسار Wave Model of Refraction

طُوّر النموذج الموجي للضوء بعد 200 عام تقريباً من نشر سننل لبحثه. وتم التوصل بعد 300 عام من عمل سننل إلى فهم أن الضوء يتفاعل مع الذرات عند انتقاله خلال الوسط، كأن يتحرك بسرعة أقل مما هو في الفراغ. ويمكن كتابة علاقة الموجة $\lambda_0 = c/f$ التي درستها سابقاً التي تخص انتقال موجة الضوء في الفراغ على النحو الآتي: $\lambda = v/f$ ، حيث تمثل v سرعة الضوء في أي وسط، وتمثل λ الطول الموجي. ولا يتغير تردد الضوء f عندما يعبر الحد الفاصل؛ أي أن عدد الاهتزازات لكل ثانية التي تصل الحد الفاصل هي نفسها التي تخرج من الحد الفاصل وتنتقل خلال وسط الانكسار. لذا يجب أن يقلّ الطول الموجي للضوء λ عندما تقل سرعة الضوء؛ فيكون الطول الموجي للضوء في أي وسط أقصر من الطول الموجي له في الفراغ.

ما الذي يحدث عندما ينتقل الضوء من وسط يتحرك فيه بسرعة أكبر إلى وسط يتحرك فيه بسرعة أقل كما في الشكل 6-2a؟ للإجابة عن ذلك انظر إلى الشكل 6-2b الذي يبيّن حزمة ضوئية مكونة من سلسلة متوازية من مقدمات الموجات المستقيمة، حيث تمثل كل مقدمة موجة قمة الموجة وتكون متعامدة مع اتجاه الحزمة الضوئية التي تسقط على السطح بالزاوية θ_1 . وبما أن مقدمات الموجة تعامد اتجاه الحزمة، فإن $\triangle PQR$ في المثلث PQR تكون زاوية قائمة، و $\triangle QRP$ تساوي θ_1 . لذا فإن $\sin \theta_1$ تساوي المسافة بين P و Q مقسومة على المسافة بين P و R .

$$\sin \theta_1 = \frac{PQ}{PR}$$

وترتبط زاوية الانكسار θ_2 بالطريقة نفسها مع المثلث PSR ، وفي هذه الحالة:

$$\sin \theta_2 = \frac{RS}{PR}$$

ومن خلال حساب نسبة الجيب للمثلثين فإن \overline{PR} تُلغى وتبقى المعادلة الآتية:

$$\frac{\sin \theta_2}{\sin \theta_1} = \frac{RS}{PQ}$$

رُسم الشكل 6-2b بحيث كانت المسافة بين P و Q مساوية لثلاثة أطوال موجية للضوء في الوسط 1؛ أي أن $PQ = 3\lambda_1$. وبالطريقة نفسها فإن $RS = 3\lambda_2$. وبتعويض هاتين القيمتين في المعادلة السابقة واختصار العامل المشترك، الرقم 3، تنتج معادلة تربط زاويتي السقوط والانكسار بالطول الموجي للضوء في كل وسط.

$$\frac{\sin \theta_2}{\sin \theta_1} = \frac{3\lambda_2}{3\lambda_1} = \frac{\lambda_2}{\lambda_1}$$

وبالتعويض عن الطول الموجي بـ $\lambda = v/f$ في المعادلة أعلاه وإلغاء العامل المشترك f ، يُمكننا إعادة كتابة المعادلة على الشكل الآتي:

$$\frac{\sin \theta_2}{\sin \theta_1} = \frac{v_2}{v_1}$$

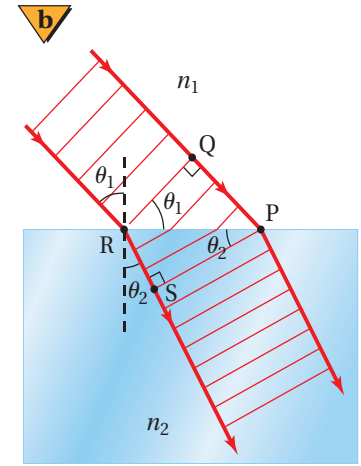
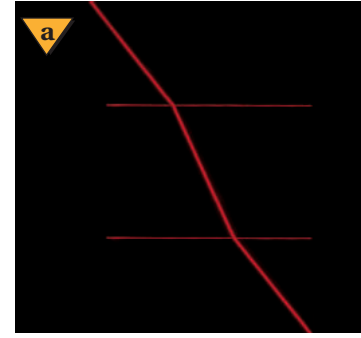

■ الشكل 6-2 ينتقل الضوء من الهواء إلى الزجاج ثم إلى الهواء مرة أخرى (a). يتباطأ الضوء وينحرف مقترباً من العمود المقام عندما يدخل منطقة معامل انكسارها أكبر (b).



■ الشكل 3-6 انكسار الشعاع A جزئياً، وكذلك انعكس جزئياً (a). انكسر الشعاع B على امتداد الحد الفاصل بين الوسطين عندما سقط بزواوية تساوي الزاوية الحرجة (b). زاوية السقوط أكبر من الزاوية الحرجة، مما يؤدي إلى حدوث انعكاس كلي داخلي للشعاع C، والذي يتبع قانون الانعكاس (c).

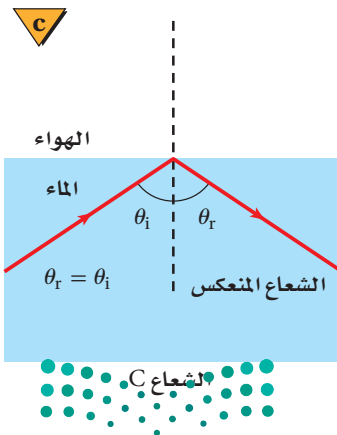
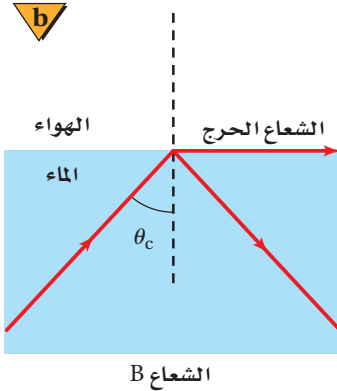
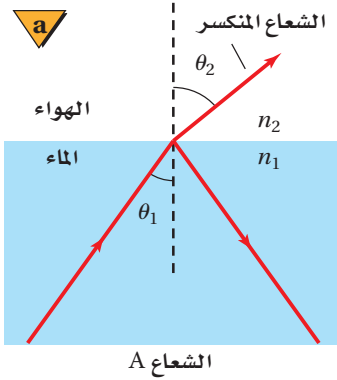

كما يمكن أيضاً كتابة قانون سنل في صورة نسبة لمعامل انكسار الوسطين.

$$\frac{\sin \theta_2}{\sin \theta_1} = \frac{n_1}{n_2}$$

معامل الانكسار باستخدام خاصية التعدي للمساواة، فإن المعادلتين السابقتين تؤديان إلى

$$\frac{n_1}{n_2} = \frac{v_2}{v_1}$$

المعادلة الآتية:

وبالنسبة للفراغ فإن $n = 1$ و $v = c$. فإذا كان أحد الوسطين فراغاً فإن المعادلة تبسط إلى معادلة تربط معامل انكسار الوسط بسرعة الضوء فيه.

$$n = \frac{c}{v} \quad \text{معامل الانكسار}$$

معامل انكسار الوسط يساوي سرعة الضوء في الفراغ مقسومة على سرعة الضوء في الوسط.

ويستخدم هذا التعريف لإيجاد الطول الموجي للضوء في وسط ما مقارنة بالطول الموجي للضوء في الفراغ، حيث يعبر عن سرعة الضوء في وسط معامل انكساره n بالعلاقة $v = c/n$ ، وعن الطول الموجي للضوء في الفراغ بـ $\lambda_0 = c/f$. وبحل المعادلة $\lambda = v/f$ بالنسبة للتردد، وتعويض كل من المعادلتين $v = c/n$ و $f = c/\lambda_0$ فيها، نجد أن $\lambda = (c/n) / (c/\lambda_0) = \lambda_0/n$ ، لذا يكون الطول الموجي للضوء في الوسط أقل من الطول الموجي له في الفراغ.

الانعكاس الكلي الداخلي Total Internal Reflection

عندما ينتقل الضوء إلى وسط معامل انكساره أقل تكون زاوية الانكسار أكبر من زاوية السقوط، كما يبين الشكل 3a-6. وهذا يؤدي إلى ظاهرة طبيعية؛ إذ إنه مع زيادة زاوية السقوط تزداد زاوية الانكسار، إلا أنه عند زاوية سقوط معينة تُسمى **الزاوية الحرجة** θ_c ، ينكسر الشعاع على امتداد الحد الفاصل بين الوسطين، وتكون زاوية الانكسار 90.0° ، كما يبين الشكل 3b-6.

عندما يسقط ضوء على حد فاصل شفاف فإن معظم الضوء ينفذ، بينما ينعكس جزء منه، في حين يمتص الوسط جزءاً آخر منه. ويحدث **الانعكاس الكلي الداخلي** عندما ينتقل الضوء من وسط معامل انكساره كبير إلى وسط معامل انكساره أقل، ويسقط الضوء على الحد الفاصل بزواوية أكبر من الزاوية الحرجة، إن أهم ما يميز الانعكاس الكلي الداخلي هو أن الضوء ينعكس بصورة كاملة إلى الوسط الذي معامل انكساره أكبر، كما يبين الشكل 3c-6. وتستطيع استخدام قانون سنل لإيجاد معادلة للزاوية الحرجة لأي حد فاصل، وذلك بتعويض $\theta_1 = \theta_c$ و $\theta_2 = 90.0^\circ$.

$$\sin \theta_c = \frac{n_2}{n_1} \quad \text{الزاوية الحرجة للانعكاس الكلي الداخلي}$$

جيب الزاوية الحرجة يساوي معامل انكسار وسط الانكسار مقسوماً على معامل انكسار وسط السقوط.

يؤدي الانعكاس الكلي الداخلي إلى بعض التأثيرات الغريبة. افترض أنك تغوص في بركة ماء ساكن، وتنظر إلى أعلى سطح الماء، فإنك قد ترى انعكاسًا مقلوبًا لجسم آخر قريب موجود أسفل الماء، أو قد ترى انعكاسًا لقاع البركة نفسها؛ إذ يعمل سطح الماء المرآة. وكذلك عندما تقف بجانب بركة فإنه يمكن ألا ترى الأشياء الموجودة أسفل سطح الماء. فعندما يسبح شخص تحت الماء بالقرب من السطح وفي الجهة المقابلة لك من البركة، فإنك قد لا تراه؛ وذلك لأن الضوء القادم من جسمه ينعكس إلى الأسفل ليرتد إلى داخل البركة. تعد الألياف البصرية تطبيقًا تقنيًا مهمًا للانعكاس الكلي الداخلي. فكما يبين الشكل 4-6، يصطدم الضوء الذي ينتقل خلال الليف الشفاف بالسطح الداخلي للليف البصري دائمًا بزاوية أكبر من الزاوية الحرجة، لذا ينعكس الضوء انعكاسًا كليًا داخليًا فلا ينفذ أي جزء منه خلال الحد الفاصل. ولذلك يحافظ الضوء على شدته على طول المسافة التي يمتدّها الليف البصري مهما بلغت، وبهذا يمكن نقل الضوء من منطقة إلى أخرى.

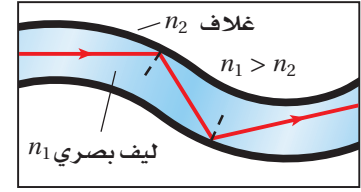

■ الشكل 4-6 تدخل نبضات ضوء من مصدر الضوء إلى أحد طرفي الليف البصري. وفي كل مرة يصطدم فيها الضوء بالسطح، تكون زاوية السقوط أكبر من الزاوية الحرجة، ولذا يبقى الضوء داخل الليف البصري.

السراب Mirages

ترى أحيانًا في يوم صيفي حار تأثير السراب المبين في الشكل 5a-6. فعندما تقود سيارتك على طريق ترى ما يبدو كأنه انعكاس للسيارة القادمة في بركة ماء، وتختفي البركة عندما تصل إليها، لماذا؟ يتكون السراب نتيجة تسخين الشمس للطريق؛ إذ تُسخن الطريق الحارة الهواء فوقها وتنتج طبقة حرارية من الهواء تؤدي إلى انحراف الضوء المنقول في اتجاه الطريق تدريجيًا إلى أعلى؛ مما يجعل الضوء يبدو قادمًا من انعكاس في بركة، كما في الشكل 5b-6.

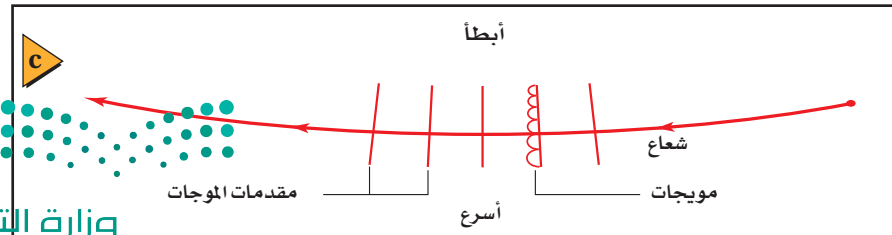
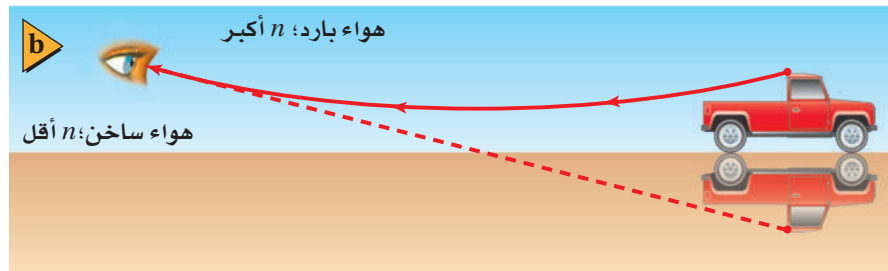

■ الشكل 5-6 سراب يُرى على سطح الطريق (a). ينحرف الضوء القادم من السيارة إلى أعلى في اتجاه عين المشاهد (b). يتحرك قاع مقدمة الموجة أسرع من قممتها (c).

ويبين الشكل 5c-6 كيف يحدث هذا؛ فعندما ينتقل الضوء من جسم بعيد إلى أسفل نحو الطريق، فإن معامل انكسار الهواء يقل بسبب سخونة الهواء، ويكون تغير درجة الحرارة تدريجياً. تذكر من الفصول السابقة أن مقدمات موجات الضوء التي درستها تتألف من موجات هيجنز. وفي السراب تنتقل موجات هيجنز القريبة من سطح الأرض أسرع من تلك الموجات التي في الأعلى، مما يؤدي إلى انحراف مقدمات الموجات تدريجياً إلى أعلى. وتحدث ظاهرة مشابهة تُسمى السراب القطبي؛ عندما يبدو انعكاس قارب بعيد فوق القارب نفسه، حيث يُبقي الماء الهواء القريب من سطحه بارداً.

تفريق (تحليل) الضوء Dispersion of Light

تتحدد سرعة الضوء في وسط ما من خلال التفاعلات بين الضوء وذرات الوسط. وتعرف من دراستك السابقة أن درجة الحرارة والضغط يرتبطان بطاقة الجسيمات على المستوى الذري، لذا تتغير سرعة الضوء، ويتغير تبعاً لذلك معامل الانكسار للوسط الغازي قليلاً مع تغير درجة الحرارة. وبالإضافة إلى ذلك، فإن سرعة الضوء ومعامل الانكسار يختلفان للأطوال الموجية المختلفة في الوسط نفسه.

يتحلل الضوء الأبيض إلى طيف من الألوان عند مروره خلال منشور زجاجي، كما يبين الشكل 6a-6، حيث تُسمى هذه الظاهرة **بالتفريق**. وإذا نظرت بدقة إلى الضوء الذي يمر خلال المنشور فستلاحظ أن اللون البنفسجي ينكسر أكثر من اللون الأحمر، كما يبين الشكل 6b-6؛ وهذا يحدث لأن سرعة الضوء البنفسجي خلال الزجاج أقل من سرعة الضوء الأحمر؛ حيث إن تردد الضوء البنفسجي أكبر من تردد الضوء الأحمر، مما يجعله يتفاعل بصورة مختلفة مع ذرات الزجاج، وهذا يؤدي إلى جعل معامل انكسار الزجاج للضوء البنفسجي أكبر منه للضوء الأحمر.

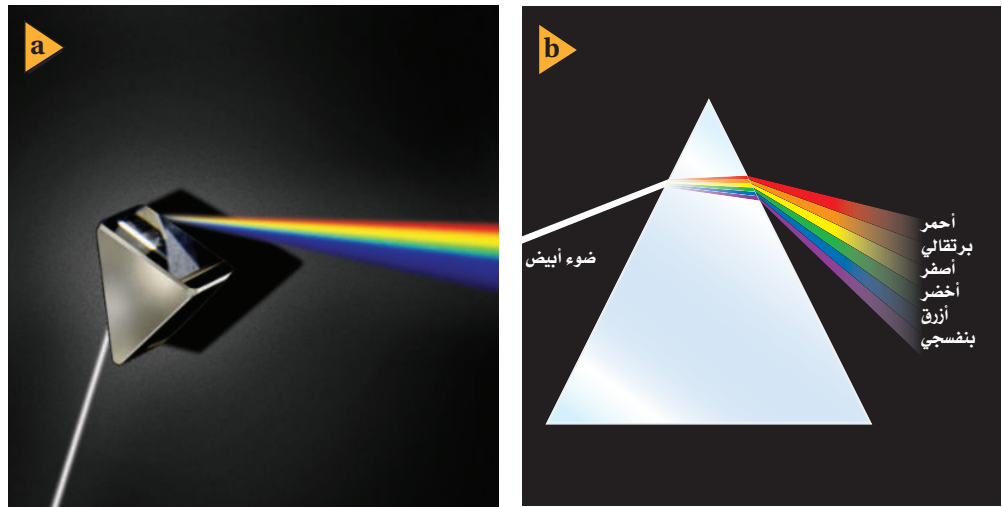

الشكل 6-6 يسقط ضوء أبيض على منشور فيتفرق (يتحلل) إلى حزم من ألوان مختلفة (a). وتنعرف الألوان المختلفة من الضوء بدرجات مختلفة عند عبورها وسط ما (b).



قوس المطر المنشور ليس الوسيلة الوحيدة لتفريق الضوء الأبيض ثم تحليله إلى ألوانه؛ فقوس المطر طيف يتشكّل عندما يتفرّق ضوء الشمس بفعل قطرات الماء في الغلاف الجوي. وينكسر ضوء الشمس الساقط على قطرات الماء، حيث ينكسر كل لون بزواوية انكسار مختلفة قليلاً؛ بسبب التفريق كما هو موضّح في الشكل 6-7a. ويحدث انعكاس داخلي لبعض الضوء على السطح الخلفي للقطرة. وعند خروج الضوء من القطرة يحدث له انكسار مرة أخرى ويزداد التفريق.

وعلى الرغم من أن كل قطرة تنتج طيفاً كاملاً إلا أن المراقب الموجود بين الشمس والمطر سيرى من كل قطرة طولاً موجياً معيناً للضوء فقط؛ حيث يعتمد الطول الموجي على المواقع النسبية للشمس، والقطرة، والمراقب، كما يبين الشكل 6-7b. وسيظهر طيف كامل؛ لأنه يوجد الكثير من القطرات في السماء. وستصنع القطرات التي تعكس الضوء الأحمر زاوية 42° بالنسبة لأشعة الشمس؛ في حين تصنع القطرات التي تعكس الضوء الأزرق زاوية 40° .

قد ترى أحياناً قوس مطر ثانٍ باهتٍ، كما في الشكل 6-8. ويقع قوس المطر الثاني خارج الأول، كما يكون باهتاً، وله ترتيب ألوان معكوس. وينتج هذا التأثير بسبب انعكاس أشعة الضوء مرتين في داخل قطرة الماء. وقد يظهر قوس مطر ثالث خارج الإثنين، ولكن

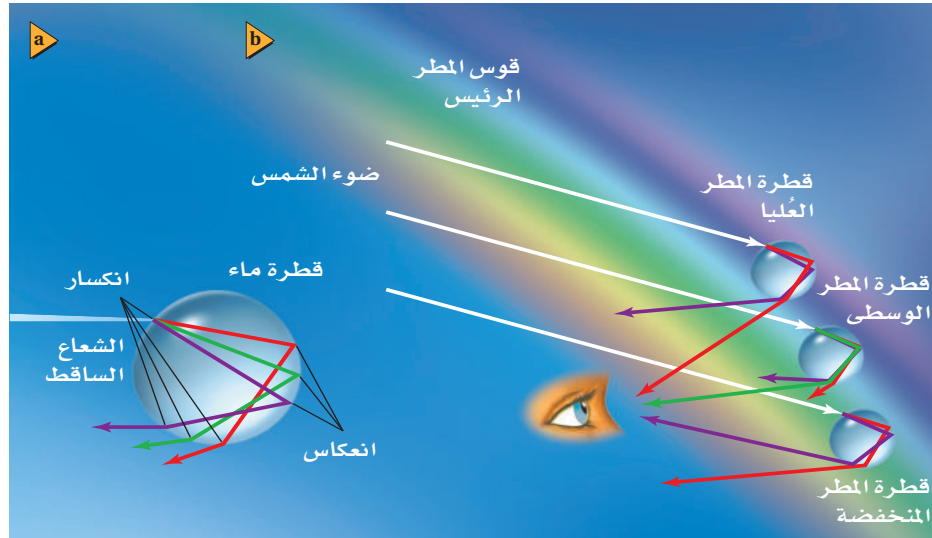

■ الشكل 6-7 يتشكّل قوس المطر بسبب تفرّق (تحلّل) الضوء الأبيض عند دخوله الحد الفاصل وانعكاسه عن الحد الفاصل الداخلي، وخروجه من قطرات المطر (a). يصل لون واحد فقط إلى المراقب من كل قطرة مطر بسبب التفريق (b).



■ الشكل 8-6 يسمح وجود الضباب خلال رؤيتك للضوء المشتتم على الطيف الكامل للألوان بأن يصل إلى عينيك على صورة قوس مطر. وقد يمكنك الانعكاس عن قطرات المطر أحياناً من رؤية قوس مطر آخر بألوان معكوسة الترتيب.



بصورة نادرة جداً. ما توقعك حول عدد مرات انعكاس الضوء في قطرة الماء وترتيب ظهور الألوان لقوس المطر الثالث؟

1-6 مراجعة

4. **معامل الانكسار** عند نفاذ الضوء من الماء إلى سائل معين فإنه ينحرف مقترباً من العمود المقام، ولكن عند نفاذ الضوء من زجاج العدسات إلى السائل نفسه فإنه ينحرف مبتعداً عن العمود المقام. ما الذي تستنتجه عن معامل انكسار السائل؟
5. **معامل الانكسار** سقط شعاع ضوئي في الهواء بزاوية 30.0° على قالب من مادة غير معروفة، فانكسر فيها بزاوية 20.0° . ما معامل انكسار المادة؟
6. **سرعة الضوء** هل يمكن أن يكون معامل الانكسار أقل من 1؟ وما الذي يعنيه هذا بالنسبة لسرعة الضوء في ذلك الوسط؟
7. **سرعة الضوء** ما سرعة الضوء في الكلوروفورم ($n=1.51$)؟
8. **الانعكاس الكلي الداخلي** إذا توافر لديك الكوارتز وزجاج العدسات لتصنع ليفاً بصرياً، فأيهما تستخدم لطبقة الغلاف؟ ولماذا؟
9. **زاوية الانكسار** تعبر حزمة ضوئية الماء إلى داخل البولي إيثيلين (معامل انكساره $n=1.50$). فإذا كانت $\theta_i=57.5^\circ$ فما زاوية الانكسار في البولي إيثيلين؟
10. **الزاوية الحرجة** هل هناك زاوية حرجة للضوء المنتقل من الزجاج إلى الماء، وللضوء المنتقل من الماء إلى الزجاج؟
11. **التفريق** لماذا تستطيع رؤية صورة الشمس فوق الأفق تمامًا عندما تكون الشمس نفسها قد غابت فعلاً؟
12. **التفكير الناقد** في أي اتجاه تستطيع رؤية قوس المطر في مساء يوم ماطر؟ وضح إجابتك.



6-2 العدسات المحدبة والمقعرة Convex and Concave Lenses

يكون انكسار الضوء في الطبيعة جميلاً؛ إذ ينتج عنه قوس المطر والخسوف الأحمر للقمر. وهناك فوائد كثيرة للانكسار في حياتنا؛ فقد كتب الفيزيائي الفرنسي برنارد أوف جوردون عام 1303 حول استخدام العدسات لتصحيح النظر. واستخدم جاليليو عام 1610 عدستين لصنع التلسكوب الذي اكتشف بواسطته أقمار المشتري. واستخدمت العدسات منذ زمن جاليليو في أجهزة عديدة، منها الميكروسكوبات وآلات التصوير. وقد تكون العدسات أكثر الأدوات البصرية فائدة.

أنواع العدسات Types of Lenses

العدسة قطعة من مادة شفافة، مثل الزجاج أو البلاستيك، تُستخدم في تجميع الضوء أو تفريقه وتكوين الصور. ويمكن أن يكون أي سطح من سطحي العدسة منحنيًا أو مستويًا. وتُسمى العدسة في الشكل 6-9a **عدسة محدبة**؛ لأنها أكثر سمكًا عند الوسط مما عند الأطراف. وتُسمى العدسة المحدبة العدسة المجمعّة؛ وذلك لأنها عندما تُحاط بمادة معامل انكسارها أقل من معامل انكسار مادة العدسة فإنها تعمل على كسر الأشعة الضوئية المتوازية والموازية للمحور الرئيس بحيث تتجمع الأشعة المنكسرة في نقطة واحدة. وتُسمى العدسة التي في الشكل 6-9b **عدسة مقعرة**؛ لأنها أدق وأرق عند الوسط مما عند الطرفين. وتُسمى العدسة المقعرة العدسة المفرّقة؛ وذلك لأنها عندما تُحاط بمادة معامل انكسارها أقل من معامل انكسار مادة العدسة فإنها تعمل على كسر أشعة الضوء المتوازية بحيث تتفرّق.

عندما يمر الضوء خلال عدسة يحدث الانكسار عند سطحيها. ويمكنك التنبؤ بمسار الأشعة المارة خلال العدسات باستخدام قانون سنل والهندسة. ولتسهيل مثل هذه المسائل افترض أن الانكسار يحدث كاملاً في مستوى يُسمى المستوى الأساسي، يمر في مركز العدسة وطرفيها. ويُسمى هذا التقريب نموذج العدسة الرقيقة، والذي سيطبق على العدسات جميعها التي تدرسها في هذا القسم.

معادلتا العدسة تتضمن المسائل التي تحلها عدسات كروية رقيقة، أي عدسات لها وجوه مقوّسة بتقوّس الكرة نفسه. واعتمادًا على نموذج العدسة الرقيقة، والتبسيطات المستخدمة

الأهداف

- تصف كيف تتكون الصور الحقيقية والخيالية بواسطة عدسات محدبة ومقعرة مفردة على الترتيب.
- تعين موقع الصور المتكوّنة بواسطة العدسات بالطريقتين الهندسية والرياضية.
- توضّح كيف يمكن تقليل الزوغان اللوني.

المفردات

- العدسة
- العدسة المحدبة
- العدسة المقعرة
- معادلة العدسة الرقيقة
- الزوغان اللوني
- العدسة اللالونية

تجربة عملية

العدسات المحدبة والعدسات المقعرة

ارجع إلى دليل التجارب العملية على منصة عين الإثرائية

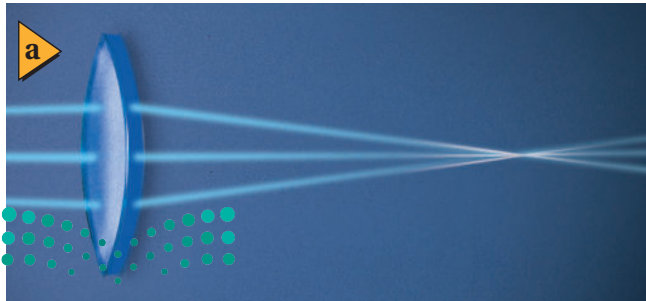

في حل مسائل المرايا الكروية، طوّرت معادلتان للعدسات؛ إذ تربط **معادلة العدسة الرقيقة** بين البعد البؤري للعدسة الكروية الرقيقة وبعُد الجسم وبعُد الصورة.

$$\frac{1}{f} = \frac{1}{d_i} + \frac{1}{d_o} \quad \text{معادلة العدسة الرقيقة}$$

مقلوب البعد البؤري للعدسة الكروية يساوي حاصل جمع مقلوب بعُد الصورة ومقلوب بعُد الجسم عن العدسة.

وتستخدم معادلة التكبير في العدسات الكروية الرقيقة كالتي استخدمت في المرايا الكروية.

$$m = \frac{h_i}{h_o} = \frac{-d_i}{d_o} \quad \text{التكبير}$$

يعرف تكبير عدسة كروية لجسم ما بأنه نسبة طول الصورة إلى طول الجسم، ويساوي سالب بعُد الصورة عن العدسة مقسومًا على بعُد الجسم عن العدسة.

استخدام معادلتَي العدسات من المهم استخدام نظام إشارات مناسب عند استخدام هاتين المعادلتين. ويبين الجدول 2-6 مقارنة بين بعُد الصورة، والتكبير، ونوع الصورة المتكوّنة بواسطة عدسات محدبة ومقعرة مفردة عند وضع الجسم في مواقع متعددة d_o بالنسبة للعدسة. ولاحظ التشابه بين هذا الجدول والجدول 1-5 الخاص بالمرايا. وكما في المرايا، فإن المسافة بين المستوى الأساسي للعدسة والبؤرة هي البعد البؤري f . ويعتمد البعد البؤري على شكل العدسة ومعامل انكسار مادتها. ويمكن أن تكون الأبعاد البؤرية وأبعاد الصورة سالبة.

تكون الصورة الخيالية للعدسات دائمة في الجانب نفسه الموجود فيه الجسم، مما يعني أن بعُد الصورة سالب. وتكون الصورة أصغر من الجسم عندما تكون القيمة المطلقة للتكبير بين صفر وواحد. في حين تمثّل القيمة المطلقة للتكبير التي تكون أكبر من واحد، الصور الأكبر من الأجسام. أما التكبير السالب فيعني أن الصورة مقلوبة بالنسبة للجسم. لاحظ أيضًا أن العدسة المقعرة تنتج صورًا خيالية فقط، في حين تنتج العدسة المحدبة صورًا حقيقية أو خيالية.

الجدول 2-6

خصائص العدسات الكروية

نوع العدسة	f	d_o	d_i	m	الصورة
محدبة	+	$d_o > 2f$	$2f > d_i > f$	مصغرة مقلوبة	حقيقية
		$2f > d_o > f$	$d_i > 2f$	مكبّرة مقلوبة	حقيقية
		$f > d_o > 0$	$ d_i > d_o$ سالب	مكبّرة	خيالية
مقعرة	-	$d_o > 0$	$ f > d_i > 0$ سالب	مصغرة	خيالية

تجربة
عملية

كيف ينحرف الضوء؟

ارجع إلى دليل التجارب العملية على منصة عين الإثرائية



تجربة

تأثيرات تغطية العدسات



ما الذي يحدث عندما تغطي جزءاً من العدسة؟ هل يؤدي ذلك إلى تكون جزء من الصورة الحقيقية فقط بواسطة العدسة؟

1. ألصق طرف العدسة المحدبة بكرة من الصلصال، وضع العدسة فوق الطاولة. تحذير: للعدسات أطراف حادة، لذا تعامل معها بحذر.

2. ضع مصباحاً صغيراً عند أحد طرفي الطاولة، وشاشة عند الطرف الآخر للحصول على صورة واضحة للمصباح الضوئي. تحذير: قد يسخن المصباح فيحرق يدك.

3. توقع ماذا يحدث للصورة إذا وضعت يدك على النصف العلوي للعدسة؟ هذا ما يُسمى التغطية. 4. لاحظ تأثيرات التغطية لأكثر وأقل مساحة من العدسة.

التحليل والاستنتاج

5. ما الحجم الكلي من العدسة الذي يتطلبه الحصول على صورة كاملة؟ 6. ما تأثير تغطية العدسة؟

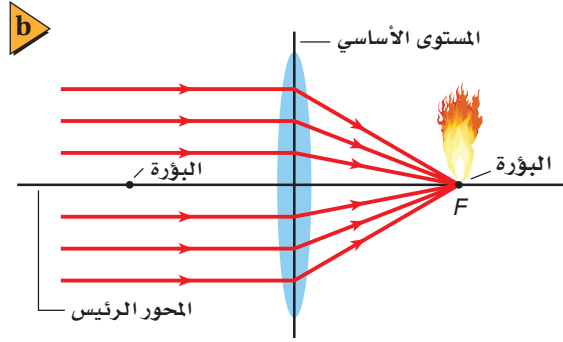

الشكل 10-6 يمكن استخدام عدسة مجمعة لحرق ورقة (a). يتجمع الضوء الداخل بصورة موازية للمحور الرئيس عند بؤرة العدسة، ولذا تتركز الطاقة الشمسية (b).

العدسات المحدبة والصور الحقيقية

Convex Lenses and Real Images

يمكن إشعال ورقة أو ألياف خشبية - كما في الشكل 10a-6 - بتكوين صورة للشمس عليها. تذكر من خلال دراستك السابقة أن أشعة الشمس تصل إلى الأرض بصورة متوازية تقريباً. وتتجمع الأشعة بعد انكسارها بواسطة العدسة عند البؤرة F للعدسة. والشكل 10b-6 يبين نقطتين بؤريتين، واحدة في كل جانب من جوانب العدسة، وإذا دورت العدسة حول نفسها، فإنها ستعمل بالطريقة نفسها.

مخطط الأشعة وفقاً لمخطط الأشعة، الموضح في الشكل 11-6، ستحتاج إلى استخدام شعاعين فقط لتحديد موقع صورة نقطة على جسم؛ إذ يكون الشعاع 1 موازياً للمحور الرئيس، وينكسر ماراً بالنقطة F في الجانب الآخر للعدسة. ويمر الشعاع 2 بالنقطة F في طريقه إلى العدسة، ويكون مساره بعد الانكسار موازياً للمحور الرئيس، حيث يتقاطع الشعاعان عند نقطة ما بعد F ، فيحددان موقع الصورة. وتتقاطع الأشعة المختارة من نقاط أخرى على الجسم عند نقاط مماثلة لتكوين الصورة على نحوٍ كامل. لاحظ أن الصورة حقيقية ومقلوبة ومصغرة بالنسبة للجسم.

تستطيع استخدام الشكل 11-6 لتحديد موقع الصورة لجسم يكون قريباً من العدسة أكثر

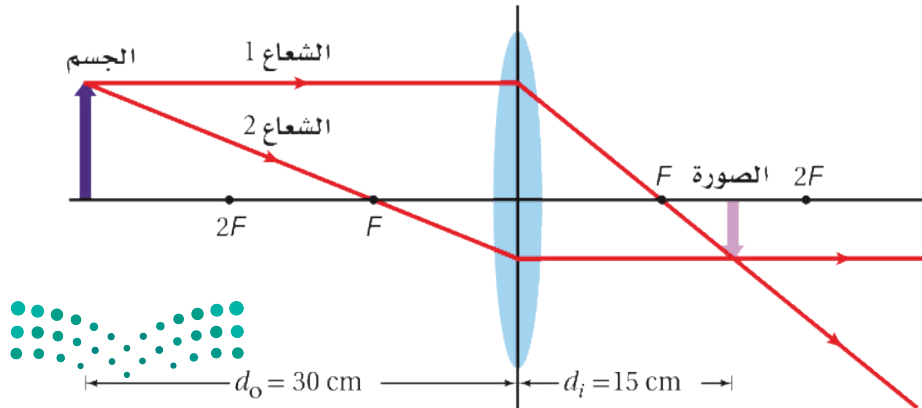

الشكل 11-6 إذا وضع جسم على بُعد أكبر من ضعف البعد البؤري للعدسة تتكون صورة حقيقية مقلوبة ومصغرة بالنسبة للجسم. وإذا وضع الجسم في مكان الصورة أمكنك تعيين موقع الصورة الجديدة من خلال رسم الأشعة نفسها في الاتجاه المعاكس.

■ الشكل 12-6 عندما يوضع جسم على بعد مساوٍ لضعف البعد البؤري عن العدسة فإن أبعاد الصورة تكون مساوية لأبعاد الجسم.

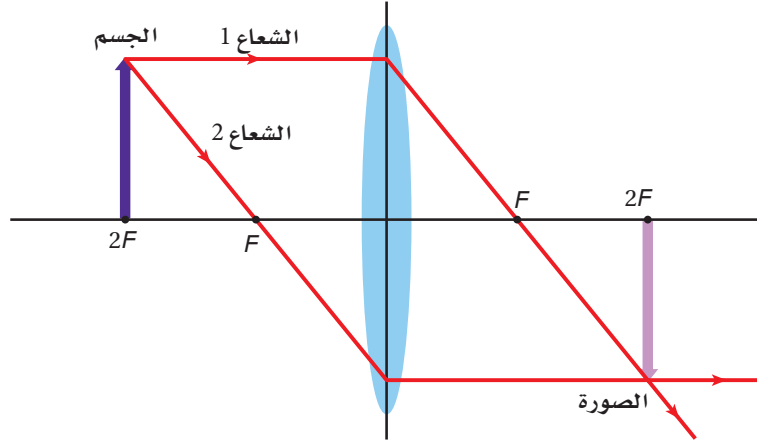

من الجسم الذي في الشكل. فإذا عكس اتجاه الشعاع المنكسر فإنه سيتبع مساره الأصلي في الاتجاه المعاكس، وهذا يعني أنه يمكن تبادل المواقع بين الجسم والصورة بتغيير اتجاه الأشعة. أما إذا وضع الجسم على بعد يساوي ضعف البعد البؤري من العدسة عند نقطة $2F$ ، كما في الشكل 12-6، فإن الصورة تتكون عند $2F$ ويكون للصورة والجسم البعدين نفسيهما بسبب التماثل. لذا تستطيع استنتاج أنه إذا كان بُعد الجسم عن العدسة أكبر من ضعف البعد البؤري للعدسة ستكون الصورة مصغرة. وإذا كان الجسم بين F و $2F$ ، ستكون الصورة مكبرة.

مثال 2

الصورة المتكونة بواسطة عدسة محدبة وضع جسم على بعد 32.0 cm من عدسة محدبة بعدها البؤري 8.0 cm .

a. أين تتكوّن الصورة؟

b. إذا كان طول الجسم 3.0 cm فما طول الصورة؟

c. ما اتجاه الصورة؟

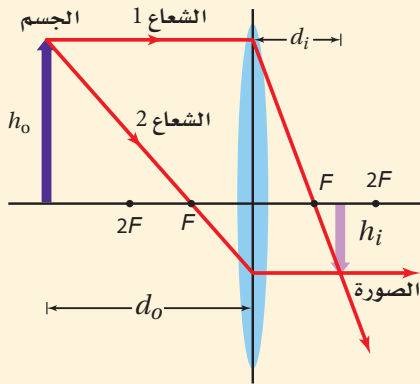

1 تحليل المسألة ورسمها

- مثل الحالة، وعيّن موقع كلٍّ من الجسم والعدسة.
- ارسم الشعاعين الأساسيين.

المعلوم

المجهول

$$d_i = ? \quad h_i = ? \quad d_o = 32.0\text{ cm}, \quad h_o = 3.0\text{ cm}, \quad f = 8.0\text{ cm}$$

2 إيجاد الكمية المجهولة

a. استخدم معادلة العدسة الرقيقة لتحديد d_i

عوض مستخدماً $d_o = 32.0\text{ cm}$ ، $f = 8.0\text{ cm}$

$$\frac{1}{f} = \frac{1}{d_i} + \frac{1}{d_o}$$

$$d_i = \frac{fd_o}{d_o - f} = \frac{(8.0\text{ cm})(32.0\text{ cm})}{32.0\text{ cm} - 8.0\text{ cm}}$$

11 cm بعيداً عن العدسة في الجانب المعاكس للجسم

b. استخدم معادلة التكبير وحل لإيجاد طول الصورة.

$$m = \frac{h_i}{h_o} = \frac{-d_i}{d_o}$$

$$h_i = \frac{-d_i h_o}{d_o} = \frac{-(11 \text{ cm})(3.0 \text{ cm})}{32.0 \text{ cm}}$$

$$= -1.0 \text{ cm} \text{ (طول الصورة } 1.0 \text{ cm)}$$

دليل الرياضيات

إجراء العمليات الحسابية باستخدام الأرقام المعنوية

عوض مستخدمًا $d_i = 11 \text{ cm}$ ، $h_o = 3.0 \text{ cm}$ ، $d_o = 32.0 \text{ cm}$

c. إن الإشارة السالبة في الفرع b تعني أن الصورة مقلوبة.

3 تقويم الجواب

- هل الوحدات صحيحة؟ الأبعاد كلها بالستيمتر cm.
- هل تعني الوحدات أي شيء؟ بُعد الصورة موجب (صورة حقيقية)، أما طولها فسالِب؛ أي مقلوبة بالنسبة للجسم، مما يدل على أن العدسة محدبة.

مسائل تدريبية

13. تكوّن لجسم موجود بالقرب من عدسة محدبة صورة حقيقية مقلوبة طولها 1.8 cm على بُعد 10.4 cm منها. فإذا كان البعد البؤري للعدسة 6.8 cm فما بُعد الجسم؟ وما طولها؟
14. وضع جسم عن يسار عدسة محدبة بعدها البؤري 25 mm، فتكوّنت له صورة حجمها يساوي حجم الجسم. ما بُعد كل من الجسم والصورة؟

العدسات المحدبة والصور الخيالية

Convex Lenses and Virtual Images

عندما يوضع جسم في بؤرة عدسة محدبة فإن الأشعة ستتكسر في حزمة متوازية ولا تتكوّن صورة له. وعندما يقترب الجسم من المستوى الأساسي للعدسة تنحرف الأشعة وتشتت في اتجاه الجانب المعاكس للعدسة، وتظهر هذه الأشعة للمشاهد كأنها قادمة من بقعة في جانب العدسة نفسه الذي فيه الجسم، وتكون الصورة خيالية، ومعتدلة ومكبّرة.

يبين الشكل 13-6 كيف تكوّن العدسة المحدبة صورة خيالية. فعندما يكون الجسم بين F والعدسة يصل الشعاع 1 إلى العدسة موازيًا للمحور الرئيس، وينكسر مارًا بالبؤرة F . أما الشعاع 2 فينتقل من قمة الجسم، وفي اتجاه مماثل إلى الاتجاه الذي يسلكه إذا بدأ من F في جانب العدسة الذي يوجد فيه الجسم. ويبيّن الخط المتقطع من F إلى الجسم كيف ترسم الشعاع 2، حيث يخرج الشعاع 2 من العدسة موازيًا للمحور الرئيس. ويتباعد

■ الشكل 13-6 يبين مخطط الأشعة، أن العدسة المحدبة تكوّن صورة خيالية معتدلة ومكبرة مقارنة بالجسم عندما يكون الجسم بين العدسة والبؤرة. ولأن الأشعة الرئيسية جزء من نموذج يساعد على تعيين موقع الصورة فإنهما يجب ألا يمرّا خلال صورة العدسة في مخطط الأشعة. وتتكون الصورة في الواقع فقط بواسطة الضوء الذي يمرّ خلال العدسة.

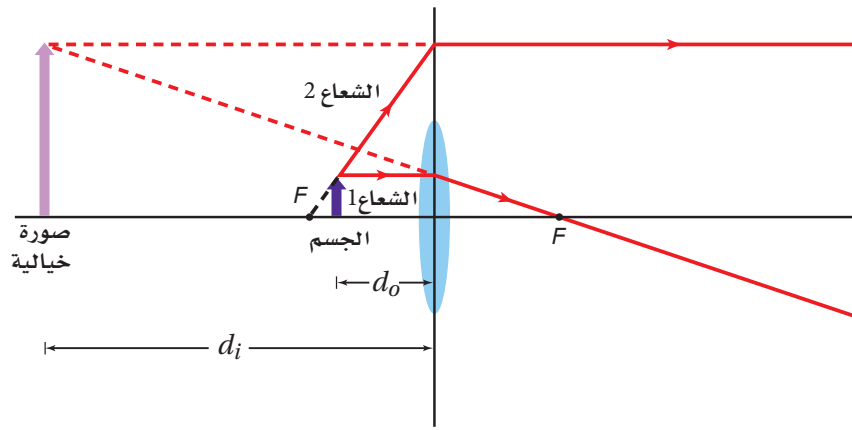

الشفاعان 1 و 2 عندما يخرجان من العدسة. لذا لا يمكن تكوين صورة حقيقية. إن رسم الامتداد الخلفي للشفاعين المنكسرين لتعيين مكان تقاطعها الظاهري يحدّد موضع الصورة الخيالية، ويكون موضعها في جانب العدسة نفسه الذي يوجد فيه الجسم، وتكون الصورة معتدلة ومكبرة. لاحظ أن الصورة الحقيقية تتكوّن بفعل الضوء الذي يمرّ خلال العدسة، ولكن بإمكانك تحديد الصورة الخيالية بواسطة رسم امتدادات الأشعة التي لا تمرّ فعلاً من خلال العدسة.

مسائل تدريبيّة

15. إذا وضعت صحيفة على بُعد 6.0 cm من عدسة محدبة بعدها البؤري 20.0 cm فأوجد بُعد الصورة المتكوّنة لها.
16. إذا وضعت عملة معدنية قطرها 2.0 cm على بُعد 3.4 cm من عدسة مكبرة بعدها البؤري 12.0 cm فحدّد موقع صورة العملة المعدنية، وقطر الصورة.
17. يريد أحد هواة جمع الطوابع تكبير طابع بمقدار 4.0 مرات عندما يكون الطابع على بُعد 3.5 cm من العدسة. ما البعد البؤري للعدسة اللازمة؟

العدسات المقعرة Concave Lenses

تفرّق العدسة المقعرة الأشعة كلّها. والشكل 14-6 يبيّن كيف تكوّن مثل هذه العدسة صورة خيالية، حيث يصل الشفاعة 1 إلى العدسة موازياً المحور الرئيس. ويخرج من العدسة على

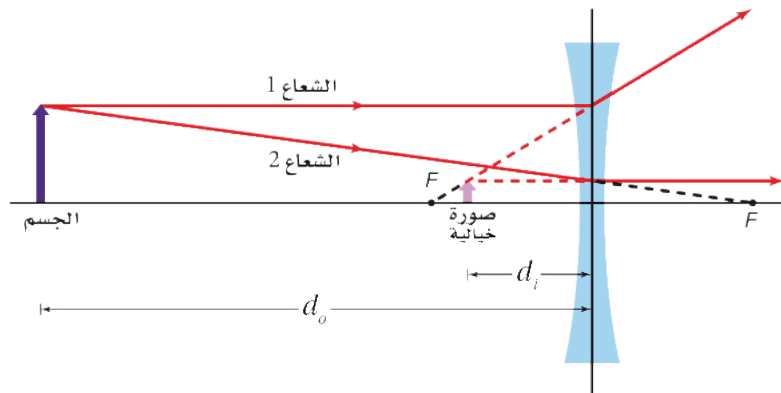

■ الشكل 14-6 تكوّن العدسات المقعرة صوراً خيالية ومعتدلة ومصغرة فقط مقارنة بالأجسام.



شكل شعاع يمرّ امتداده في البؤرة. أما الشعاع 2 فيصل إلى العدسة كما لو كان سيمر خلال البؤرة في الجانب المعاكس، ويتعد عن العدسة موازيًا المحور الرئيس. وتتقاطع الامتدادات الخلفية للشعاعين 1 و 2 في الجانب نفسه من العدسة الذي يوجد فيه الجسم. ولأن الأشعة تخرج من العدسة متباعدة، فإنها تكوّن صورة خيالية. ويكون موضع الصورة عند النقطة التي يظهر عندها أن الأشعة تخرج من العدسة متباعدة منها. وتكون الصورة أيضًا معتدلة وأصغر من الجسم (مصغرة). وهذا صحيح بغض النظر عن بُعد الجسم عن العدسة، كما يكون البعد البؤري للعدسة المقعرة سالبًا.

يجب أن تتذكّر عند استخدام معادلة العدسة الرقيقة لحل مسائل على العدسات المقعرة أن نظام الإشارات للبعد البؤري مختلف عنه للعدسة المحدبة. فإذا كان البعد البؤري للعدسة المقعرة 24 cm فإن عليك أن تستخدم القيمة $f = -24$ cm في معادلة العدسة الرقيقة. وتكون الصور المتكوّنة بالعدسة المقعرة جميعها خيالية، لذا فإذا كان بُعد الصورة 20 cm عن العدسة فإن عليك أن تستخدم القيمة $d_i = -20$ cm. أما بُعد الجسم فيكون موجبًا دائمًا.

عيوب العدسات الكروية Defects of Spherical Lenses

درست خلال هذا الفصل العدسات التي تكوّن صورة كاملة عند مواضع محدّدة. وفي الواقع، فإن للعدسات الكروية عيوبًا جوهرية - مثل المرايا الكروية - ينجم عنها مشكلات في وضوح الصورة وألوانها. حيث تواجه العدسات الكروية تشتتًا (زوغانًا) متعلقًا بتصميمها الكروي، مثل المرايا تمامًا. وإضافة إلى ذلك، فإن تشتت الضوء خلال العدسة الكروية يسبّب زوغانًا لا تسببه المرايا.

الزوغان الكروي يقترح النموذج الذي استخدمته لرسم الأشعة خلال العدسات الكروية أن الأشعة التي تسقط متوازية تتجمّع في الموضع نفسه، وهذا مجرد تقريب. وفي الحقيقة، تتجمّع الأشعة المتوازية التي تمر خلال أطراف العدسة الكروية في مواضع مختلفة عن المواضع التي تتجمّع فيها الأشعة المتوازية والقريبة من المحور الرئيس. ويسمى عدم قدرة العدسة الكروية على تجميع الأشعة المتوازية جميعها في نقطة واحدة الزوغان الكروي، وسببه اتساع سطح العدسة. ويعالج الزوغان الكروي بمراعاة أن تكون الأشعة الضوئية التي تسقط على العدسة قريبة من المحور الرئيس، وتستخدم العديد من العدسات في الأدوات العالية الدقة، حيث تستخدم غالبًا خمس عدسات أو أكثر لتكوين صور واضحة ودقيقة.

الزوغان اللوني هناك عيب آخر في العدسات لا يوجد في المرايا. فالعدسة مثل المنشور، تنكسر فيها الأطوال الموجية المختلفة للضوء بزوايا مختلفة، كما يبين الشكل 15a-6. ولذلك يتجمّع الضوء أو يتفرق عند مروره خلال العدسة المحدبة أو المقعرة على الترتيب، وخصوصًا بالقرب من الأطراف، ويظهر الجسم عند النظر إليه من خلال العدسة محاطًا



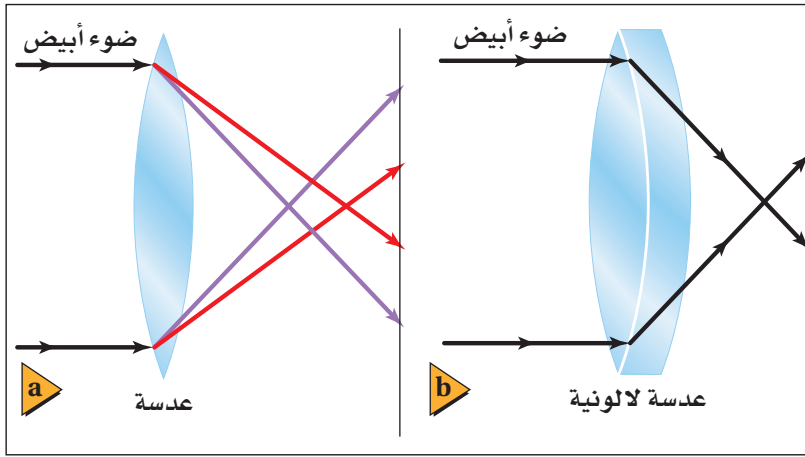

■ الشكل 15-6 للعدسات البسيطة جميعها زوغان لوني، حيث يتركز الضوء ذو الأطوال الموجية المختلفة في نقاط مختلفة (a). العدسة اللالونية نظام من العدسات يؤدي إلى تقليل العيب اللوني (b).

بالألوان. ويسمى هذا التأثير **الزوغان اللوني**.

ويحدث الزوغان اللوني دائماً عندما تستخدم عدسة مفردة. ويمكن تخفيض أثر هذا العيب كثيراً باستخدام **العدسات اللالونية**؛ وهي نظام مكون من عدستين أو أكثر، كعدسة محدبة مع عدسة مقعرة، لهما معامل انكسار مختلفين. ويبين الشكل 15b-6 مثل هذا التركيب للعدسات. فكلتا العدستين في الشكل تشتت الضوء، ولكن التشتت الذي

تسببه العدسة المحدبة يلغيه تقريباً التشتت الذي تسببه العدسة المقعرة. ويُختار معامل انكسار العدسة المحدبة على أن يؤدي النظام المكوّن من العدسات إلى تجميع الضوء.

2-6 مراجعة

21. **الزوغان اللوني** للعدسات البسيطة كلها زوغان لوني. فسر ذلك. لماذا لا ترى هذا الأثر عندما تنظر خلال الميكروسكوب (المجهر)؟
22. **الزوغان اللوني** إذا سمحت لضوء أبيض بالمرور من خلال عدسة محدبة إلى شاشة، وضبطت المسافة بين الشاشة والعدسة لتجمع اللون الأحمر، ففي أي اتجاه يجب أن تحرك الشاشة لتجمع الضوء الأزرق؟
23. **التفكير الناقد** تتكون عدسة هوائية من زجاجتي ساعتين، موضوعة في خزان ماء. انقل الشكل 17-6 إلى دفترتك، وارسم تأثير هذه العدسة في أشعة الضوء المتوازية الساقطة عليها.

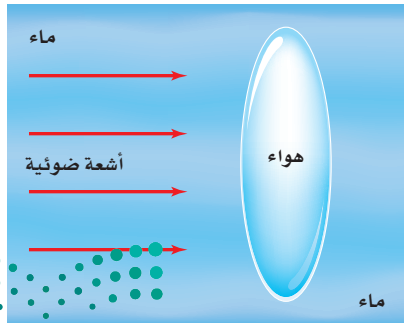

■ الشكل 17-6

18. **التكبير** تُستخدم العدسات المكبرة عادة لتكوين صور أكبر من الأجسام، ولكنها أيضاً يمكن أن تكون صوراً أصغر من الأجسام. وضح ذلك.
19. **بُعد الصورة وطولها** وضع جسم طوله 3.0 cm على بُعد 2.0 cm من عدسة محدبة بعدها البؤري 6.0 cm. ارسم مخطّط الأشعة لتحديد موقع الصورة وطولها، واستخدم معادلة العدسة الرقيقة ومعادلة التكبير للتحقق من إجابتك.
20. **أنواع العدسات** يبيّن الشكل 16-6 المقطع العرضي لأربع عدسات رقيقة. أيّ هذه العدسات:
 - a. محدبة؟
 - b. مقعرة؟

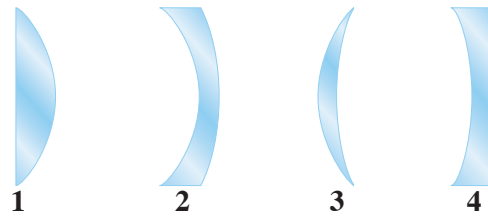

■ الشكل 16-6



3-6 تطبيقات العدسات Applications of Lenses

إن الخصائص التي تعلّمتها حول انكسار الضوء خلال العدسات تستخدم في أغلب الآلات البصرية. وتستخدم في حالات عديدة مجموعة من العدسات والمرآيا لتكوين صورة واضحة لأجسام صغيرة أو بعيدة. إذ يحتوي كل من المنظار الفلكي (التلسكوب)، والمنظار، وآلة التصوير، والمجهر (الميكروسكوب)، وحتى العين - على عدسات.

العدسات في العينين Lenses in Eyes

من بديع صنع الخالق - عز وجل - خلق العين البشرية وهي أداة بصرية، مملوءة بسائل. وهي على هيئة وعاء كروي تقريباً كما يبين الشكل 18-6. ويتنقل الضوء المنبعث أو المنعكس عن الجسم إلى داخل العين خلال القرنية، ثم يمر الضوء بعدها خلال العدسة ويتجمّع على الشبكية الموجودة في مؤخرة العين. وتمتص خلايا متخصصة في الشبكية الضوء وترسل المعلومات المتعلقة بالصورة بواسطة العصب البصري إلى الدماغ.

تكوّن الصور قد تعتقد - بسبب التسمية - أن عدسة العين هي المسؤولة عن تجميع الضوء على الشبكية. ولكن في الحقيقة، يتجمّع الضوء الداخل إلى العين أساساً بواسطة القرنية؛ لأن الفرق بين معاملي انكسار الهواء ومادة القرنية كبير نسبياً. أما العدسة فهي المسؤولة عن التجميع الدقيق الذي يسمح لك برؤية الأجسام البعيدة والقريبة بوضوح تام. وتستطيع العضلات المحيطة بالعين من خلال عملية تسمى التكيف أن تجعل العدسة تنقبض أو تنبسط، مما يغيّر من شكلها، فيؤدي بدوره إلى تغيير البعد البؤري لعدسة العين. فعندما ترتخي العضلات تتركز صورة الجسم البعيد على الشبكية. وعندما تنقبض العضلات يقل البعد البؤري للعدسة، مما يسمح لصور الأجسام القريبة بالتجمع على الشبكية.

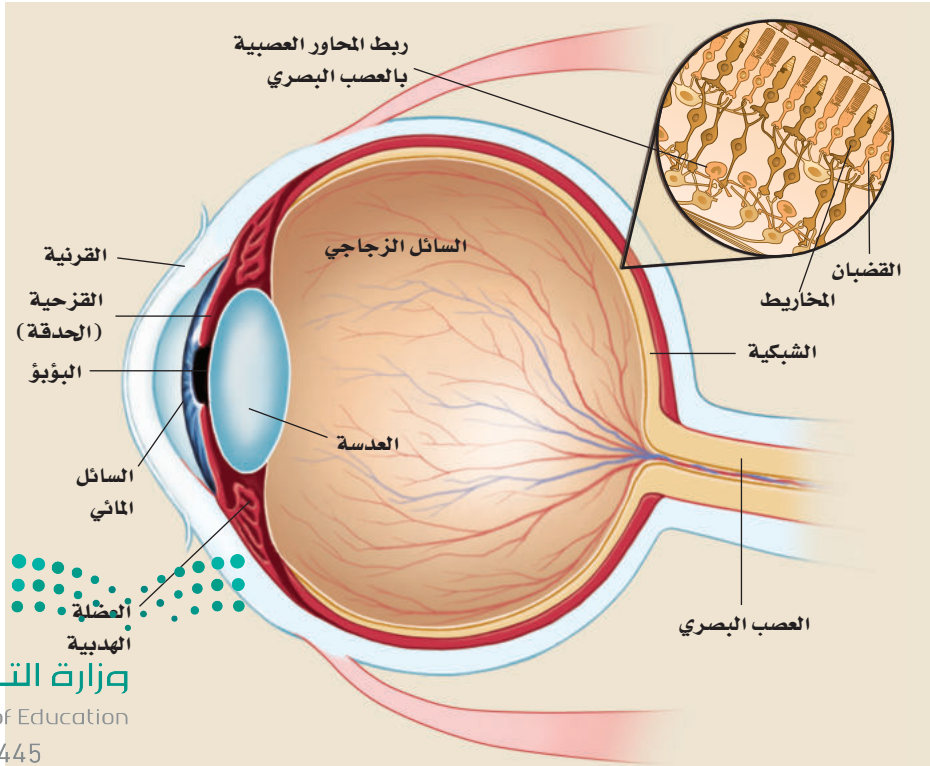

الأهداف

- تصف كيف تُجمّع العين الضوء لتكوّن الصور.
- توضّح المقصود بكل من: قصر النظر وطول النظر، وكيف تُصحّح عدسات النظارات هذه العيوب.
- تصف الأنظمة البصرية في بعض الأدوات البصرية الشائعة.

المفردات

- قصر النظر
- طول النظر

الربط مع الأحياء



صمم انفوجرافيك موظفًا فيه ما شاهدته عن اضرار تعاطي المؤثرات العقلية على العين وشاركها عبر وسائل التواصل الاجتماعي.

■ الشكل 18-6 العين البشرية معقدة، وتتركّب من أجزاء متعدّدة تعمل جميعها بدقة متناهية.

■ الشكل 19-6 لا يستطيع شخص مصاب بقصر النظر رؤية الأجسام البعيدة بوضوح؛ لأن الصور تتركز أمام الشبكية (a). وتصحح العدسة المقعرة هذا العيب (c). ولا يستطيع شخص مصاب بطول النظر رؤية الأجسام القريبة بوضوح؛ لأن الصور تتركز خلف الشبكية (b). وتصحح العدسة المحدبة هذا العيب (d).

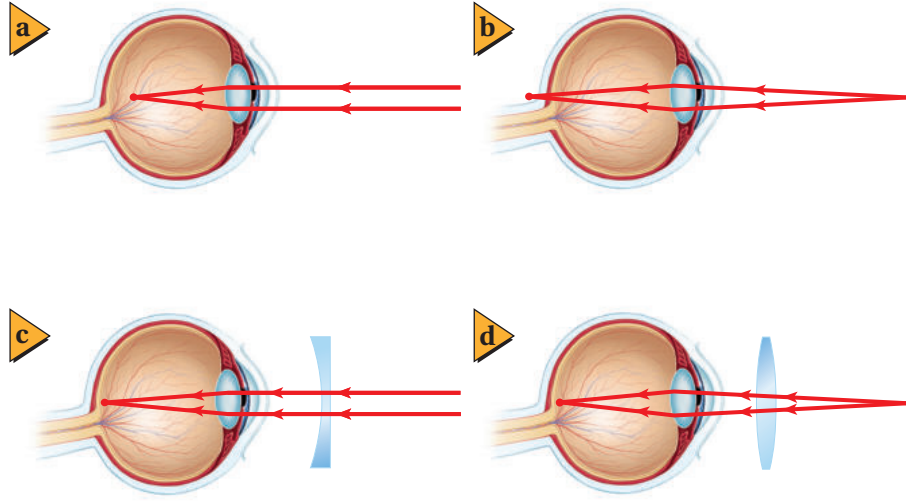

قصر النظر وطول النظر لا تُكوّن عيون بعض الناس صورًا واضحة على الشبكية؛ إذ تتكوّن الصور إما أمام الشبكية وإما خلفها. فتصبح هناك حاجة إلى العدسات الخارجية على هيئة نظارات أو عدسات لاصقة؛ لضبط الصور لتقع على الشبكية. ويبين الشكل 19a-6 حالة **قصر النظر**؛ حيث يكون البعد البؤري للعين أقل من البعد البؤري للعين السليمة، مما لا يمكنها من تجميع الضوء على الشبكية، فتتكون الصور أمام الشبكية. وتستخدم عدسات مقعرة لتصحيح ذلك بتفريق الضوء كما يبين الشكل 19c-6، لذا يؤدي ذلك إلى زيادة بعد الصور عن العدسة، وتكوين الصور على الشبكية.

تطبيق الفيزياء

◀ **العدسات اللاصقة** تعمل العدسات اللاصقة عمل النظارات الزجاجية؛ حيث توضع هذه العدسات الصغيرة الرقيقة مباشرة على القرنية. وتعمل طبقة رقيقة من الدمع بين القرنية والعدسة على ثبات العدسة في مكانها، ويحدث أغلب الانكسار عند سطح الهواء والعدسة، حيث يكون الفرق بين معاملي الانكسار كبيرًا.

ويبين الشكل 19b-6 حالة **طول النظر**، حيث يكون البعد البؤري للعين أكبر من البعد البؤري للعين السليمة، فتتشكل الصور خلف الشبكية، وتحدث حالة مماثلة أيضًا للأشخاص فوق عمر 45 عامًا، حيث تزداد صلابة عدسات العينين، ولا تستطيع العضلات تقصير البعد البؤري إلى الحد الذي يكفي لتكوين صور الأجسام القريبة على الشبكية. وتستخدم عدسات محدبة لتصحيح هذا العيب؛ إذ تُكوّن صورًا خيالية أبعد عن العين من أجسامها، كما يبين الشكل 19d-6، فتصبح الصور عندئذ هي الأجسام بالنسبة لعدسة العين، ومن ثم تتكوّن على الشبكية.

مسألة تحفيز

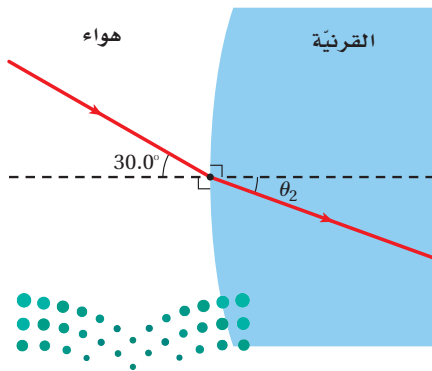

عندما يدخل الضوء إلى العين فإنه يواجه الحد الفاصل بين الهواء والقرنية. فإذا دخل شعاع ضوء الحد الفاصل بين الهواء والقرنية لعين شخص بزاوية 30° بالنسبة للعمود المقام، وكان معامل انكسار القرنية 1.4 تقريبًا، أجب عن الأسئلة الآتية:

1. استخدم قانون سنل لحساب زاوية الانكسار.
2. ما مقدار زاوية الانكسار إذا كان الشخص يسبح أسفل الماء؟
3. أيهما أكبر: الانكسار في الهواء أم في الماء؟ وهل يعني هذا أن الأجسام التي تحت الماء تبدو أقرب أم أبعد مما لو كانت في الهواء؟
4. لو أردت أن تكون زاوية الانكسار لشعاع الضوء في الماء مساوية لها كما في الهواء فكم يجب أن تكون زاوية السقوط الجديدة؟

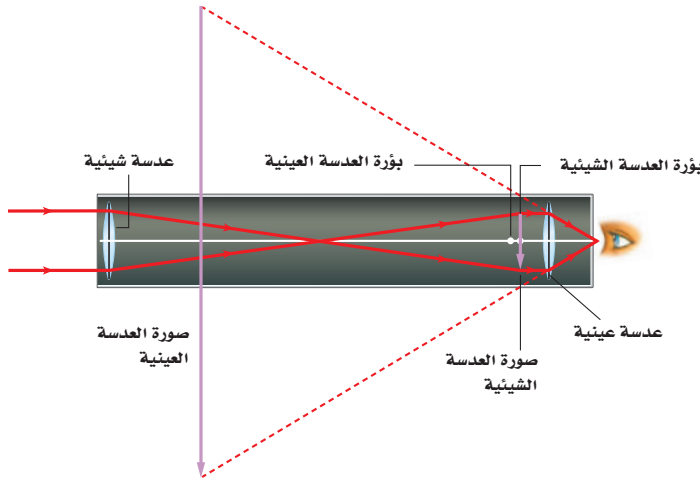

■ الشكل 20-6 يُكوّن المنظار الفلكي الكاسر صورة خيالية ومقلوبة مقارنة بالجسم.

المنظار الفلكي (التلسكوب) الكاسر

Refracting Telescopes

يستخدم المنظار الفلكي الكاسر العدسات لتقريب الأجسام البعيدة وتكبير صورها. ويبين الشكل 20-6 النظام البصري للمنظار الكبلري؛ حيث يكون الضوء القادم من النجوم والأجسام الفلكية الأخرى عادةً بعيداً جداً؛ لذا يمكن اعتبار الأشعة متوازية. وتدخل أشعة الضوء المتوازية العدسة الشيئية المحدبة، وتتجمع بوصفها صورة حقيقية عند بؤرة العدسة الشيئية، وتكون الصورة مقلوبة بالنسبة للجسم. ثم تصبح هذه الصورة بمنزلة الجسم بالنسبة للعدسة العينية المحدبة. لاحظ أن العدسة العينية موضوعة بحيث تقع بؤرة العدسة الشيئية بين العدسة العينية وبؤرتها. وذلك يعني أنه تتكوّن صورة خيالية معتدلة وأكبر من الصورة الأولى عن طريق العدسة العينية. ولأن الصورة الأولى كانت مقلوبة فإن الصورة النهائية تبقى مقلوبة. ويعد انعكاس الصورة مقبولاً لمشاهدة الأجسام الفلكية.

وتستخدم عدسات عينية محدبة لالونية في المنظار دائماً. وتعمل مجموعة العدسات هذه على إزالة الألوان المحيطة، أو التخلص من الزوغان اللوني المتشكّل مع الصورة.

المنظار Binoculars

يكون المنظار - مثل المنظار الفلكي الكاسر - صوراً مكبرة للأجسام البعيدة. ويبين الشكل 21-6 تصميمًا لمنظار نموذجي. ويشبه كل جانب من المنظار تلسكوباً صغيراً؛ حيث يدخل الضوء العدسة الشيئية المحدبة فتكون صورة مقلوبة، ثم ينتقل الضوء خلال منشورين يستخدمان ظاهرة الانعكاس الكلي الداخلي لقلب الصورة مرة أخرى، حيث يرى المشاهد صورة معتدلة للجسم. ويؤدي المنشوران كذلك إلى إطالة مسار انتقال الضوء وتوجيهه إلى العدسة العينية للمنظار. وكما تروّك المسافة الفاصلة بين عينيك بإحساس الأبعاد الثلاثية والعمق، فإن المنشورين يؤديان إلى زيادة المسافة الفاصلة بين العدستين الشبئيتين، ممّا يحسّن من الرؤية الثلاثية الأبعاد للجسم البعيد عن المنظار.

■ الشكل 21-6 المنظار عبارة عن تلسكوبين كاسرين متجاورين.

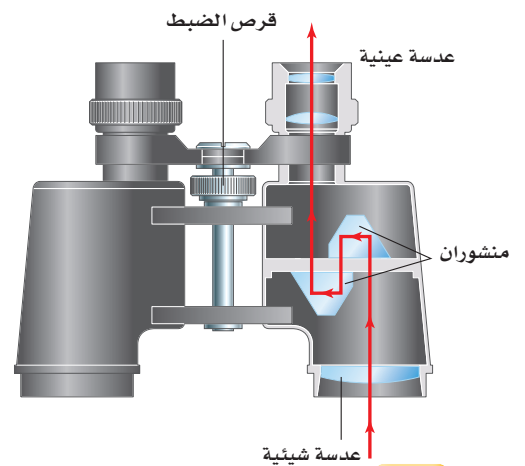

■ الشكل 22-6 يبين الشكل آلة التصوير العاكسة ذات العدسة المفردة، التي تعكس الصورة المتكوّنة بواسطة العدسة من خلال المنشور لمشاهدتها (a)، أو توجيهها في اتجاه الفيلم (b).

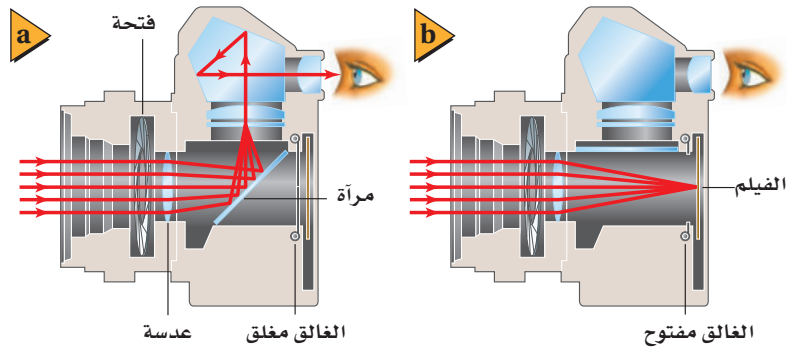

آلات التصوير Cameras

يبين الشكل 22a-6 النظام البصري المستخدم في آلة التصوير العاكسة ذات العدسة المفردة. فعندما يدخل الضوء إلى آلة التصوير، فإنه يمر خلال عدسة لالونية. ويعمل نظام العدسة هذا على كسر الضوء، بطريقة تُشبه إلى حد كبير عمل عدسة محدبة مفردة، ويكوّن صورة مقلوبة على المرآة العاكسة. وتنعكس هذه الصورة إلى أعلى في اتجاه المنشور، والذي يؤدي بدوره إلى عكس الضوء وتوجيهه إلى عين المشاهد. وعندما يحمل الشخص آلة التصوير لالتقاط صورة فإنه يضغط زر الغالق، الذي يرفع المرآة لفترة وجيزة، كما في الشكل 22b-6. وبدل أن يتجه الضوء إلى المنشور فإنه ينتقل في خط مستقيم ليكوّن صورة على الفيلم.

المجهر (الميكروسكوب) Microscopes

للمجهر عدستان محدبتان مثل المنظار الفلكي، إحداها شيئية والأخرى عينية. ويستخدم المجهر في مشاهدة الأجسام الصغيرة. ويبين الشكل 23-6 النظام البصري المستخدم في المجهر المركب، حيث يوضع الجسم في المنطقة ما بين بؤرة العدسة الشيئية ومركز تكورها، فتكوّن صورة حقيقية مقلوبة ومكبرة. ثم تصبح هذه الصورة بمثابة جسم للعدسة العينية؛ إذ يكون هذا الجسم بين العدسة العينية وبؤرتها، فتكوّن له صورة خيالية معتدلة ومكبرة مقارنة بالصورة التي كوّنتها العدسة الشيئية. لذا يرى المشاهد صورة مقلوبة مكبرة جداً.

■ الشكل 23-6 تُكوّن العدسة الشيئية والعدسة العينية في هذا المجهر صورة مقلوبة ومكبرة مقارنة بالجسم.

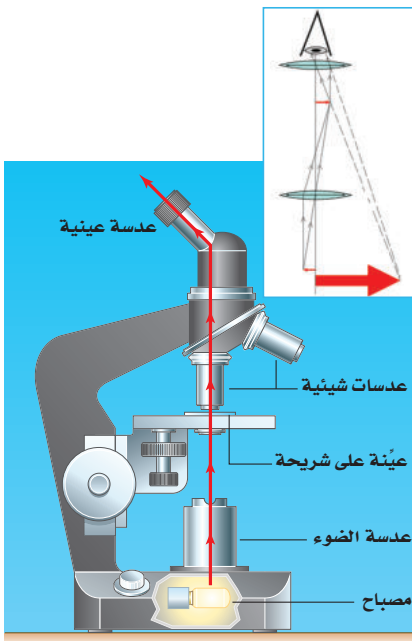

3-6 مراجعة

28. **البعد البؤري** افترض أنك ركزت آلة التصوير التي لديك على شخص يبعد 2 m، ثم أردت أن تُركّزها على شجرة أبعد من ذلك، فهل يتعين عليك أن تحرك العدسة قريباً من الفيلم أم بعيداً عنه؟
29. **التفكير الناقد** عندما تستخدم التكبير الأقصى في المجهر فإن الصورة تكون معتمة أكثر منها في حالة التكبير الأقل. ما الأسباب المحتملة لتكوّن الصورة المعتمة؟ وما الذي يمكن أن تفعله الشخصون على صورة أوضح؟

24. **الانكسار** فسر لماذا تعدّ القرنية عنصر التجميع الرئيس للأشعة في العين؟
25. **أنواع العدسات** أيّ العدسات المحدبة أم المقعرة ينبغي أن يستخدمها الشخص المصاب بقصر النظر؟ وأيها ينبغي أن يستخدمها الشخص المصاب بطول النظر؟
26. **الصورة** لماذا تكون الصورة المُشاهدة في التلسكوب مقلوبة؟
27. **المنشور** ما المزايا الثلاث لاستخدام المنشورين في المنظار؟

مختبر الفيزياء

العدسات المحدبة والبعد البؤري Convex Lenses and Focal Length

تنصّ معادلة العدسة الرقيقة على أن مقلوب البعد البؤري يساوي مجموع مقلوب بُعد الصورة عن العدسة ومقلوب بُعد الجسم عن العدسة.

سؤال التجربة

كيف يرتبط بُعد الصورة عن العدسة الرقيقة المحدبة مع كلٍّ من بُعد الجسم والبعد البؤري؟

المواد والأدوات

- مصباح كهربائي 25 W (أو شمعة)
- قاعدة مصباح (أو قاعدة شمعة)
- عدسة محدبة رقيقة
- مسطرة مترية
- حامل عدسات
- بطاقة فهرسة (لوح كرتون)

الخطوات

- ضع مسطرة مترية على طاولة المختبر حتى تتزن على حافتها، وتظهر الأرقام معتدلة على أحد جانبيها.
- ضع عدسة محدبة على حامل العدسة، وثبتها على المسطرة المترية بين التدرجين 10 cm و 40 cm. (ستتفاوت المسافات اعتماداً على البعد البؤري للعدسة المستخدمة).
- أضئ المصباح، وضعه بجانب طرف المسطرة المترية، على أن يكون مركزه عند التدرج 0 cm للمسطرة المترية.
- احمل بطاقة الفهرسة، بحيث تكون العدسة بين المصباح والبطاقة.
- حرّك بطاقة الفهرسة إلى الأمام وإلى الخلف حتى تظهر صورة مقلوبة واضحة للمصباح بأطراف حادة قدر الإمكان.
- سجّل بُعد المصباح عن العدسة d_o ، وبُعد الصورة عن العدسة d_i .

الأهداف

- تنشئ الرسوم البيانية وتستخدمها لوصف العلاقة بين بُعد الصورة عن العدسة الرقيقة المحدبة وبُعد الجسم.
- تستخدم النماذج لتبيّن عدم أهمية بُعد الصورة عندما يكون البعد البؤري ثابتاً.



احتياطات السلامة

- تأكد من أن المصباح مطفأ قبل وصله بالكهرباء وبعد فصله.
- كن حذراً عند التعامل مع المصابيح؛ فهي ساخنة وقد تحرق الجلد.
- للعدسات أطراف حادة، لذا تعامل معها بحذر.

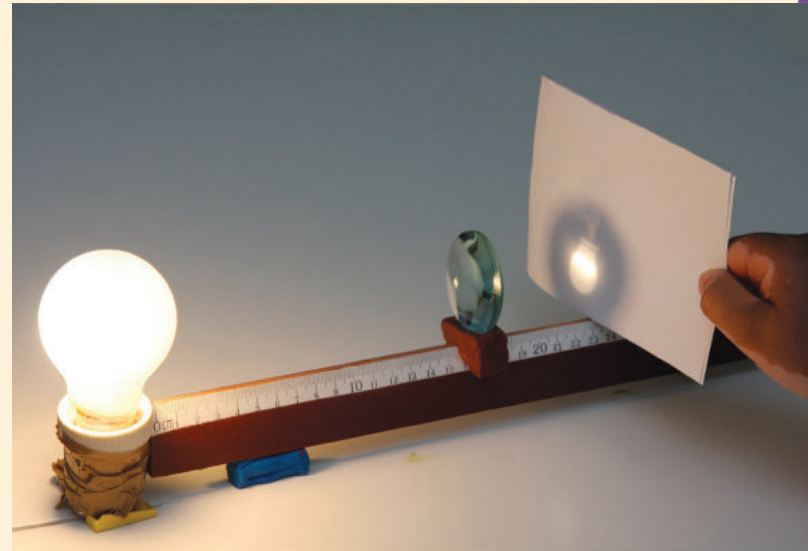

جدول الحسابات					جدول البيانات		
$f(cm)$	$\frac{1}{d_o} + \frac{1}{d_i} (cm^{-1})$	$\frac{1}{d_i} (cm^{-1})$	$\frac{1}{d_o} (cm^{-1})$	المحاولة	$d_i (cm)$	$d_o (cm)$	المحاولة
				1			1
				2			2
				3			3
				4			4
				5			5

7. حرّك العدسة إلى موقع آخر بين 10 cm و 40 cm، وكرّر الخطوتين 5 و 6. (ستتفاوت المسافات اعتماداً على البعد البؤري للعدسة المستخدمة).
8. كرّر الخطوة 7 ثلاث مرات أخرى.
3. **تفسير البيانات** قارن بين نتائج حسابات البعد البؤري للمحاولات الخمس. هل نتائجك متماثلة؟
4. **تقنيات المختبر** لماذا تعتقد أنه كان عليك ألا تضع العدسة عند نقطة أقرب من 10 cm أو أكثر من 40 cm؟

التوسع في البحث

1. أيّ القياسات أكثر دقة: d_i أم d_o ؟ ولماذا تعتقد ذلك؟
2. ما الذي يمكنك أن تفعله لجعل أحد الحسابين أو كليهما أدق؟

الفيزياء في الحياة

1. إذا أردت التقاط صورة بآلة التصوير لجسم بعيد، ثم لجسم آخر يبعد أقل من متر، فكيف يجب تغيير المسافة بين العدسة والفيلم؟
2. هناك فرقان بين الصورة التي تتكوّن على شبكية عينك والجسم الذي تنظر إليه، ما هما؟ (تذكر أن العدسة في عينك محدبة).

التحليل

9. **إنشاء الرسوم البيانية واستخدامها** مثل العلاقة بيانياً بين بُعد الصورة (على المحور الرأسي) وبُعد الجسم (على المحور الأفقي). استخدم الحاسوب أو الآلة الحاسبة لإنشاء رسم بياني إذا أمكن ذلك.

10. **استخدام الأرقام** احسب $\frac{1}{d_o}$ و $\frac{1}{d_i}$ وسجّل القيم في جدول الحسابات.

11. **استخدام الأرقام** احسب مجموع $\frac{1}{d_o}$ و $\frac{1}{d_i}$ وسجّل القيم في جدول الحسابات. واحسب مقلوب هذا الرقم، وسجّله في جدول الحسابات على أنه القيمة f .

الاستنتاج والتطبيق

1. **تفسير البيانات** انظر إلى الرسم البياني، وصف العلاقة بين d_o و d_i .
2. **تفسير البيانات** احصل على مقدار البعد البؤري الفعلي للعدسة من معلمك. ما مدى دقة حساباتك لـ f ؟



الإثراء العلمي

وفي عام 1919 أثبتت مقارنة لضوء نجم قبل كسوف الشمس وفي أثنائه صحة نظرية أينشتاين. فاقترح أينشتاين في عام 1936 ظاهرة عدسة الجاذبية. ولأن الضوء يمكنه أن ينحني بفعل مجالات الجاذبية للأجسام الضخمة، لذا على المراقبين أن يروا صور حلقات خيالية عندما يكون هناك جسم ضخم بين الأرض والجسم المراقب. ولم يشاهد أينشتاين أبداً مثل هذه الظاهرة، ولكن نظريته في النسبية دعمت إمكانية وجود عدسات الجاذبية هذه. يبين الرسم أدناه كيف أن الضوء القادم من مجرة بعيدة ينحني حول تجمع مجرات قبل أن يصل إلى الأرض.

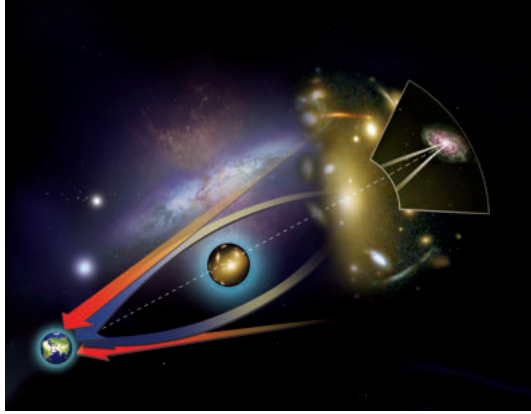

الدليل عندما يكتشف شخص شيئاً ما للمرة الأولى فإن العديد من الاكتشافات الداعمة تعقب ذلك. فمنذ قدم أينشتاين اقتراحاته إلى أن اكتشفت الصورة المزدوجة للنجم البعيد (الكوازار) عام 1979، اكتشفت العديد من عدسات الجاذبية، كما شوهدت كل من حلقات أينشتاين والصور المتعددة. وتنجت حلقات أينشتاين عندما أصبحت عدسة الجاذبية والضوء القادم من الجسم على استقامة واحدة تقريباً. وتشكل الصور المتعددة عندما لا تكون عدسة الجاذبية والضوء على استقامة واحدة. وحتى الآن اكتُشف أكثر من 50 عدسة جاذبية.

التوسع

1. **استنتج** لماذا كان اكتشاف عدسات الجاذبية مهماً؟
2. **قارن** و**ميّز** فيم تشابه عدسات الجاذبية والعدسات المحدبة؟ وفيم تختلفان؟

عدسات الجاذبية Gravitational Lenses

اكتشف الفلكيون عام 1979 في مرصد جودرل Jodrell Bank في بريطانيا نجمين من النجوم البعيدة (quasars) تفصل بينهما مسافة 7 ثوانٍ قوسية.

ويثبت القياسات أن النجمين يبعد أحدهما عن الآخر 500,000 سنة ضوئية. وبدا أن النجمين يتذبذبان في السطوع وفي الإيقاع معاً، ولكن المدهش أنه كان للنجمين أطيايف متماثلة. فقد ظهرا وكأنهما جسمان مختلفان، ولكن في الحقيقة كان الجسمان عبارة عن جسم واحد.

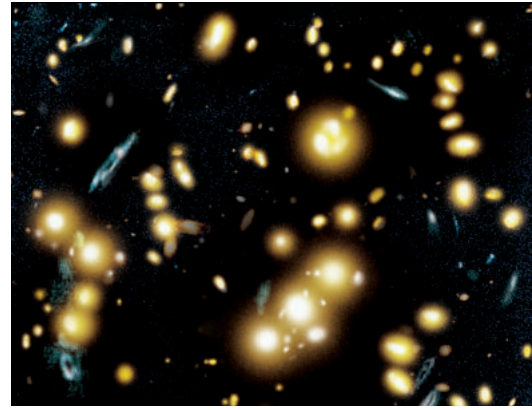

الأشكال الزرقاء صور متعددة للمجرة نفسها ناتجة عن عدسة الجاذبية القادمة من مجرة عنقودية 1654 + 0024 في مركز الصورة.

وأكدت دراسات أخرى لفلكيين من مختلف أنحاء العالم أنه لا يوجد إلا نجم واحد فقط، انحنى ضوءه بفعل تجمع من المجرات تسيطر عليها مجرة إهليلجية ضخمة تقع على الخط البصري بين النجم والأرض. فأدرك الفلكيون أنهم شاهدوا صورتين لنجم واحد. وأثرت المجرة كأنها عدسة محدبة ناقصة، تركّز الضوء المنحرف بطريقة ما، بحيث تتكوّن صورتان لجسم واحد. ولكن ما الذي دفعهم إلى الاعتقاد بأن الضوء قد انحنى؟

الجاذبية والضوء تذكر الفلكيون أبحاث ألبرت أينشتاين ونظريته النسبية. فقد اقترح أينشتاين أن الضوء ينحني بفعل مجال الجاذبية للأجسام الضخمة. ففي نظرية الفضاء الكلاسيكية المعروفة بالفضاء الإقليدي، ينتقل الضوء في خطوط مستقيمة. واستناداً إلى أينشتاين فإن الضوء ينحني عندما يمر بجانب الأجسام الضخمة.

6-1 انكسار الضوء Refraction of Light

المفردات

- معامل الانكسار
- قانون سنل في الانكسار
- الزاوية الحرجة
- الانعكاس الكلي الداخلي
- التفريق (التحليل)

المفاهيم الرئيسية

- ينحرف مسار الضوء عندما ينتقل من وسط ذي معامل انكسار n_1 إلى وسط آخر معامل انكساره n_2 مختلف.

$$n_1 \sin \theta_1 = n_2 \sin \theta_2$$

- النسبة بين سرعة الضوء في الفراغ c إلى سرعته في أيّ وسط آخر تساوي معامل انكسار الوسط n .

$$n = \frac{c}{v}$$

- عندما ينتقل الضوء من وسط لوسط آخر معامل انكساره أقل وبزاوية سقوط أكبر من الزاوية الحرجة θ_c فإن الضوء ينعكس انعكاسًا كليًا داخليًا في الوسط نفسه الذي هو فيه، ولا ينفذ إلى الوسط الآخر.

$$\sin \theta_c = \frac{n_2}{n_1}$$

6-2 العدسات المحدبة والمقعرة Convex and Concave Lenses

المفردات

- العدسة
- العدسة المحدبة
- العدسة المقعرة
- معادلة العدسة الرقيقة
- الزوغان اللوني
- العدسة اللاولونية

المفاهيم الرئيسية

- يرتبط كلٌّ من البعد البؤري f ، وبُعد الجسم d_o ، وبُعد الصورة d_i للعدسة الرقيقة بالمعادلة الآتية:

$$\frac{1}{f} = \frac{1}{d_i} + \frac{1}{d_o}$$

- يُعرّف التكبير m للصورة الناتجة عن عدسة بالطريقة نفسها التي عُرف بها التكبير للصورة الناتجة عن مرآة.

$$m = \frac{h_i}{h_o} = \frac{-d_i}{d_o}$$

- تُكوّن العدسة المحدبة المفردة صورة حقيقية مقلوبة عندما يُعد الجسم أكبر من البعد البؤري، وتكون الصورة مصغّرة أو مكبّرة وفقًا لبعد الجسم.
- تُكوّن العدسة المحدبة المفردة صورة خيالية معتدلة ومكبّرة عندما يوضع الجسم بين العدسة والبؤرة.
- تُكوّن العدسة المقعرة صورًا خيالية دائمة، وتكون معتدلة ومصغّرة.
- جميع العدسات لها زوغان لوني، وجميع العدسات التي لها سطوح كروية لها زوغان كروي.

6-3 تطبيقات العدسات Applications of Lenses

المفردات

- قصر النظر
- طول النظر

المفاهيم الرئيسية

- يُعدّ الفرق بين معاملي انكسار الهواء والقرنية المسؤول الرئيس عن تجميع الضوء في العين.
- تستخدم الآلات البصرية مجموعة من العدسات للحصول على صور واضحة للأجسام الصغيرة أو البعيدة.



37. ما الحالة التي يكون عندها البعد البؤري للعين قصيراً جداً بحيث لا يمكنه تجميع الضوء على الشبكية؟ (3-6)
38. ما طبيعة الصورة المتكوّنة بالعدسة الشيئية في المنظار الفلكي الكاسر؟ (3-6)
39. لماذا تعد زيادة المسافة بين العدستين الشبئيتين في المنظار أمراً نافعاً؟ (3-6)
40. ما الغرض من المرآة العاكسة في آلة التصوير؟ (3-6)

تطبيق المفاهيم

41. أي المادتين، A، أم B، في الشكل 24-6 لها معامل انكسار أكبر؟ وضح ذلك.

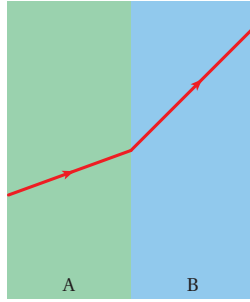

الشكل 24-6 ■

42. كيف يتغير مقدار الزاوية الحرجة مع زيادة معامل الانكسار؟
43. **الزجاج الأمامي المتشقّق** إذا نظرت خلال زجاج سيارة متشقّق فإنك ترى خطأً فضياً على امتداد الشق، حيث يكون الزجاج منفصلاً عنده، وهناك هواء في الشق. ويشير هذا الخطّ الفضي إلى أن الضوء ينعكس عن الشق. ارسم مخطط أشعة لتفسير سبب حدوث هذا. وما الظاهرة التي يمثلها؟
44. **قوس المطر** لماذا لا تستطيع رؤية قوس المطر في السماء جنوباً إذا كنت في نصف الكرة الأرضية؟

خريطة المفاهيم

30. أكمل خريطة المفاهيم أدناه باستخدام المصطلحات الآتية: مقلوبة، مكبرة، مصغرة، خيالية.

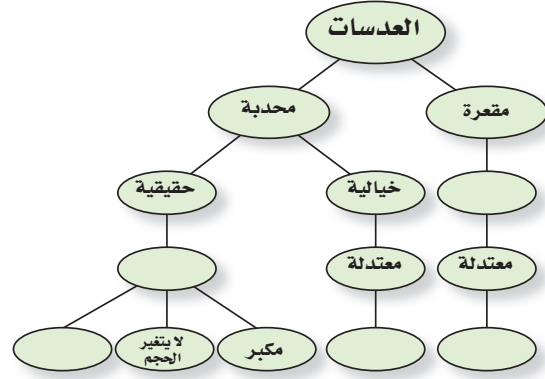

إتقان المفاهيم

31. قارن زاوية السقوط بزاوية الانكسار عندما ينتقل شعاع الضوء من الزجاج إلى الهواء بزاوية لا تساوي صفراً؟ (1-6)
32. على الرغم من أن الضوء القادم من الشمس ينكسر في أثناء مروره في الغلاف الجوي للأرض، إلا أن الضوء لا يتحلّل إلى طيفه. فإلام يشير هذا بالنسبة لسرعات الألوان المختلفة للضوء المنتقلة في الهواء؟ (1-6)
33. فسّر لماذا يبدو القمر أحمر اللون في أثناء الخسوف؟ (1-6)
34. ما العامل الذي يحدّد موقع البؤرة للعدسة، غير تقوّس سطح العدسة؟ (2-6)
35. عند عرض صورة بواسطة آلة عرض الأفلام على شاشة فإنّ الفيلم يوضع بين F و $2F$ لعدسة مجمّعة. ويُنْتِج هذا الترتيب صورة مقلوبة، فلماذا يظهر مشهد الفيلم معتدلاً عندما يعرض الفيلم؟ (2-6)
36. وضح لماذا تستخدم الآلات البصرية الدقيقة العدسات اللالونية؟ (2-6)

تقويم الفصل 6

المقام. فإذا علمت أن معامل انكسار الزجاج $n = 1.50$ ،
فاحسب مقدار:

a. زاوية انكسار الضوء في الزجاج.

b. زاوية انكسار الضوء في الماء.

50. ارجع إلى الجدول 1-6، واستخدم معامل انكسار
الألماس لحساب سرعة الضوء فيه.

51. ارجع إلى الجدول 1-6، وأوجد الزاوية الحرجة للألماس
في الهواء.

52. **حوض سمك** استخدمت صفيحة سميكة من

البلاستيك $n = 1.500$ ، في صنع حوض سمك،
فإذا انعكس ضوء عن سمكة موجودة في الماء
وسقط على صفيحة البلاستيك بزاوية 35.0° ، فما
مقدار الزاوية التي سيخرج فيها الضوء إلى الهواء؟

53. **أضواء حوض السباحة** وضع مصدر ضوء في

قاع حوض سباحة على عمق 2.0 m من سطح
الماء ويبعد عن طرف الحوض 1.5 m كما في
الشكل 26-6. وكان الحوض مملوءاً بالماء إلى قمته.

a. ما مقدار الزاوية التي يصل فيها الضوء طرف
المسبح خارجاً من الماء؟

b. هل تؤدي رؤية الضوء بهذه الزاوية إلى ظهوره
بشكل أعمق أم أقل عمقاً مما هو عليه في الواقع؟

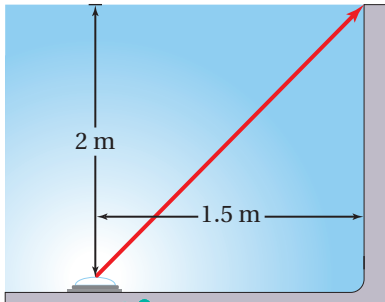

■ الشكل 26-6

الشمالي؟ وإذا كنت في نصف الكرة الأرضية الجنوبي
فإلى أي اتجاه يجب أن تنظر لترى قوس المطر؟

45. يستخدم سباح عدسة مكبرة لمشاهدة جسم صغير
في قاع بركة سباحة، واكتشف أنها لا تكبر الجسم
بشكل جيد، فسّر لماذا لا تعمل العدسة المكبرة في
الماء كما كانت تعمل في الهواء.

46. لماذا يكون هنالك زوغان لوني للضوء المار خلال
عدسة، في حين لا يكون للضوء الذي ينعكس عن
مرآة زوغان لوني؟

47. يكون بؤبؤ العينين صغيراً عندما تتعرض لضوء الشمس
الساطع مقارنة بالتعرض لضوء أخفت، وضح لماذا
تستطيع عينك تجميع الضوء بشكل أفضل في الضوء
الساطع؟

إتقان حل المسائل

1-6 انكسار الضوء

48. ينتقل شعاع ضوء من الهواء إلى سائل ما، كما في
الشكل 25-6، حيث يسقط الشعاع على السائل
بزاوية 30.0° ، وينكسر بزاوية 22.0° .

a. احسب معامل انكسار السائل باستخدام قانون سنل.

b. قارن معامل الانكسار الذي حسبته بالقيم الموجودة
في الجدول 1-6، وماذا يمكن أن يكون هذا السائل؟

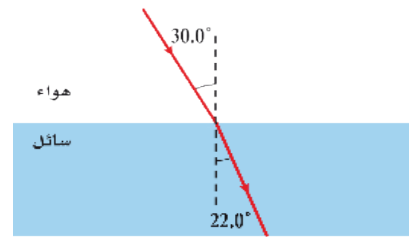

■ الشكل 25-6

49. يسقط شعاع ضوئي على زجاج مسطح لأحد جوانب
حوض سمك، بزاوية مقدارها 40.0° بالنسبة للعمود

تقويم الفصل 6

3-6 تطبيقات العدسات

59. **النظارات** يجب أن يكون الكتاب على بُعد 25 cm

من العين لقراءته بوضوح. فإذا كان هناك فتاة تعاني من طول النظر، وتحتاج أن يكون الكتاب على بُعد 45 cm من عينيها لقراءته بوضوح، فما البعد البؤري اللازم لعدستي نظارتها؟

60. **آلة نسخ** البعد البؤري للعدسة المحدبة الخاصة بآلة نسخ يساوي 25.0 cm. فإذا وضعت رسالة على بُعد 40.0 cm من العدسة لنسخها

a. فعلى أي بُعد من العدسة يجب أن تكون ورقة النسخ؟

b. ما تكبير ورقة النسخ؟

61. **الميكروسكوب (المجهر)** وضعت شريحة من خلايا

البصل على بُعد 12 mm من عدسة المجهر الشيئية، فإذا كان البعد البؤري لهذه العدسة 10.0 mm:

a. فما بُعد الصورة المتكوّنة عن العدسة؟

b. ما تكبير هذه الصورة؟

c. تتكوّن الصورة الحقيقية على بُعد 10.0 mm تحت العدسة العينية. فإذا كان بعدها البؤري 20.0 mm فما موقع الصورة النهائية؟

d. ما التكبير النهائي لهذا النظام المركّب؟

مراجعة عامة

62. **العمق الظاهري** ينعكس ضوء الشمس من قاع

حوض سمك ويتنشر في جميع الاتجاهات. ويوضّح الشكل 27-6 شعاعين من هذه الأشعة المنعكسة من نقطة في قاع الحوض ينتقلان إلى السطح، فتتكسر

الأشعة في الهواء كما هو مبين. إنَّ امتداد الخط الأحمر المتقطع إلى الخلف، من شعاع الضوء للـ **البنكسر هو**

54. إذا كانت سرعة الضوء في بلاستيك شفاف $1.90 \times 10^8 \text{ m/s}$. وسقط شعاع ضوء على البلاستيك بزواوية 22.0° ، فما مقدار الزاوية التي ينكسر بها الشعاع؟

2-6 العدسات المحدبة والمقعرة

55. إذا وضع جسم على بُعد 10.0 cm من عدسة مجمّعة بعدها البؤري 5.00 cm، فعلى أيّ بُعد من العدسة تتكوّن الصورة؟

56. إذا أردنا استخدام عدسة محدبة لتكوّن صورة حجمها يساوي 0.750 من حجم الجسم، وأن تكون الصورة على بُعد 24 cm من الجانب الآخر للعدسة، فما البعد البؤري للعدسة الذي يحقق ذلك؟

57. وضع جسم طوله 3.0 cm على بُعد 15 cm أمام عدسة مجمّعة، فتكوّنت له صورة حقيقية على بُعد 10 cm من العدسة.

a. ما البعد البؤري للعدسة؟

b. إذا استُبدلت العدسة الأصلية، ووُضع مكانها عدسة أخرى لها ضعف البعد البؤري، فحدّد موقع الصورة وطولها واتجاهها.

58. وضع جسم بالقرب من عدسة مفرّقة بعدها البؤري 15 cm، فتكوّنت له صورة طولها 2.0 cm على بُعد 5.0 cm من العدسة.

a. ما بُعد الجسم عن العدسة؟ وما طوله؟

b. إذا استُبدلت العدسة المفرّقة، ووُضع مكانها عدسة مجمّعة لها البعد البؤري نفسه فما موقع الصورة وطولها واتجاهها؟ وهل هي خيالية أم حقيقية؟

تقويم الفصل 6

68. من غير الممكن الرؤية من خلال الجوانب المتجاورة لقوالب مربعة الشكل من زجاج معامل انكساره 1.5. حيث يؤثر الجانب المجاور للجانب الذي ينظر من خلاله مراقبٌ كأنه مرآة. ويمثل الشكل 6-28 الحالة المحددة لجانب مجاور لا يؤثر كأنه مرآة. استخدم معلوماتك في الهندسة، والزوايا الحرجة، لتثبت أن هيئة هذا الشعاع لا يمكن تحقيقها عندما تكون $n_{\text{الزجاج}} = 1.5$.

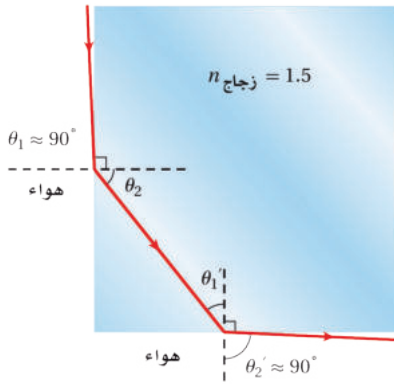

الشكل 6-28 ■

التفكير الناقد

69. إدراك العلاقة المكانية ينتقل ضوء أبيض في هواء معامل انكساره 1.0003، ويدخل شريحة زجاجية بزواوية سقوط 45° . فإذا كان معامل انكسار الزجاج الصواني الكثيف يساوي 1.7708 للضوء الأزرق، ويساوي 1.7273 للضوء الأحمر، فما مقدار زاوية الانكسار (التشتت) التي ينحصر فيها الطيف المرئي؟ علماً بأن الطول الموجي للضوء الأزرق 435.8 nm ، والطول الموجي للضوء الأحمر 643.8 nm .

70. قارن أوجد الزاوية الحرجة للجليد الذي معامل انكساره 1.31. في المناطق الباردة جداً، هل تكون أسلاك الألياف الضوئية المصنوعة من الجليد أفضل من تلك المصنوعة من الزجاج. لخص الضوء داخل السلك؟ وضح ذلك.

خط النظر الذي يتقاطع مع الشعاع الرأسي عند الموقع الذي سيرى فيه المشاهد صورة قاع الحوض. a. أوجد زاوية انكسار الشعاع في الهواء.

b. على أي عمق سيبدو قاع الحوض عندما تنظر إلى الماء؟ اقسّم العمق الظاهري على العمق الحقيقي وقارن هذه النسبة بمعامل الانكسار.

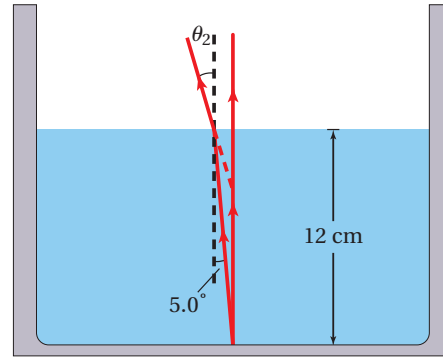

6-27 ■

63. إذا كانت الزاوية الحرجة لقالب زجاجي 45.0° فما معامل انكساره؟

64. أوجد سرعة الضوء في حجر ثالث أوكسيد الأنتيموني (antimony trioxide)، إذا كان معامل انكساره 2.35.

65. وضع جسم طوله 3 cm على بُعد 20 cm أمام عدسة مجمعة. فتكوّن له صورة حقيقية على بُعد 10 cm من العدسة. ما البعد البؤري للعدسة؟

66. اشتق العلاقة $n = \sin \theta_1 / \sin \theta_2$ من الصيغة العامة لقانون سنل في الانكسار $n_1 \sin \theta_1 = n_2 \sin \theta_2$. واذكر الافتراضات والمحددات.

67. انفلك كم دقيقة إضافية يستغرق وصول الضوء من الشمس إلى الأرض إذا امتلأ الفضاء بينهما بالماء بدلاً من الفراغ؟ علماً بأن بُعد الشمس عن الأرض $1.5 \times 10^8 \text{ km}$.

تقويم الفصل 6

مراجعة تراكمية

74. وضع جسم طوله 2.0 cm أمام مرآة مقعرة نصف قطرها 48.0 cm، وعلى بُعد 12.0 cm منها. احسب بُعد الصورة وطولها. (الفصل 5).

71. التفكير الناقد تستخدم عدسة لعرض صورة جسم على شاشة. افترض أنك غطيت النصف الأيمن من العدسة، فما الذي يحدث للصورة؟

الكتابة في الفيزياء

72. إنَّ عملية تكيف العين - وهي عملية انقباض العضلات المحيطة بعدسة العين أو انبساطها لرؤية الأجسام القريبة أو البعيدة - تختلف من كائن لآخر. ابحث هذه الظاهرة في حيوانات مختلفة، وأعدّ تقريراً للصف تبين من خلاله كيفية التكيف في عيونها لرؤية الأشياء.

73. ابحث في نظام العدسات المستخدم في الآلات البصرية، ومنها جهاز عرض الشفافيات أو آلات التصوير الخاصة أو التلسكوب، وحضر عرضاً تصويرياً للصف تبين من خلاله كيف تكوّن هذه الآلات الصور.



اختبار مقنن

أسئلة الاختيار من متعدد

اختر رمز الإجابة الصحيحة فيما يأتي:

1. وُجّه شعاع من مصباح يدوي على بركة سباحة في الظلام بزواوية 46° بالنسبة للعمود المقام على سطح الماء. ما مقدار زاوية انكسار الشعاع في الماء؟ (معامل انكسار الماء 1.33)

- 33° (C) 18° (A)
44° (D) 30° (B)

2. إذا كانت سرعة الضوء في الألماس 1.24×10^8 m/s فما معامل انكسار الألماس؟

- 1.24 (C) 0.0422 (A)
2.42 (D) 0.413 (B)

3. أي مما يأتي لا يؤثر في تشكيل قوس المطر؟

- الحيود (A) الانعكاس (C)
التشتت (B) الانكسار (D)

4. التقط أحمد صورة لأخيه أسامة كما في الشكل مستخدماً كاميرا بعدسة محدبة بعدها البؤري 0.0470 m حدّد موضع صورة أسامة.

- 4.82 cm (C) 1.86 cm (A)
20.7 cm (D) 4.70 cm (B)

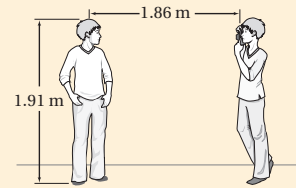

5. أي مما يأتي لا يؤثر في تشكيل السراب؟

- (A) تسخين الهواء القريب من الأرض
(B) موجات هيجنز
(C) الانعكاس
(D) الانكسار

6. ما بُعد الصورة للحالة الموضحة في الشكل؟

- 0.167 m (C) -6.00 m (A)
0.833 m (D) -1.20 m (B)

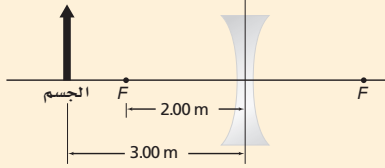

7. ما الزاوية الحرجة للانعكاس الكلي الداخلي، عندما ينتقل الضوء من زجاج معامل انكساره 1.52 إلى الماء الذي معامل انكساره 1.33؟

- 48.8° (C) 29.0° (A)
61.0° (D) 41.2° (B)

8. ماذا يحدث للصورة المتكوّنة من عدسة محدبة عندما يُغطّى نصفها؟

- (A) تختفي نصف الصورة (C) تصبح الصورة ضبابية
(B) تعتم الصورة (D) تنعكس الصورة

الأسئلة الممتدة

9. إذا كانت الزاوية الحرجة للانعكاس الكلي الداخلي عند الحدّ الفاصل بين الألماس والهواء 24.4° ، فما زاوية الانكسار في الهواء إذا كانت زاوية سقوط الشعاع على الحدّ الفاصل 20° ؟

10. يتكوّن لجسم يبعد 6.98 cm عن عدسة صورة تبعد 2.95 cm عن العدسة في الجانب نفسه. حدّد نوع العدسة، ووضّح كيف عرفت ذلك؟

إرشاد

أعط نفسك الوقت الكافي

لن تحصل على نقاط إضافية إذا أنهيت الاختبار مبكراً. لذا اعمل ببطء وبحذر؛ تجنّباً للوقوع في أخطاء عدم البناء الذي يمكن أن يحدث عندما تريد إنهاء الاختبار بسرعة.

مصادر تعليمية للطالب

- دليل الرياضيات
- الجداول
- المصطلحات



دليل الرياضيات

يمكنك الإطلاع على الدليل من خلال
زيارة الرابط التالي:



الوحدات الأساسية SI		
الرمز	الاسم	الكمية
m	meter	الطول
kg	kilogram	الكتلة
s	second	الزمن
K	kelvin	درجة الحرارة
mol	mole	مقدار المادة
A	ampere	التيار الكهربائي
cd	candela	شدة الإضاءة

وحدات SI المشتقة				
معبارة بوحدات SI أخرى	معبارة بالوحدات الأساسية	الرمز	الوحدة	القياس
	m/s^2	m/s^2		التسارع
	m^2	m^2		المساحة
	kg/m^3	kg/m^3		الكثافة
N.m	$kg.m^2/s^2$	J	joul	الشغل، الطاقة
	$kg.m/s^2$	N	newton	القوة
J/s	$kg.m^2/s^3$	W	watt	القدرة
N/m^2	$kg/m.s^2$	Pa	pascal	الضغط
	m/s	m/s		السرعة
	m^3	m^3		الحجم

تحويلات مفيدة		
1 in = 2.54 cm	$1kg = 6.02 \times 10^{26} u$	1 atm = 101 kPa
1 mi = 1.61 km	1 oz ↔ 28.4 g	1 cal = 4.184 J
	1 kg ↔ 2.21 lb	1ev = $1.60 \times 10^{-19} J$
1 gal = 3.79 L	1 lb = 4.45 N	1kwh = 3.60 MJ
$1 m^3 = 264 gal$	1 atm = 14.7 lb/in ²	1 hp = 746 W
	1atm = $1.01 \times 10^5 N/m^2$	1 mol = 6.022×10^{23}

الجدول

ثوابت فيزيائية			
القيمة التقريبية	المقدار	الرمز	الكمية
$1.66 \times 10^{-27} \text{ kg}$	$1.66053886 \times 10^{-27} \text{ kg}$	u	وحدة كتلة الذرة
$6.022 \times 10^{23} \text{ mol}^{-1}$	$6.0221415 \times 10^{23} \text{ mol}^{-1}$	N_A	عدد أفوجادرو
$1.38 \times 10^{-23} \text{ Pa.m}^3/\text{K}$	$1.3806505 \times 10^{-23} \text{ Pa.m}^3/\text{K}$	k	ثابت بولتزمان
$8.31 \text{ Pa.m}^3/\text{mol.K}$	$8.314472 \text{ Pa.m}^3/\text{mol.K}$	R	ثابت الغاز
$6.67 \times 10^{-11} \text{ N.m}^2/\text{kg}^2$	$6.6742 \times 10^{-11} \text{ N.m}^2/\text{kg}^2$	G	ثابت الجاذبية

البادئات		
البادئة	الرمز	الدلالة العلمية
femto	f	10^{-15}
pico	p	10^{-12}
nano	n	10^{-9}
micro	μ	10^{-6}
milli	m	10^{-3}
centi	c	10^{-2}
deci	d	10^{-1}
deka	da	10^1
hecto	h	10^2
kilo	k	10^3
mega	M	10^6
giga	G	10^9
terra	T	10^{12}
peta	P	10^{15}



درجات الانصهار والغليان لبعض المواد		
درجة الغليان (C°)	درجة الذوبان (C°)	المادة
2467	660.37	ألومنيوم
2567	1083	نحاس
2830	937.4	جرمانيوم
2808	1064.43	ذهب
2080	156.61	إنديوم
2750	1535	حديد
1740	327.5	رصاص
2355	1410	سيليكون
2212	961.93	فضة
100.000	0.000	ماء
907	419.58	خارصين

كثافة بعض المواد الشائعة	
الكثافة (g/cm ³)	المادة
2.702	ألومنيوم
8.642	كاديوم
8.92	نحاس
5.35	جرمانيوم
19.31	ذهب
8.99×10^{-5}	هيدروجين
7.30	إنديوم
7.86	حديد
11.34	رصاص
13.546	زئبق
1.429×10^{-3}	أكسجين
2.33	سيليكون
10.5	فضة
1.000	ماء (4 C°)
7.14	خارصين

الحرارة النوعية لبعض المواد الشائعة			
الحرارة النوعية (J/kg.K)	المادة	الحرارة النوعية (J/kg.K)	المادة
130	رصاص	897	ألومنيوم
2450	ميثانول	376	نحاس أصفر
235	فضة	710	كربون
2020	بخار	385	نحاس
4180	ماء	840	زجاج
388	خارصين	2060	جليد
		450	حديد

الحرارة الكامنة للانصهار والحرارة الكامنة للتبخير لبعض المواد الشائعة		
الحرارة الكامنة للتبخير (J/kg)	الحرارة الكامنة للانصهار (J/kg)	المادة
5.07×10^6	2.05×10^5	نحاس
1.64×10^6	6.30×10^4	ذهب
6.29×10^6	2.66×10^5	حديد
8.64×10^5	2.04×10^4	رصاص
2.72×10^5	1.15×10^4	زئبق
8.78×10^5	1.09×10^5	ميثانول
2.36×10^6	1.04×10^5	فضة
2.26×10^6	3.34×10^5	ماء (جليد)

الجداول

سرعة الصوت في أوساط مختلفة	
الوسط	m/s
هواء (0°)	331
هواء (20°)	343
هيليوم (0°)	972
هيدروجين (0°)	1286
ماء (25°)	1493
ماء البحر (0°)	1533
مطاط	1600
نحاس (25°)	3560
حديد (25°)	5130
زجاج التنور	5640
ألماس	12000

الأطوال الموجية للضوء المرئي	
اللون	الطول الموجي (nm) بالنانومتر
الضوء البنفسجي	430-380
الضوء النيلي	450-430
الضوء الأزرق	500-450
الضوء الأزرق الداكن	520-500
الضوء الأخضر	565-520
الضوء الأصفر	590-565
الضوء البرتقالي	625-590
الضوء الأحمر	740-625





أنبوب مفتوح من طرف واحد - بالنسبة للهواء - يكون في حالة رنين مع مصدر الصوت عندما تنعكس موجات المصدر من طرف مغلق بحيث يكون طول العمود مساويا مضاعفات أعداد فردية من ربع الطول الموجي.

أنبوب الرنين المغلق
Closed-pipe resonator

أنبوب مفتوح الطرفين، ويكون في حالة رنين مع مصدر صوت عندما تنعكس موجات المصدر من طرف مفتوح، بحيث يكون طول العمود مساويا مضاعفات أعداد صحيحة من نصف الطول الموجي.

أنبوب الرنين المفتوح
Open-pipe resonator

الفرق بين الطول الموجي الملاحظ للضوء والطول الموجي الأصلي للضوء، والذي يعتمد على السرعة النسبية للملاحظ، أو المراقب، وسرعة مصدر الضوء.

إزاحة دوبلر
Doppler shift

ترددات مرتفعة وهي مضاعفات فردية من التردد الأساسي، وإضافة الإيقاعات معا يعطي الصوت طابعا مميزا.

الإيقاع Harmonic

معدل اصطدام الضوء بسطح أو معدل الضوء الساقط على وحدة المساحة، وتُقاس بوحدة اللومن لكل متر مربع، lm/m^2 أو لوكس lx.

الاستضاءة
illuminance

الضوء الذي تنذبذب موجاته في مستوى واحد فقط.

الاستقطاب
polarization

انعكاس مضطرب متشتت ناتج عن سطح خشن.

الانعكاس غير المنتظم
Diffuse reflection

انعكاس ناتج عن سطح أملس، بحيث تنعكس الأشعة متوازية عندما تسقط متوازية.

الانعكاس المنتظم
specular reflection

يحدث عندما يسقط الشعاع الضوئي في وسطٍ معامل انكساره كبيراً إلى وسطٍ معامل انكساره أقل، على أن يصطدم بالحد الفاصل (الحاجز) بزاوية أكبر من الزاوية

الانعكاس الكلي الداخلي
total internal reflection



الحرجة، مما يؤدي إلى انعكاس الضوء جميعه وارتداده إلى الوسط الذي معامل انكساره أكبر.

المصطلحات

التغير في اتجاه الموجة عند الحد الفاصل بين وسطين مختلفين.

الانكسار
refraction



وحدة قياس الضغط في النظام الدولي للوحدات SI.

الباسكال
pascal

بعد البؤرة عن سطح المرآة على امتداد المحور الرئيس.

البعد البؤري
focal length

النقطة ذات الإزاحة الكبرى عندما التقاء نبضتي موجة.

بطن الموجة
antinode

أداة توضح الحركة التوافقية البسيطة، ويتكوّن من جسم ثقيل يُسمّى ثقل البندول، يُعلّق بواسطة خيط أو قضيب خفيف، ثم يسحب ثقل البندول إلى أحد الجانبين ويترك ليتأرجح جيئةً وذهاباً.

البندول البسيط
Simple pendulums

النقطة التي تتجمع فيها الأشعة الضوئية الساقطة بصورة موازية للمحور الرئيس بعد أن تنعكس عن المرآة.

البؤرة
focal point

حالة من حالات الموائع، يكون فيها المائع شبه غاز، ويتكون من إلكترونات سالبة الشحنة وأيونات موجبة الشحنة بحيث توصل الكهرباء، ومعظم المواد في الكون مثل النجوم في حالة البلازما.

البلازما
plasma



التغير في تردد الصوت الناتج عن تحرك مصدر الصوت أو الكاشف أو كليهما.

تأثير دوبلر
Doppler effect

نتيجة تراكب موجتين أو أكثر، ويمكن أن يكون التداخل بناءً (إزاحات الموجة في الاتجاه نفسه)، ويمكن أن يكون التداخل هداماً (اتساعات الموجات متساوية ولكن متعاكسة).

التداخل
interference

معدل انبعاث طاقة الضوء من المصدر المضيء.

التدفق الضوئي
Luminous flux



عدد الذبذبات الكاملة التي تحدثها الموجة في الثانية الواحدة، وتُقاس بوحدة الهرتز
Hz

التردد
frequency

أقل تردد للصوت الذي يحدث الرنين في الآلات الموسيقية

التردد الأساسي (الأساس)

Fundamental
frequency

فصل الضوء الأبيض وتحليله إلى ألوان الطيف باستخدام منشور زجاجي أو قطرات الماء
في الغلاف الجوي.

التفريق (التحليل)
dispersion

مقدار الزيادة أو النقصان في حجم الصورة بالنسبة إلى حجم الجسم.

التكبير
magnification

خاصية للمواد في جميع حالاتها، تسبب تمدد المادة فتصبح أقل كثافة عند التسخين.

التمدد الحراري
thermal expansion

ج

مصدر أشعة ضوئية مضيء ذاتياً أو مُضاء.

الجسم
object

ح

خاصية للصوت تعتمد على تردد الاهتزاز فقط، ونمى بوساطتها الأصوات الرفيعة
(الحادة) من الأصوات الغليظة.

حدة الصوت
pitch

الحركة التي تحدث عندما تتناسب القوة المعيدة (المرجعة) المؤثرة في جسم طردياً مع
إزاحة الجسم عن وضع الاتزان.

الحركة التوافقية
البسيطة
simple harmonic
motion

أي حركة تتكرر في دورة منتظمة.

الحركة الدورية
periodic motion

انحناء الضوء حول حاجز.

الحيود
diffraction



المصطلحات

خ

الخطوط التي تمثل تدفق الموائع حول الأجسام.

خطوط الانسياب
streamlines

د

وحدة قياس مستوى الصوت، يمكن بواسطتها وصف قدرة الموجات الصوتية وشدتها

الديسبل
decible

ر

حالة خاصة في الحركة التوافقية البسيطة تحدث عندما تُطبَّق قوى صغيرة في فترات منتظمة على متذبذب أو جسم مهتز، مما يؤدي إلى زيادة اتساع الاهتزاز

الرنين
resonance

ز

هي زاوية السقوط التي ينكسر عندها الشعاع على امتداد الحد الفاصل بين الوسيطين. مقدار الزمن الذي يحتاج إليه الجسم حتى يكمل دورة واحدة من الحركة.

الزاوية الحرجة
critical angle
الزمن الدوري
periode

عيب في المرآة الكروية، بحيث لا يسمح للأشعة الضوئية المتوازية البعيدة عن المحور الرئيس بالتجمع في البؤرة، فتكوّن المرآة نتيجة لذلك صورة مشوشة غير تامة.

الزوغان الكروي
spherical aberration

عيب في العدسات الكروية يؤدي إلى تركيز الضوء المار خلال العدسات في نقاط مختلفة، مما يؤدي إلى ظهور الجسم المرئي خلال العدسة محاطاً بحزم ملونة.

الزوغان اللوني
chromatic aberration

س

أقصى مسافة يتحركها الجسم مبتعداً عن موضع الاتزان.

سعة الاهتزازة
Vibration amplitude

هي الإزاحة القصوى للموجة عن موضع سكونها أو اتزانها.

سعة الموجة
wave amplitude



ش

نمط ثابت ومنتظم يتشكل عندما تنخفض درجة حرارة السائل، بحيث يقل متوسط الطاقة الحركية لجزيئاته، وبالنسبة لكثير من المواد الصلبة لا يعني التجمد التوقف عن الحركة، وإنما تبقى الجزيئات تتذبذب حول موضع اتزانها. الخط الذي يبين اتجاه الموجة المنتقلة، ويُرسم عمودياً على قمة الموجة.

الشبكة البلورية
crystal lattice

الشعاع
ray

ص

تمتص كل من صبغة اللون الأزرق الداكن وصبغة اللون الأحمر المزرق وصبغة اللون الأصفر لوناً أساسياً واحداً فقط من الضوء الأبيض، وتعكس اللونين الأساسيين الآخرين. كما تُنتج الصبغات الثانوية؛ وهي الحمراء والخضراء والزرقاء، عند مزج هذه الصبغات الأساسية في أزواج.

الصبغة الأساسية
primary pigment

تمتص كل من صبغة اللون الأحمر واللون الأخضر واللون الأزرق لونين أساسيين من الضوء الأبيض وتعكس لوناً أساسياً واحداً، كما تنتج عن مزج صبغتين من الأصباغ التالية: الأزرق الداكن، والأحمر المزرق، والأصفر.

الصبغة الثانوية
secondary pigment

اتحاد صورة النقاط الناتجة بفعل الأشعة الضوئية المنعكسة عن المرآة.

الصورة
image

صورة مقلوبة مصغرة أو مكبرة، وتتكوّن نتيجة تجمّع الأشعة الضوئية.

الصورة الحقيقية
real image

الصورة المتكوّنة من تباعد الأشعة الضوئية، وتتكوّن عادة في الجهة المعاكسة للمرآة من الجسم.

الصورة الخيالية
virtual image

ض

القوة المؤثرة في سطح ما مقسومة على مساحة ذلك السطح.

الضغط
Pressure



المصطلحات

ط

عيب في الرؤية، حيث لا يستطيع الشخص المصاب به رؤية الجسم القريب بوضوح؛ بسبب تكوّن الصورة خلف الشبكية، ويمكن تصحيحه بعدسة محدبة.

أقصر مسافة بين النقاط التي يعيد نمط الموجة نفسه فيها، كالمسافة بين قمة وقمة، أو المسافة بين قاع وقاع.

طول النظر
farsightedness

الطول الموجي
wavelength

ع

شدة الصوت كما تحسّه الأذن ويدركه الدماغ، ويعتمد بشكل رئيس على اتساع موجة الضغط.

قطعة من مادة شفافة، مثل الزجاج أو البلاستيك، تستخدم في تركيز الضوء وتكوين الصور.

علو الصوت
loudness

العدسة
lens

تراكب يتكوّن من عدستين أو أكثر مختلفتين في معاملي الانكسار (عدسة مقعرة مع عدسة محدبة مثلاً) والتي تستخدم لتقليل الزوغان اللوني.

العدسة اللاألونية
achromatic lens

عدسة مجمّعة، سميكة في وسطها وأقل سمكاً عند أطرافها، تجعل الأشعة المتوازية الساقطة عليها تتجمّع في نقطة عندما تكون محاطة بمادة معامل انكسارها أقل من معامل انكسار العدسة، وتكوّن صوراً مصغّرة ومقلوبة وحقيقية أو مكبرة ومعتدلة ووهمية.

العدسة المحدبة
convex lens

عدسة مفرّقة، وسطها أقل سمكاً من أطرافها، تشتت الضوء الساقط عليها والمار بها عندما يكون معامل انكسار الوسط المحيط بها أقل من معامل انكسارها، وتكوّن صوراً مصغّرة وهمية ومعتدلة.

العدسة المقعرة
concave lens

النقطة الثابتة التي تلتقي فيها نبضتان موجيتان في الموقع نفسه، حيث تصبح الإزاحة الناتجة صفراً.

العقدة
node

الخط الذي يبين اتجاه الحاجز في مخطط الأشعة، ويُرسم عمودياً على الحاجز.

العمود المقام
normal





ينص على أن حاصل ضرب معامل انكسار وسط السقوط في جيب زاوية السقوط يساوي حاصل ضرب معامل انكسار وسط الانكسار في جيب زاوية الانكسار.

قانون سنل في الانكسار
Snell's law of refraction

ينص على أن زاوية انعكاس الشعاع المحصورة بين العمود المقام والشعاع المنعكس تساوي زاوية السقوط المحصورة بين العمود المقام والشعاع الساقط.

قانون الانعكاس
law of reflection

في الغاز المثالي، حاصل ضرب الضغط في الحجم يساوي عدد المولات مضروبة في الثابت R ودرجة الحرارة بالكلفن. وبوساطته يتم توقع سلوك الغازات بشكل جيد إلا في حالات الضغط العالي ودرجة الحرارة المنخفضة.

قانون الغاز المثالي
ideal gas law

ينص على أن شدة الضوء الخارج من مرشح الاستقطاب الثاني تساوي شدة الضوء المستقطب الخارج من مرشح الاستقطاب الأول مضروباً في مربع جيب تمام الزاوية المحصورة بين محوري الاستقطاب للمرشحين.

قانون مالوس
Malus's law

ينص على أن القوة المؤثرة في نابض تتناسب طردياً مع مقدار الاستطالة الحادثة فيه.

قانون هوك
Hooke's law

عيب في الرؤية؛ حيث لا يستطيع الشخص المصاب به رؤية الجسم البعيد بوضوح؛ لأن الصورة تتكوّن أمام الشبكية، ويصحح باستخدام عدسة مقعرة. أدنى نقطة في الموجة.

قصر النظر
nearsightedness

القاع
trough

لكمية ثابتة من غاز مثالي يكون حاصل ضرب الضغط في الحجم مقسوماً على درجة الحرارة بالكلفن يساوي مقداراً ثابتاً، ويمكن اشتقاق قانون بويل من هذا القانون إذا تم تثبيت درجة الحرارة، كما يمكن اشتقاق قانون شارل منه إذا تم تثبيت الضغط.

القانون العام للغازات
combined gas law

أعلى نقطة في الموجة.

القمة
crest

قوى تجاذب كهرومغناطيسية تؤثر بها الدقائق المتماثلة بعضها في بعض وهي المسببة للتوتر السطحي واللزوجة.

قوى التماسك
cohesive forces



المصطلحات

قوى التجاذب الكهرومغناطيسية، بوساطتها تلتصق مادة بإداة أخرى، وهي المسؤولة عن عمل الأنابيب الشعرية.

قوى التلاصق
adhesive forces

القوة الرأسية المؤثرة في الجسم المغمور في مائع إلى أعلى.

قوة الطفو
buoyant force



الألوان الأحمر والأخضر والأزرق، التي تكوّن اللون الأبيض عندما تتحد معاً، كما تُنتج الألوان الثانوية، وهي الأصفر، والأزرق الداكن، والأحمر المزرّق، عند مزجها في أزواج.

اللون الأساسي (الأساس)
primary color

ينتج كلّ من اللون الأصفر واللون الأزرق الداكن واللون الأحمر المزرّق عن اتحاد لونين أساسيين.

اللون الثانوي
secondary color

لون الضوء الذي يعطي ضوءاً أبيض عند تراكبه مع ضوء آخر.

اللون المتّم
complementary color



ينصّ على أن إزاحة الوسط الناتجة عن موجتين أو أكثر هي المجموع الجبري لإزاحات الموجات، وهي منفردة.

مبدأ التراكب
principle of
superposition

الجسم المغمور في مائع تؤثر فيه قوة رأسية إلى أعلى تساوي وزن المائع المزاح عن طريق الجسم.

مبدأ أرخميدس
Archimedes principle

ينصّ على أن أيّ تغير في الضغط المؤثر عند أي نقطة في المائع المحصور ينتقل في جميع الاتجاهات داخل المائع بالتساوي.

مبدأ باسكال
Pascal's principle

ينصّ على أن تزايد سرعة المائع يؤدي إلى نقصان ضغطه.

مبدأ برنولي
Bernoulli's principle

مادة لها شكل وحجم محددان، ولكن ليس لها تركيب بلوري منتظم.

المادة الصلبة غير البلورية
amorphous solid

المقياس اللوغارتمي الذي يقيس الاتساع، ويعتمد على نسبة تغير الضغط للموجة صوتية معينة إلى تغير الضغط في أضعف الأصوات المسموعة، ويُقاس بوحدّة الديسبل dB.

مستوى الصوت
sound level

المصطلحات

بالنسبة لوسط ما هو النسبة بين سرعة الضوء في الفراغ إلى سرعة الضوء في ذلك الوسط.

معامل الانكسار
index of refraction

تنصّ على أن مقلوب البعد البؤري لعدسة كروية يساوي مجموع مقلوب كل من بعد الصورة وبعد الجسم.

معادلة العدسة الرقيقة
thin lens equation

حاصل قسمة التغير في الحجم على الحجم الأصلي والتغير في درجة الحرارة. ويعادل ثلاثة أضعاف معامل التمدد الطولي تقريباً لأن الجسم يتمدد في الأبعاد الثلاثة.

معامل التمدد الحجمي
coefficient of volume expansion

حاصل قسمة التغير في الطول على الطول الأصلي والتغير في درجة الحرارة.

معامل التمدد الطولي
coefficient of linear expansion

الخط الذي يمثّل قمة الموجة في بعدين، والذي يبيّن طولها الموجي ولا يبيّن اتساعها عند رسمها ضمن مقياس رسم.

مقدمة الموجة
wave front

خط مستقيم عمودي على سطح المرآة حيث يقسمها إلى نصفين.

المحور الرئيسي
principle axis

مرآة تعكس الضوء عن سطحها المقوّس (المنحني) إلى الخارج، وتكوّن صوراً معتدلة ومصغّرة ووهمية.

المرآة المحدّبة
convex mirror

سطح أملس ناعم يعكس الضوء انعكاساً منتظماً، ويكوّن صورة وهمية ومعتدلة لها حجم الجسم نفسه وهيئته، ولها أيضاً البعد نفسه الذي يبعده الجسم عن المرآة.

المرآة المستوية
plane mirror

مرآة تعكس الضوء عن سطحها المقوّس (المنحني) إلى الداخل، وتكوّن صوراً معتدلة وهمية أو مقلوبة وحقيقية.

المرآة المقعّرة
concave mirror

جسم، مثل القمر، يظهر مضيئاً نتيجة انعكاس الضوء عنه.

المصدر المستضيء (المضاء)
illuminated source

جسم يبعث الضوء، كالشمس أو المصباح.

المصدر المضيء
luminous source

اضطراب ينقل الطاقة خلال وسط ناقل أو في الفراغ، كما أنه ينقل الطاقة ولا ينقل جزيئات الوسط الناقل.

الموجة
wave

موجة ميكانيكية تتحرك إلى أعلى وإلى أسفل بالمعدل نفسه.

الموجة الدورية
periodic wave



المصطلحات

الموجة التي تصطدم بالحد الفاصل بين وسطين.

الموجة الساقطة
incident wave

موجة ميكانيكية تنذبذب عمودياً على اتجاه حركة الموجة.

الموجة المستعرضة
transverse wave

موجة ميكانيكية ناتجة عن تحرك دقائق الوسط في كلا الاتجاهين: في اتجاه حركة الموجة نفسه، وفي الاتجاه المتعاقد مع اتجاه حركتها.

الموجة السطحية
surface wave

انتقال تغيرات الضغط خلال مادة على شكل موجة طولية، ويحدث لها انعكاس وتداخل، كما أن لها تردداً، وطول موجة، وسرعة، واتساعاً.

الموجة الصوتية
sound wave

موجة ميكانيكية ينتقل الاضطراب فيها في اتجاه حركة الموجة نفسه؛ أي موازياً لها.

الموجة الطولية
longitudinal wave

الموجة المرتدة الناتجة عن انعكاس بعض طاقة نبضة الموجة الساقطة إلى الخلف.

الموجة المنعكسة
reflected wave

الموجة التي تظهر واقفة وساكنة، وتتولد نتيجة تداخل موجتين تتحركان في اتجاهين متعاكسين

الموجة الموقوفة (المستقرة)
standing wave

مادة سائلة أو غازية تناسب (تندفق) وليس لها شكل محدد.

الموائع
fluids

ن

اضطراب ينتقل في الوسط.

نبضة موجية
Wave puls

النموذج الذي يمثل الضوء بوصفه شعاعاً ينتقل في خط مستقيم، ويتغير اتجاهه فقط عند وضع حاجز في مساره.

نموذج الشعاع الضوئي
ray model of light

و

الوسط الذي لا يمر الضوء من خلاله ويعكس بعضه.

وسط غير شفاف (معتم)
opaque

الوسط الذي يمر الضوء من خلاله.

الوسط الشفاف
transparent

الوسط الذي يمر الضوء من خلاله ولا يسمح للأجسام أن ترى بوضوح.

الوسط شبه الشفاف
translucent





وزارة التعليم

Ministry of Education

2023 - 1445