

تم تحميل وعرض المادة من

منهجي

mnhaji.com



موقع منهجي منصة تعليمية توفر كل ما يحتاجه المعلم
والطالب من حلول الكتب الدراسية وشرح للدروس
بأسلوب مبسط لكافة المراحل التعليمية وتوزيع
المناهج وتحضير وملخصات ونماذج اختبارات وأوراق
عمل جاهزة للطباعة والتحميل بشكل مجاني

حمل تطبيق منهجي ليصلك كل جديد





أكتب العدد 600+30+8	2	خمس مئة وستون	1
600 <input type="checkbox"/>	أ-	560 <input type="checkbox"/>	أ-
612 <input type="checkbox"/>	ب-	500 <input type="checkbox"/>	ب-
638 <input type="checkbox"/>	ج-	540 <input type="checkbox"/>	ج-
890	4	أحوط القيمة المنزلية 468	3
8 <input type="checkbox"/>	أ-	6 <input type="checkbox"/>	أ-
80 <input type="checkbox"/>	ب-	60 <input type="checkbox"/>	ب-
800 <input type="checkbox"/>	ج-	600 <input type="checkbox"/>	ج-
ألف	6	أكتب الأعداد بالأرقام مئة وستون	5
125 <input type="checkbox"/>	أ-	160 <input type="checkbox"/>	أ-
555 <input type="checkbox"/>	ب-	155 <input type="checkbox"/>	ب-
1000 <input type="checkbox"/>	د-	145 <input type="checkbox"/>	ج-
الأعداد الفردية	8	أختار الأعداد الزوجي	7
3 <input type="checkbox"/>	أ-	5 <input type="checkbox"/>	أ-
8 <input type="checkbox"/>	ج-	1 <input type="checkbox"/>	ب-
6 <input type="checkbox"/>	د-	4 <input type="checkbox"/>	ج-
150 ○ 150	10	500 ○ 205	9
> <input type="checkbox"/>	أ-	< <input type="checkbox"/>	أ-
< <input type="checkbox"/>	ب-	> <input type="checkbox"/>	ب-
= <input type="checkbox"/>	ج-	= <input type="checkbox"/>	ج-
من الأكبر الى الأصغر 255.555.335	12	أرتب الأعداد من الأصغر الى الأكبر 530.325.445	11
555.255.335 <input type="checkbox"/>	أ-	445.325.530 <input type="checkbox"/>	أ-
255.335.555 <input type="checkbox"/>	ب-	325.445.530 <input type="checkbox"/>	ب-
335.255.255 <input type="checkbox"/>	ج-	530.445.325 <input type="checkbox"/>	ج-

السؤال الثاني / أكمل الفراغ التالي

رؤوس	أضلاع	
.....	
.....	
.....	

السؤال الثالث/ ضع علامة (✓) أمام العبارة الصحيحة وعلامة (X) أمام العبارة الخاطئة :

{ }	1- الشكل السداسي له خمس أوجه وخمس أضلاع
-----	---

{ }		العدد 17 عدد فردي	2-
{ }		الشكل التالي هو مخروط	3-
{ }		الشكل التالي مربع	4-

.....

بِسْمِ اللَّهِ الرَّحْمَنِ الرَّحِيمِ

اسم الطالب :	 وزارة التعليم Ministry of Education	٢٠	المملكة العربية السعودية
المادة : رياضيات			وزارة التعليم
الصف : الثاني ابتدائي			الإدارة العامة للتعليم بمنطقة ()
			مكتب التعليم ب
			مدرسة

اختبار الفترة الأولى الفصل الدراسي الثالث لعام ١٤٤٤ هـ



أَسْتَعْمِلُ النَّمَاذِجَ لِأُمْتِلِ الْمِئَاتِ، ثُمَّ أَكْتُبُ الْعَدَدَ فِي صُورَةِ مِئَاتٍ، وَعَشْرَاتٍ، وَآحَادٍ:

..... مِئَاتٍ = عَشْرَاتٍ = آحَادٍ

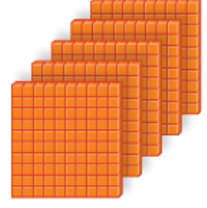

أَمَلَأُ جَدْوَلَ الْمَنَازِلِ، ثُمَّ أَكْتُبُ الْعَدَدَ بِالْأَرْقَامِ:

آحَادٌ	عَشْرَاتٌ	مِئَاتٌ

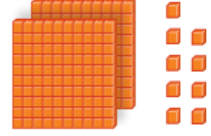

أَكْتُبُ الصُّورَةَ التَّحْلِيلِيَّةَ لِلْعَدَدِ، ثُمَّ أَكْتُبُهُ بِالْأَرْقَامِ:

٨ آحَادٍ ٧ عَشْرَاتٍ ٨ مِئَاتٍ

..... + +

٥ آحَادٍ ٦ عَشْرَاتٍ ٥ مِئَاتٍ

..... + +

أَكْتُبُ الْعَدَدَ فِي الْفَرَاغِ:

..... = ٧ + ٩٠ + ٢٠٠

..... = ٥٠٠ + ٥٠ + ٥

أَكْتُبُ الْعَدَدَ بِالْأَرْقَامِ:

سِتُّ مِئَةٍ وَتِسْعَةٌ وَعِشْرُونَ.

خَمْسُ مِئَةٍ وَوَاحِدٌ.

أُقَارِنُ بَيْنَ الْعَدَدَيْنِ، مُسْتَعْمِلًا الْإِشَارَةَ الْمُنَاسِبَةَ (< ، > ، =):

١٠١ ○ ١٠١ ٦٠٠ ○ ٥٩٩ ١٠٠٠ ○ ١٠٠

أُرَتِّبُ الْأَعْدَادَ مِنَ الْأَكْبَرِ إِلَى الْأَصْغَرِ:

١٠٠٠ ، ١٠٠ ، ١١١

٧٠٠ ، ٤٥٧ ، ٧٤٥

..... ، ،

..... ، ،

أَكْتُبُ الْأَعْدَادَ الزَّوْجِيَّةَ الثَّلَاثَةَ التَّالِيَةَ لِكُلِّ عَدَدٍ فِيمَا يَأْتِي:

..... ، ، ، ٤٠

..... ، ، ، ٢٢

انتهت الأسئلة

أ. أحمد الزاهدي

@ahmad9963

أَسْتَعْمِلُ النَّمَاذِجَ لِأُمْتَلِ الْمِئَاتِ، ثُمَّ أَكْتُبُ الْعَدَدَ فِي صُورَةِ مِئَاتٍ، وَعَشْرَاتٍ، وَآحَادٍ:

..... مِئَاتٍ = عَشْرَاتٍ = آحَادٍ

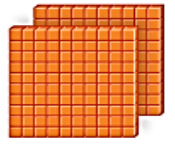

أَسْتَعْمِلُ النَّمَاذِجَ لِأُمْتَلِ الْعَدَدَ، ثُمَّ أَمْلَأُ جَدْوَلَ الْمَنَازِلِ، وَأَكْتُبُ الْعَدَدَ:

مِئَاتٍ	عَشْرَاتٍ	آحَادٍ

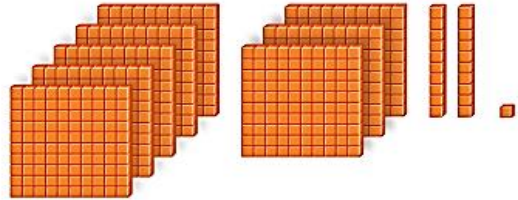

أَكْتُبُ الْعَدَدَ:

..... = ٦٠٠ + ٣٠ + ٨

أَكْتُبُ الصُّورَةَ التَّحْلِيلِيَّةَ لِلْعَدَدِ، ثُمَّ أَكْتُبُهُ:

خَمْسُ مِئَةٍ وَسِتُّ وَسِتُّونَ

..... + +

قارني بين العددين ثم اكتب الإشارة المناسبة في الفراغ (= ، > ، <)

٨٤٩ ○ ٩٨٤

٦٢٧ ○ ٦٨٩

١٥٠ ○ ١٥٠

أَحِوِّطُ الْقِيَمَةَ الْمُنَزِلِيَّةَ لِلرَّفْمِ الْمُلَوَّنِ بِالْأَحْمَرِ:

٥٠٥
٥٠٠ ٥٠ ٥

٩٦٣
٩٠٠ ٩٠ ٩

١٥٧
٥٠٠ ٥٠ ٥

أَكْتَشِفُ النَّمَطَ، ثُمَّ أَكْتُبُ الْأَعْدَادَ الْمَفْقُودَةَ:

٣١٢ ، ، ٣١٤ ، ، ٣١٦

النَّمَطُ هُوَ:

..... ، ٥٣٠ ، ، ٥١٠ ، ٥٠٠

النَّمَطُ هُوَ:

أَرْتَبُ الْأَعْدَادَ مِنَ الْأَكْبَرِ إِلَى الْأَصْغَرِ:

٥٣٠ ، ٣٢٥ ، ٤٩٢ ،



..... ، ،

أَرْتَبُ الْأَعْدَادَ مِنَ الْأَصْغَرِ إِلَى الْأَكْبَرِ:

٥٨٩ ، ٦٠٠ ، ٥٩٢ ،

..... ، ،

السؤال الأول : اصل الاشكال بما يناسبها :

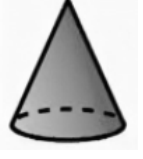
<ul style="list-style-type: none"> • مخروط. • كرة. • مكعب . 	•		-١
	•		-٢
	•		-٣

السؤال الثاني : أ/ صفي الاشكال المستوية التالية :

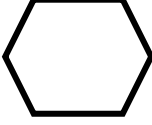
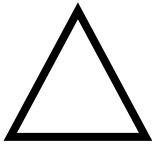
..... أضلاع .	 أضلاع .	
..... رؤوس رؤوس .	

ب / صح ✓ ام خطأ ✗ أمام العبارات التالية :

- ١- المربع □ شكل مستوي له ٤ اضلاع و٤ رؤوس . ()
- ٢- الدائرة ○ لها ٣ أضلاع و٣ رؤوس . ()
- ٣- يسمى هذا الشكل أسطوانة .  ()

السؤال الثالث : اختار الاشكال التي يمكن الحصول عليها عند قص النقاط:

١-  مُتَوَازِي أَضْلَاعٍ مُثَلَّثٌ مُرَبَّعٌ

٢-  مُسْتَطِيلٌ مُرَبَّعٌ مُثَلَّثٌ